

TEAC



SL-D910

CD Clock Radio

OWNER'S MANUAL
MANUEL DU PROPRIÉTAIRE
BEDIENUNGSANLEITUNG
GEBRUIKSAANWIJZING



ENGLISH

FRANÇAIS

DEUTSCH

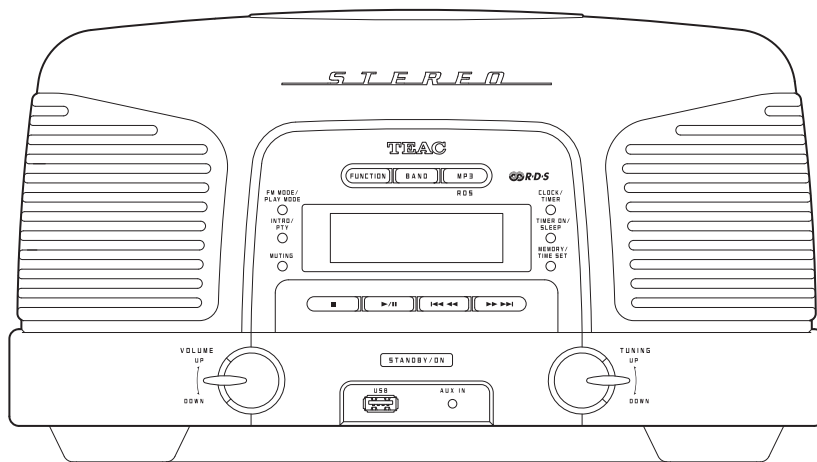
NEEDERLANDS



	CAUTION RISK OF ELECTRIC SHOCK DO NOT OPEN	
CAUTION: TO REDUCE THE RISK OF ELECTRIC SHOCK, DO NOT REMOVE COVER (OR BACK). NO USER-SERVICEABLE PARTS INSIDE. REFER SERVICING TO QUALIFIED SERVICE PERSONNEL.		



The lightning flash with arrowhead symbol, within an equilateral triangle, is intended to alert the user to the presence of uninsulated "dangerous voltage" within the product's enclosure that may be of sufficient magnitude to constitute a risk of electric shock to persons.



The exclamation point within an equilateral triangle is intended to alert the user to the presence of important operating and maintenance (servicing) instructions in the literature accompanying the appliance.

IMPORTANT SAFETY INSTRUCTIONS

- 1) Read these instructions.
- 2) Keep these instructions.
- 3) Heed all warnings.
- 4) Follow all instructions.
- 5) Do not use this apparatus near water.
- 6) Clean only with dry cloth.
- 7) Do not block any ventilation openings. Install in accordance with the manufacturer's instructions.
- 8) Do not install near any heat sources such as radiators, heat registers, stoves, or other apparatus (including amplifiers) that produce heat.
- 9) Do not defeat the safety purpose of the polarized or grounding-type plug. A polarized plug has two blades with one wider than the other. A grounding type plug has two blades and a third grounding prong. The wide blade or the third prong are provided for your safety. If the provided plug does not fit into your outlet, consult an electrician for replacement of the obsolete outlet.
- 10) Protect the power cord from being walked on or pinched particularly at plugs, convenience receptacles, and the point where they exit from the apparatus.
- 11) Only use attachments/accessories specified by the manufacturer.
- 12) Use only with the cart, stand, tripod, bracket, or table specified by the manufacturer, or sold with the apparatus. When a cart is used, use caution when moving the cart/apparatus combination to avoid injury from tip-over. 
- 13) Unplug this apparatus during lightning storms or when unused for long periods of time.
- 14) Refer all servicing to qualified service personnel. Servicing is required when the apparatus has been damaged in any way, such as power-supply cord or plug is damaged, liquid has been spilled or objects have fallen into the apparatus, the apparatus has been exposed to rain or moisture, does not operate normally, or has been dropped.

- Do not expose this apparatus to drips or splashes.
- Do not place any objects filled with liquids, such as vases, on the apparatus.
- Do not install this apparatus in a confined space such as a book case or similar unit.
- The apparatus draws nominal non-operating power from the AC outlet with its STANDBY/ON switch in the standby position.
- The apparatus should be located close enough to the AC outlet so that you can easily grasp the power cord plug at any time.
- An apparatus with Class I construction shall be connected to an AC outlet with a protective grounding connection.
- Batteries (battery pack or batteries installed) shall not be exposed to excessive heat such as sunshine, fire or the like.
- Excessive sound pressure from earphones and headphones can cause hearing loss.

WARNING: TO PREVENT FIRE OR SHOCK HAZARD, DO NOT EXPOSE THIS APPLIANCE TO RAIN OR MOISTURE.

CAUTION

- DO NOT REMOVE THE EXTERNAL CASES OR CABINETS TO EXPOSE THE ELECTRONICS. NO USER SERVICEABLE PARTS ARE WITHIN!
- IF YOU ARE EXPERIENCING PROBLEMS WITH THIS PRODUCT, CONTACT TEAC FOR A SERVICE REFERRAL. DO NOT USE THE PRODUCT UNTIL IT HAS BEEN REPAIRED.
- USE OF CONTROLS OR ADJUSTMENTS OR PERFORMANCE OF PROCEDURES OTHER THAN THOSE SPECIFIED HEREIN MAY RESULT IN HAZARDOUS RADIATION EXPOSURE.

Contents

Thank you for choosing TEAC. Read this manual carefully to get the best performance from this unit.

IMPORTANT SAFETY INSTRUCTIONS.....	2
Contents	4
Before Use	4
Discs	6
RESET Switch.....	7
Connection	8
Names of Each Control.....	10
Remote Control Unit	13
Basic Operation	14
Listening to CD/MP3 (disc).....	15
Listening to MP3 (USB)	16
Listening to CD/MP3 (disc/USB)	16
Programmed Playback	18
Repeat/Shuffle Playback	20
Listening to the Radio.....	21
Preset Tuning	22
RDS.....	23
RDS (PTY Search).....	23
Listening to an External Source.....	24
Setting the Clock.....	25
Setting the Timer.....	26
Specifications	28
Troubleshooting	29

Before Use

Read this before operation

- As the unit may become warm during operation, always leave sufficient space around the unit for ventilation.
- The voltage supplied to the unit should match the voltage as printed on the rear panel. If you are in any doubt regarding this matter, consult an electrician.
- Choose the installation location of your unit carefully. Avoid placing it in direct sunlight or close to a source of heat. Also avoid locations subject to vibrations and excessive dust, heat, cold or moisture.
- Do not place the unit on an amplifier/receiver.
- Do not open the cabinet as this might result in damage to the circuitry or electrical shock. If a foreign object should get into the set, contact your dealer or service agency.
- When removing the power plug from the wall outlet, always pull directly on the plug, never yank the cord.
- To keep the laser pickup clean, do not touch it, and do not forget to close the disc tray when not using the CD player.
- Do not attempt to clean the unit with chemical solvents as this might damage the finish. Use a clean, dry cloth.
- Keep this manual in a safe place for future reference.

DO NOT MOVE THE UNIT DURING PLAYBACK

During playback, the disc rotates at high speed. Do NOT lift or move the unit during playback. Doing so may damage the disc.

WHEN MOVING THIS UNIT

When changing places of installation or packing the unit for moving, be sure to remove the disc and return the disc table to its original position in the player. Then, press the power switch to turn the power off, and disconnect the power cord. Moving this unit with the disc loaded may result in damage to this unit.

Maintenance

If the surface of the unit gets dirty, wipe with a soft cloth or use diluted neutral cleaning liquid. Be sure to remove any fluid completely. Do not use thinner, benzene or alcohol as they may damage the surface of the unit.

Beware of condensation

When the unit (or a disc) is moved from a cold to a warm place, or used after a sudden temperature change, there is a danger of condensation; vapor in the air could condense on the internal mechanism, making correct operation impossible. To prevent this, or if this occurs, leave the unit for one or two hours with the power turned on. The unit will stabilize at the temperature of its surroundings.

Disposal of your old appliance



1. When this crossed-out wheeled bin symbol is attached to a product it means the product is covered by the European Directive 2002/96/EC.
2. All electrical and electronic products should be disposed of separately from the municipal waste stream via designated collection facilities appointed by the government or the local authorities.
3. The correct disposal of your old appliance will help prevent potential negative consequences for the environment and human health.
4. For more detailed information about disposal of your old appliance, please contact your city office, waste disposal service or the shop where you purchased the product.

Discs that can be played on this unit:

- Commercial audio CD's bearing the "Compact Disc Digital Audio" logo:



- Properly finalized CD-R/CD-RW discs.

Note:

- Depending on the quality of the disc and/or the condition of the recording, some CD-R discs may not be playable.
- Copy-protected discs and other discs which do not conform to the CD standard may not play back correctly in this player.
If you use such discs in this unit, TEAC Corporation and its subsidiaries cannot be responsible for any consequences or guarantee the quality of reproduction. If you experience problems with such non-standard discs, you should contact the producers of the disc.
- Always load the disc with the label side up. (Compact discs can be played or recorded only on one side.)
- To remove a disc from its storage case, press down on the center of the case and lift the disc out, holding it carefully by the edges.



How to remove the disc How to hold the disc

- Should the disc become dirty, wipe the surface radially with a soft, dry cloth. Never clean the disc using a circular motion.



- Never use such chemicals as record sprays, antistatic sprays or fluid, benzene or thinner to clean the discs. Such chemicals will do irreparable damage to the disc's plastic surface.
- Discs should be returned to their cases after use to avoid dust and scratches that could cause the laser pickup to "skip".
- Do not expose discs to direct sunlight or high humidity and temperature for extended periods. Long exposure to high temperatures will warp the disc.
- CD-R/CD-RW discs are more sensitive to the effects of heat and ultraviolet rays than ordinary CDs. It is important that they are not stored in a location where direct sunlight will fall on them and which is away from sources of heat such as radiators or heat-generating electrical devices.
- Printable CD-R/CD-RW discs aren't recommended, as the label side might be sticky and damage the unit.
- Do not stick papers or protective sheets on the discs and do not use any protective coating spray.
- Use a soft oil-based felt-tipped pen to write the information on the label side. Never use a ball-point or hard-tipped pen, as this may cause damage to the recorded side.
- Never use a stabilizer. Using commercially available CD stabilizers with this unit will damage the mechanisms and cause them to malfunction.
- Do not use irregular shape CDs (octagonal, heart-shape, etc.). CDs of this sort can damage the unit.

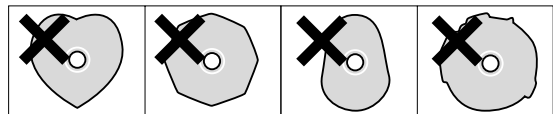

- If you are in any doubt as to the care and handling of a CD-R/CD-RW disc, read the precautions supplied with the disc, or contact the disc manufacturer directly.

MP3 compatibility

- This unit can play MP3 files recorded on a CD-R, CD-RW or USB memory card.
- File names of MP3 should be alphanumeric characters. This unit cannot display symbols and full-size or 2 bytes-wide characters (such as Japanese, Chinese, etc.) correctly. Also, be sure to use the file extension ".mp3".
- The disc must be finalized in order to play.
- The CD-ROM must be ISO 9660 compatible.
- When more than 200 files or folders are recorded on the disc, the unit might not be able to play it correctly.
- Mono or stereo MPEG-1 Audio Layer 3 format, 44.1 or 48 kHz, fixed bit-rate.
- Audio encoded at 128 Kbps should sound close to regular audio CD quality. Although this player will play lower bit-rate MP3 tracks, the sound quality becomes noticeably worse at lower bit-rates.

RESET Switch

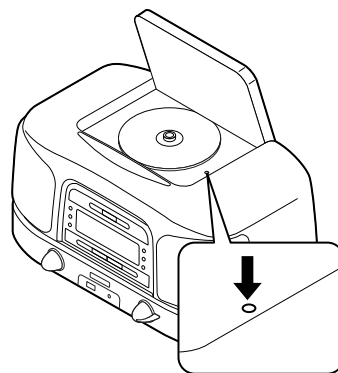

In the following cases, function buttons may not work properly.

- When the system is damaged by some electrical shock.
- When the power is irregular or has electrical noise.

In these cases, press the RESET switch once or twice lightly with a pencil or a ball-point pen.

A PHONES

For private listening, connect the headphones plug into this jack, and adjust the volume using the VOLUME knob.

B USB connector

This connector is for connecting your USB memory card containing MP3 music.

C AUX IN jack

You can connect a portable audio player to this jack. Connect to the LINE OUT or PHONES jack (audio output jack) of the player using a commercially available stereo mini plug cable.

When using the PHONES jack of your mini player, you must adjust the volume of the mini player or you may hear no sound from your SL-D910.

- Turning the volume of the mini player up too high may cause the sound from your SL-D910 to be distorted. In this case, reduce the volume of the mini player until the distortion stops and then adjust the volume level of the SL-D910 to a comfortable listening level.

D FM antenna

Extend fully and position for the best reception. Keep antenna away from metallic objects, electrical equipment and cords.

E AC power cord

Plug this AC power cord into an AC outlet.

F Battery compartment

The battery supplies a backup power to the built-in clock and memory, when the unit is momentarily disconnected from the AC outlet.

Battery installation

1. Loosen the fixing screw.
2. Push the other end of the compartment cover to open it.
3. Insert a CR2032 lithium-ion battery with its positive \oplus face facing inner side.
4. Close the cover.

Battery replacement

If the clock comes to indicate the wrong time, replace the battery with a new one.

Precautions concerning button-shaped battery

- Be sure to insert the battery with correct positive " \oplus " and negative " \ominus " polarities.
- Do not heat or disassemble battery and never dispose of old battery by throwing them in a fire.

Names of Each Control 1

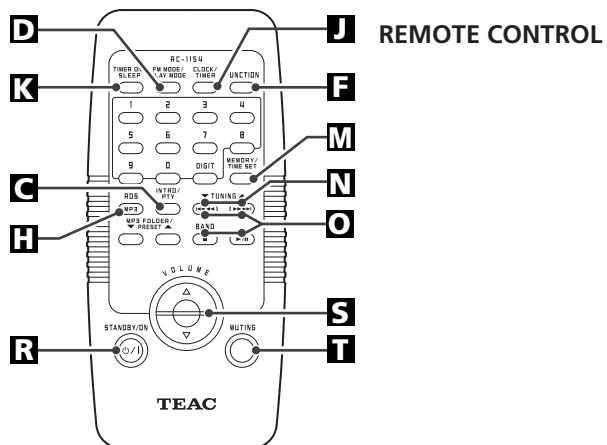
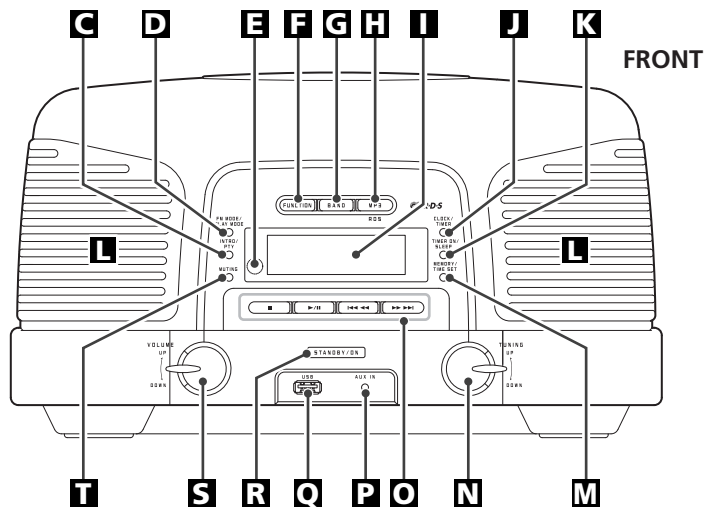
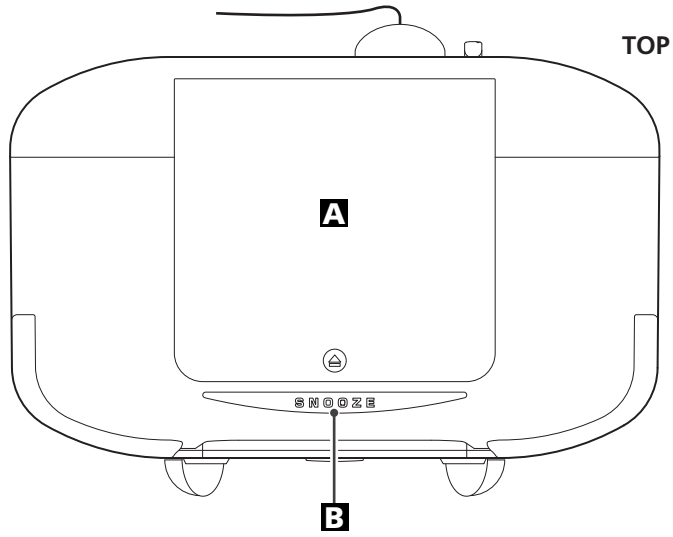

A Disc compartment cover

Push the ▲ mark on the cover and the cover opens upwards.

B SNOOZE

After the TIMER ON time is reached, use this button to turn the unit off for 5 minutes.

C INTRO/PTY

In the CD or USB mode, use this button for intro playback.

In the FM TUNER mode, use this button to select a programme type for RDS.

D FM MODE/PLAY MODE

In the FM TUNER mode, use this button to select stereo or monaural.

In the CD or USB mode, use this button to select repeat or shuffle playback.

E Remote sensor

When operating the remote control unit, point it towards here.

F FUNCTION

Use this button to select a source (TUNER, CD, AUX or USB).

G BAND

Use this button to select AM or FM.

H MP3/RDS

In the FM TUNER mode, use this button to select an RDS mode.

During playback of MP3 disc or USB memory card, use this button to display the current folder name/file name, title, folder number/file number.

I Display**J CLOCK/TIMER**

This button is used to display the clock and the timer.

K TIMER ON/SLEEP

Use this button to set sleep timer.

When in the standby mode, this button is used to turn on or off the timer function.

L Speakers (stereo)**M MEMORY/TIME SET**

In the CD or USB mode, use this button to program tracks.

In the TUNER mode, use this button to store preset channels into memory.

This button is also used for clock adjustment and to set the timer.

N TUNING

Turn this knob to tune in a station.

O Disc/USB memory card operation buttons

When TUNER or AUX is selected, these buttons will not work.

STOP (■)

Use this button to stop playback.

PLAY/PAUSE (▶/II)

Use this button to start or pause playback.

SKIP/SEARCH (◀◀/▶▶)

Press these buttons to skip tracks.

Hold down these buttons to search for a part of a track.

P AUX IN jack

Connect external sources to this jack.

Q USB connector

Connect your USB memory card to this connector.

R STANDBY/ON

Press this switch to turn the unit on or standby.

S VOLUME

Turn the knob up or down or press the ▲ or ▼ button on the remote control unit to adjust the volume.

T MUTING

Use this button to mute the sound.

Names of Each Control 2

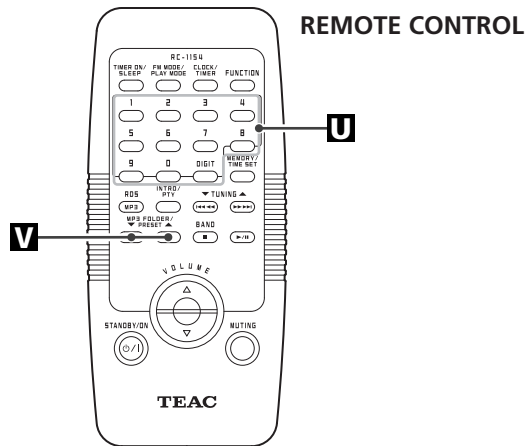
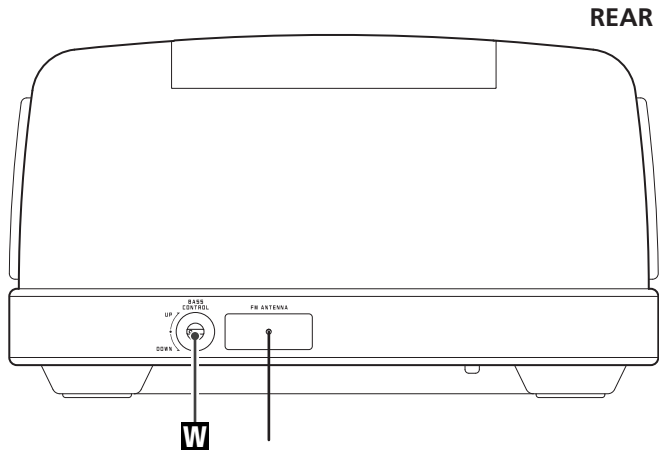

U Numeric buttons

V MP3 FOLDER/PRESET

In the TUNER mode, use this button to select preset stations.

During playback of a MP3 disc or from a USB memory card, use this button to select a folder in the disc or USB memory card.

W BASS CONTROL knob

Use this knob to adjust the bass sound up or down.

Remote Control Unit

The provided remote control unit allows the unit to be operated from a distance.

When operating the remote control unit, point it towards the remote sensor on the front panel of the unit.

- Even if the remote control unit is operated within the effective range (5 m), remote control operation may be impossible if there are any obstacles between the unit and the remote control unit.
- If the remote control unit is operated near other products which generate infrared rays, or if other remote control devices using infrared rays are used near the unit, it may operate incorrectly. Conversely, the other products may operate incorrectly.

Battery installation

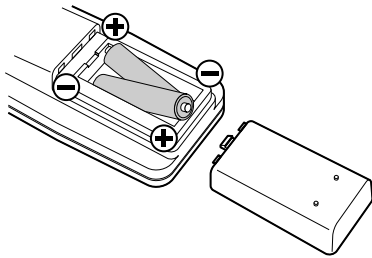

1. Remove the battery compartment cover.
2. Insert two "AAA" (R03 or UM-4) dry batteries. Make sure that the batteries are inserted with their positive "⊕" and negative "⊖" polarities positioned correctly.
3. Close the cover.

Battery replacement

If the distance required between the remote control unit and main unit decreases, the batteries are exhausted. In this case replace the batteries with new ones.

Precautions concerning batteries

- Be sure to insert the batteries with correct positive "⊕" and negative "⊖" polarities.
- Use batteries of the same type. Never use different types of batteries together.
- Rechargeable and non-rechargeable batteries can be used. Refer to the precautions on their labels.
- When the remote control unit is not to be used for a long time (more than a month), remove the batteries from the remote control unit to prevent them from leaking. If they leak, wipe away the liquid inside the battery compartment and replace the batteries with new ones.
- Do not heat or disassemble batteries and never dispose of old batteries by throwing them in a fire.

Basic Operation

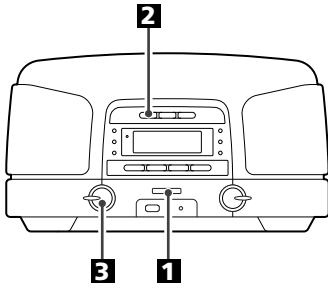

1 Press the **STANDBY/ON** switch to turn the unit on.



2 Press the **FUNCTION** button to select a source.



3 Play the source and adjust the volume using the **VOLUME** knob.

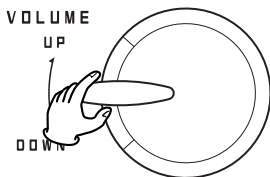

Muting

To mute the sound temporarily, press the **MUTING** button. Press the **MUTING** button again or adjust the volume to restore the sound.

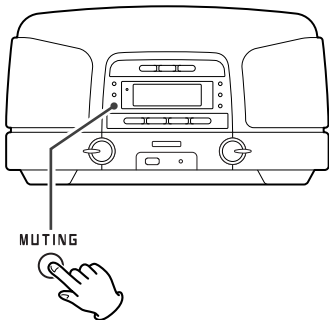

- While muting is activated, the **MUTING** indicator lights up.
- When the **FUNCTION** button is pressed, muting will be cancelled.

Headphones

For private listening, connect the headphones plug into the **PHONES** jack, and adjust the volume using the **VOLUME** knob. The sound from the speakers is cut off while the headphone is connected.

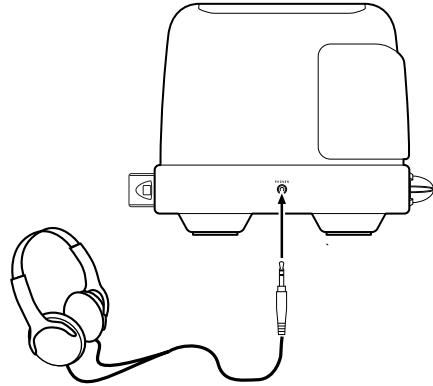

Sleep timer

Each press of the **SLEEP** button permits setting an interval (from 90 down to 10 minutes). The unit will automatically turn off and then into Standby mode.

Each press of the **SLEEP** button changes the time indication by 10 minutes.

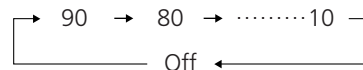
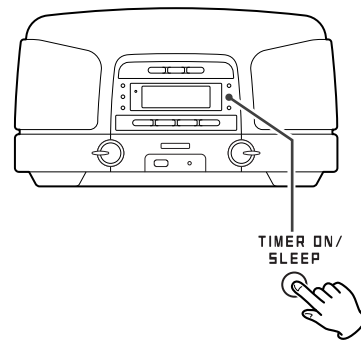

- When you want to check remaining time, press the **SLEEP** button once.
- If you press the **SLEEP** button twice, the sleep timer is set 90 again.

Listening to CD/MP3 (disc)

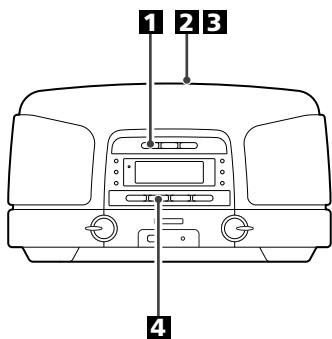

1 Press the **FUNCTION** button to select "CD".



2 Push the **▲** mark on the cover to open the disc compartment.

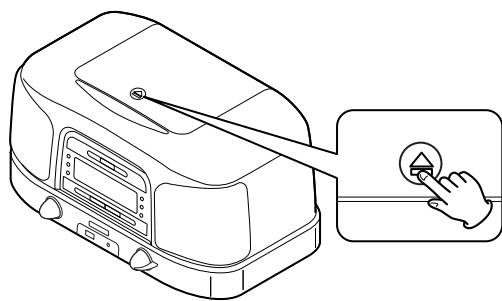

3 Place a disc with the printed label face up, and close the cover by hand.

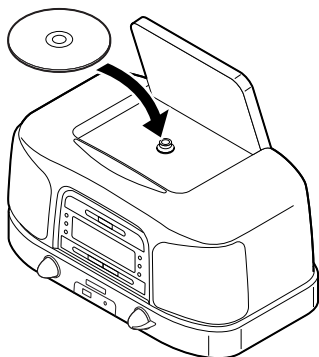

- Never place more than one disc in the unit.
- Ensure that the disc is correctly seated.

- It takes a few seconds for the unit to load the disc. No buttons will work during loading. Wait until the total number of the tracks and the total play time of the disc are displayed.
- When no disc is loaded in the CD player, "NO DISC" is displayed.

When a CD is loaded

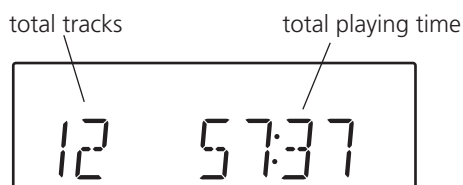

When a MP3 disc is loaded

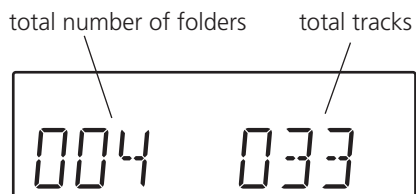

4 Press the **PLAY/PAUSE** button (▶/||) to start playback.

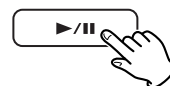

Playback starts from the first track of the disc.

- MP3 tracks recorded out of folders are automatically put in the "ROOT" folder, and playback starts from the first track of the ROOT folder.
- When the playback of all the tracks has finished, the unit stops automatically.

Do not open the disc compartment cover during disc playback. It is dangerous because the disc will pop out.

Listening to MP3 (USB)

- Do NOT use a high-capacity USB hard disc with this unit.

1 Press the **FUNCTION** button to select "USB".



2 Plug your USB memory card into the USB connector.

- You can reverse steps **1** and **2**.

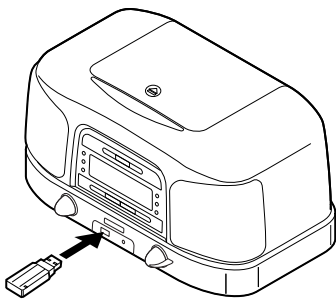

- It takes a few seconds for the unit to load the USB memory card. No buttons will work during loading. Wait until the total number of the tracks and the total number of folders on the USB memory card are displayed.

When a USB memory card is loaded

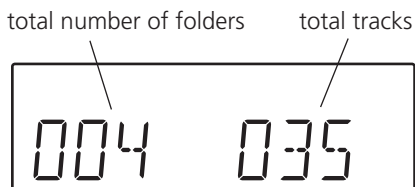

3 Press the **PLAY/PAUSE** button (▶/||) to start playback.

Playback starts from the first track on the USB memory card.

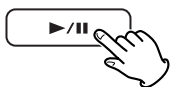

- MP3 tracks recorded out of folders are automatically put in the "ROOT" folder, and playback starts from the first track of the ROOT folder.
- When the playback of all the tracks has finished, the unit stops automatically.

Listening to CD/MP3 (disc/USB)

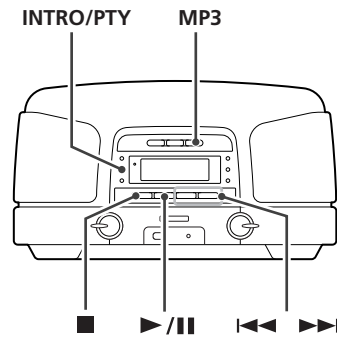

To suspend playback temporarily (pause mode)

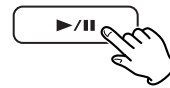

Press the **PLAY/PAUSE** button (▶/||) during playback. Playback stops at the current position. To resume playback, press the **PLAY/PAUSE** button (▶/||) again.

To stop playback

Press the **STOP** button (■) to stop playback.

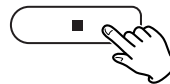

To skip to the next or a previous track



During playback, press the **SKIP** button (◀◀ or ▶▶) repeatedly until the desired track is found. The selected track will be played from the beginning.

In the stop mode, press the **SKIP** button (◀◀ or ▶▶) repeatedly until the desired track is found. Press the **PLAY/PAUSE** button (▶/||) to start playback from the selected track.

- When the **◀◀** button is pressed during playback, the track being played will be played from the beginning. To return to the beginning of the previous track, press the **◀◀** button twice.
- During programmed playback, the next or previous track in the program is played.

Search for a part of a track

During playback, hold down the SKIP button (I◀◀ or ▶▶I) and release it when the desired part is found.



To display the MP3 information



During playback of MP3 disc/USB memory card, press the MP3 button. The information about the current track is displayed as follows:

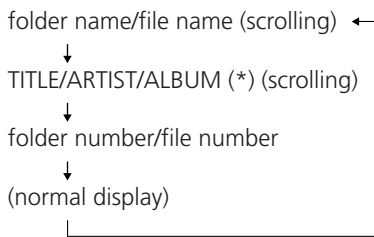

*: track information

- Folder name/file name are displayed up to 15 characters from the head. TITLE/ARTIST/ALBUM are displayed up to 30 characters from the head.

Press the MP3 button for more than 1 second again to cancel the MP3 information mode.

Skip to the next folder (MP3)

Press the MP3 FOLDER button to skip to next folder.

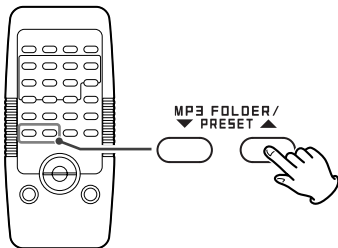

Direct playback

While in the stop or playback mode, you can use the numeric buttons of the remote control unit to select a track.

Press the numeric buttons to select a track.

Playback starts from the selected track.

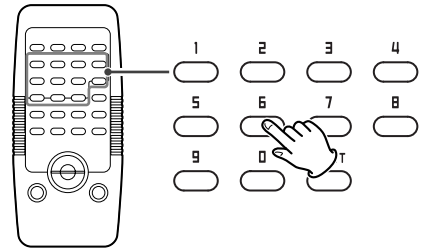

To play back tracks 1 to 9, simply press the corresponding buttons (1 to 9).

To select track numbers more than 10, press the DIGIT button first, then press the numeric buttons. For instance, to select track number 15, press the DIGIT button, then press "1" and "5". During playback of MP3 disc or USB memory card, press the DIGIT button, then press "0", "1", "5".

- Direct playback is not possible during shuffle playback and programmed playback.

Intro Playback

While in stop mode, press the INTRO button. The unit plays 10 seconds at the beginning of each track sequentially.



Press the INTRO button again to cancel the intro playback.

Programmed Playback

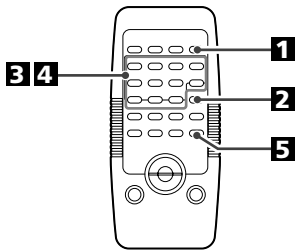

Up to 60 tracks can be programmed in the desired order.

Shuffle and Repeat functions do not work during programmed playback.

1 Press the **FUNCTION** button to select "CD" or "USB".



2 Press the **MEMORY** button.



"MEMORY" blinks on the display.

- To cancel the programme mode, press the **STOP** button (■).

3 Press the numeric buttons (or press the **SKIP** button (I◀◀/▶▶I) repeatedly) to select a folder on a MP3 disc or USB memory card, then press the **MEMORY** button.

- MP3 tracks recorded out of folders are in the "01" (ROOT) folder.
- Skip this step when playing a CD.

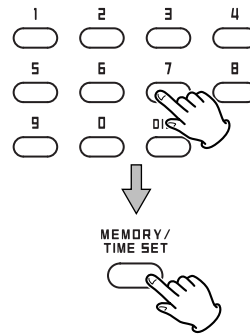

4 Press the numeric buttons (or press the **SKIP** button (I◀◀ or ▶▶I) repeatedly) to select a track, then press the **MEMORY** button.

The track is programmed, and "P-02" is displayed.

- Repeat steps **3** and **4** to program more tracks.
- You can program up to 60 tracks.

5 When the selection of track numbers is completed, press the **PLAY/PAUSE** button (▶/||) to start programmed playback.



- When the playback of all the programmed tracks has finished, or if one of the following buttons is pressed, the MEMORY indicator will go off and the programme mode will be cancelled:

STOP, FUNCTION, STANDBY/ON

The programme is retained in memory until you open the disc compartment cover or the power is interrupted. You can return to the programmed playback by pressing the MEMORY button and the PLAY/PAUSE button (▶/||). (If another source was selected, select the CD or the USB mode by pressing the FUNCTION button beforehand.)

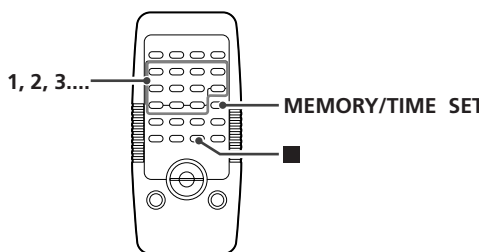

To check the programmed order



In the stop mode, press the MEMORY button repeatedly. The track number and programme number will be shown on the display.

To clear program

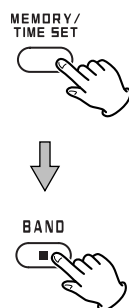

To clear the programmed contents in the stop mode, press the MEMORY and the STOP button (■) for more than 2 seconds.

- When you open the disc compartment cover, the programmed contents will also be cleared.
- If the power supply is interrupted, the programmed contents will also be cleared.

To add a track to the end of the programme

In the stop mode, press the MEMORY button repeatedly until "00" or "000" appears on the display. Select a track number using the numeric buttons or the SKIP button (◀◀ or ▶▶) and then press the MEMORY button. The track is added to the end of the programme.

To overwrite the programme

In the stop mode, press the MEMORY button repeatedly until the programme number to be changed appears on the display. Select a new track number using the numeric buttons or the SKIP button (◀◀ or ▶▶) and then press the MEMORY button.

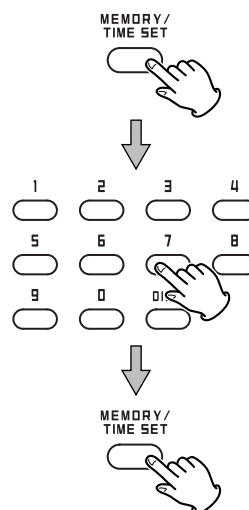

Repeat/Shuffle Playback

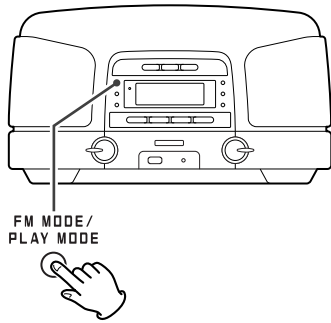

The tracks will be played back repeatedly or randomly.

Select the play mode, during playback or press the PLAY/PAUSE button (▶/||) to start playback.

Each time the PLAY MODE button is pressed, the mode is changed as follows:

When a CD or USB memory card is loaded and USB memory card in the programmed playback

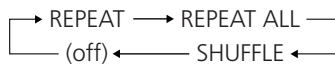

When a MP3 disc or USB memory card is loaded



- When one of the following buttons is pressed or when you open the disc compartment cover, repeat the mode will be cancelled:

STOP, FUNCTION, STANDBY/ON

Repeat one track

Press the PLAY MODE button once during playback. "REPEAT" lights.

The track being played back will be played back repeatedly. If you press the SKIP button (◀◀ or ▶▶) and select another track, the track you selected will be played back repeatedly.

It is also possible to select a track to be repeated in the stop mode. Press the PLAY MODE button, select a track using the SKIP button (◀◀ or ▶▶), and then press the PLAY/PAUSE button (▶/||) to start playback.

Repeat all the tracks

All the tracks will be played back repeatedly.

Press the PLAY MODE button repeatedly until "REPEAT ALL" lights.

During programmed playback, programmed tracks will be played back repeatedly.

Repeat all the tracks in the folder (MP3)

All the tracks in the folder will be played back repeatedly.

Press the PLAY MODE button twice. "REPEAT FOLDER" lights.

Play back the tracks randomly

Press the PLAY MODE button repeatedly until "SHUFFLE" lights.

- If you press the ▶▶ button during shuffle playback, next track will be randomly selected and played back. If you press the ◀◀ button once, the currently played track will be played back from the beginning.
- Shuffle playback does not work during programmed playback.

Listening to the Radio

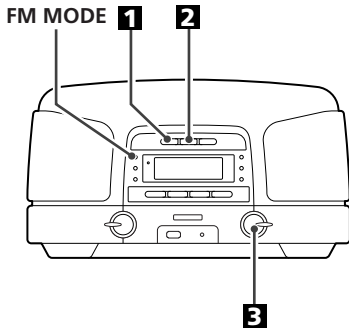

1 Press the **FUNCTION** button to select "TUNER".



2 Press the **BAND** button to select a band.



3 Select the station you want to listen to (auto selection).

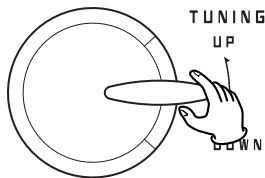

Move the TUNING knob up or down until the frequency display begins to change.

When a station is tuned in, the tuning process will stop automatically.

- Turn the TUNING knob to stop the auto selection.
- Use the TUNING button when using the remote control unit.

Selecting stations which cannot be tuned automatically (manual selection)

Tap the TUNING knob up or down to change the frequency in small increments. Release it when the station you want to listen to is found.

- Use the TUNING button when using the remote control unit.

FM MODE button



Each pressing this button alternates between STEREO mode and MONO mode.

STEREO

FM stereo broadcasts are received in stereo and the "STEREO" indicator will light.

MONO

In weak FM stereo reception areas, select this mode. Reception will now be forced to monaural, reducing unwanted noise.

If the reception is poor

AM broadcast

Turn around the unit to find the best position for AM stations.

FM broadcast

Turn around the antenna so that you can get the stations clearly.

- Unplug the USB memory card when you listen to the radio broadcasts.

Preset Tuning

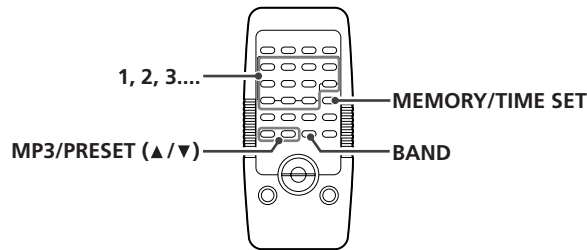

You can store 20 FM and 20 AM stations into preset channels.

If the power supply is interrupted, the settings kept in memory (clock, preset stations, timer setting) will be erased.

1 Tune in a station you want to listen to (see steps **1** to **3** on page 21).

2 Press the MEMORY button.

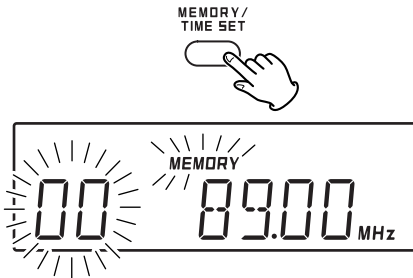

3 Within 5 seconds, select a preset channel to store the station using the numeric buttons.

You can also use the PRESET buttons to select a preset channel.

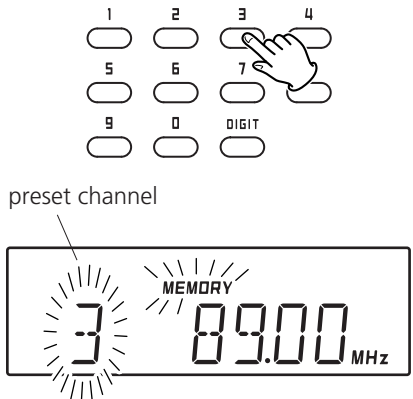

4 Within 10 seconds, press the MEMORY button.



The station is stored and the MEMORY indicator goes off.

To store more stations, repeat steps **1** to **4**.

How to select preset stations

1 Press the BAND button to select a band.



2 Select a preset channel using the numeric buttons or the PRESET buttons (▲ / ▼).

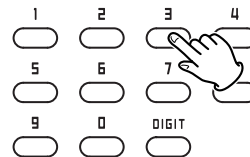

RDS

The Radio Data System (RDS) is a broadcasting service which allows stations to send additional information along with the regular radio programme signal.

RDS works on the FM waveband in Europe only.

1 Tune in an FM RDS station (see page 21).

The RDS indicator lights and the Programme Service name (station's name) appears on the display.

2 Press the RDS button.

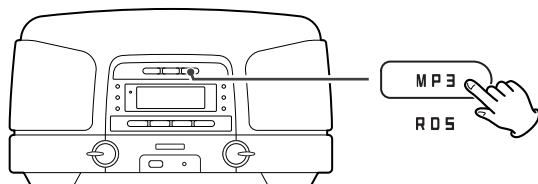

Each time the RDS button is pressed, the RDS mode is changed as follows:

PS (Programme Service name)

When you select PS, the frequency will be displayed for 3 seconds, and then PS (station's name) will be displayed. If there is no PS data, "NO PS" will be displayed.

PTY (Programme Type)

When you select PTY, the programme type will be displayed.

The PTY indicator will light on the display.

If there is no PTY data, "NO PTY" will be displayed.

RT (Radio Text)

When you select RT, the news of stations composed of up to 64 symbols will be displayed.

The RT indicator will light on the display.

If there is no RT data, "NO TEXT" will be displayed.

RDS Clock Time (CT)

The clock setting will be automatically adjusted according to the CT data.

If you tune in an RDS station broadcasting incorrect CT data, the clock might be wrongly adjusted, and that may eventually affect the timer operation.

No matter which RDS mode is selected, the unit receives CT data and adjusts the clock.

To turn on or off the CT mode, press and hold the RDS button for more than 3 seconds, then press the SKIP button (◀◀ / ▶▶) to select on or off.

RDS (PTY Search)

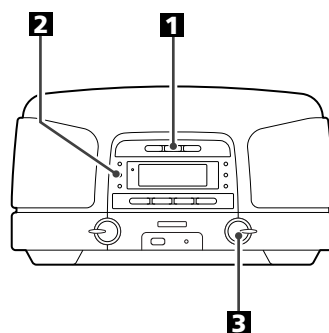

A station can be searched by this function.

1 Press the BAND button to select FM.



2 Press the PTY button repeatedly to select the desired PTY programme.



3 Within 5 seconds, turn the TUNING knob.

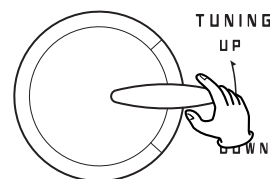

Searching will start.

- When the programme that you have selected is found, searching will stop and the programme type will be displayed.
- If the same programme type is not found during PTY Search, it will stop at the beginning frequency.
- If you want to stop searching, press the PTY button.

RDS (PTY Search)

PTY (Programme Type)

- NEWS** : brief announcements, events, public opinion, reports, actual situations.
- AFFAIRS** : a kind of suggestion including practical announcements other than news, documents, discussion, analysis and so on.
- INFO** : daily information or reference such as weather forecast, consumer guide, medical assistance and so on.
- SPORT** : sports related programmes.
- EDUCATE** : educational and cultural information.
- DRAMA** : all kinds of radio concert and serial drama.
- CULTURE** : all aspects of national or local culture including religious events, philosophy, social science, language, theatre, and so on.
- SCIENCE** : programmes on natural science and technology.
- VARIED** : popular programmes such as quiz, entertainment, private interview, comedy, satire and so on.
- POP M** : programme on commercial, practical and popular songs, and sale volume of discs, and so on.
- ROCK M** : practical modern music generally composed and played by young musicians.
- EASY M** : popular music usually lasting for less than 5 minutes.
- LIGHT M** : classical music, instrumental music, chorus, and light music favored by non-professionals.
- CLASSICS** : orchestra including great operas, symphony, chamber music and so on.
- OTHER M** : other music styles (Rhythm & Blues, Reggae, and so on.).
- WEATHER** : weather reports, forecast.
- FINANCE** : financial reports, commerce, trading.
- CHILDREN** : children's programmes.
- SOCIAL** : social affairs.
- RELIGION** : religious programmes.
- PHONE IN** : programme in which the public expresses its view by phone.
- TRAVEL** : travel reports.
- LEISURE** : programs concerning recreational activities
- JAZZ** : jazz music.
- COUNTRY** : country music.
- NATION M** : national music.
- OLDIES** : music from the so-called golden of popular music.
- FOLK M** : folk music.
- DOCUMENT**: documentaries.
- TEST**
- ALARM** : a programme notifying an emergency or a natural disaster.

Listening to an External Source

- 1** Connect the PHONES jack (audio output jack) of a portable audio player to the AUX IN jack of the SL-D910 using a commercially available stereo mini plug cable.

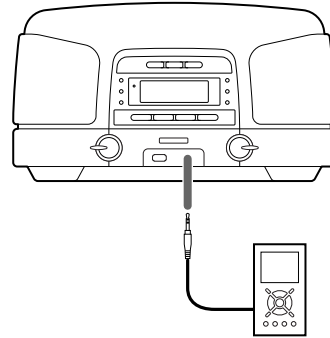

- 2** Press the FUNCTION button to select AUX.



- 3** Play the source, and adjust the volume using the VOLUME knob of the SL-D910 and of the audio player.

When using the PHONES jack of your mini player, you must adjust the volume of the mini player or you may hear no sound from your SL-D910. Do not turn the volume of the mini player up too high or the sound from the SL-D910 may be distorted.

Setting the Clock

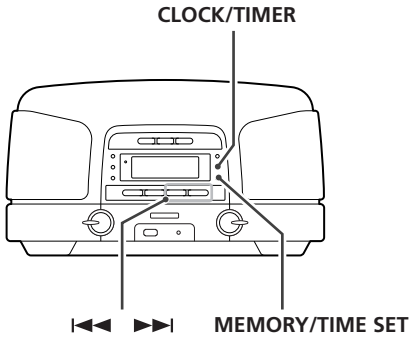

- 1 Press the CLOCK/TIMER button to display the clock. (In AUX mode or standby mode, the clock is already displayed.)**



- 2 Press the TIME SET button.**

"12 HR" or "24 HR" blinks on the display. If you want to change the hour mode, press the **◀◀** or **▶▶** button.



- When no button is pressed for 8 seconds, the timer setting mode will be cancelled.

- 3 Press the TIME SET button again.**

The "hour" value blinks.

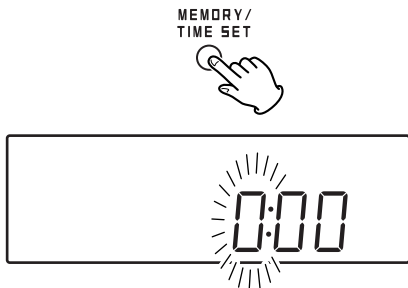

- 4 Press the SKIP button (**◀◀** / **▶▶**) to set the current hour.**

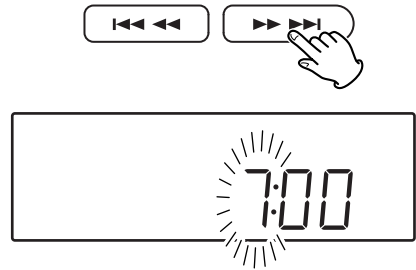

- 5 Press the TIME SET button.**

The "minute" value blinks.

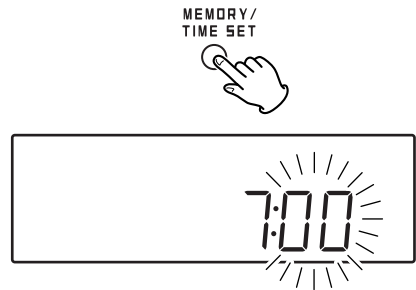

- 6 Press the SKIP button (**◀◀** / **▶▶**) to set the current minute.**

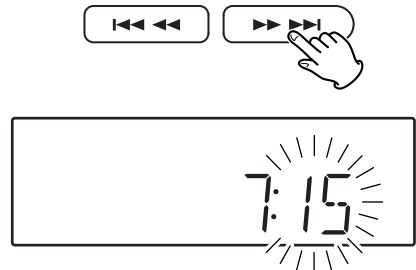

- 7 Press the TIME SET button.**

The clock starts.

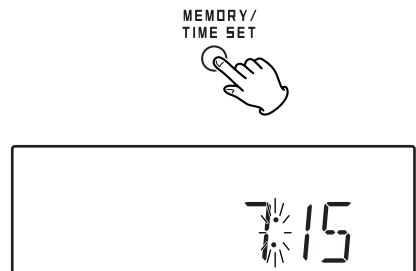

Setting the Timer 1

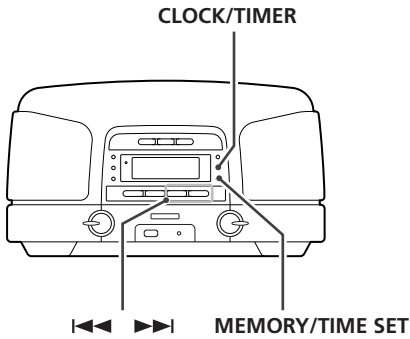

Adjust the clock before setting the timer.

This timer function can be set ON time, OFF time, source and volume independently.

ON time

1 Press the CLOCK/TIMER button to display "ON".



2 Press the TIME SET button.



The "hour" value blinks.

- When no button is pressed for 8 seconds, the timer setting mode will be cancelled.

3 Press the SKIP button (I◀◀/▶▶I) to set the hour, and then press the TIME SET button.

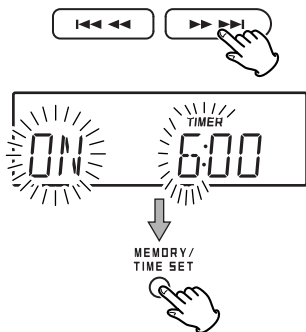

The "minutes" value blinks.

4 Press the SKIP button (I◀◀/▶▶I) to set the minute, and then press the TIMER button.

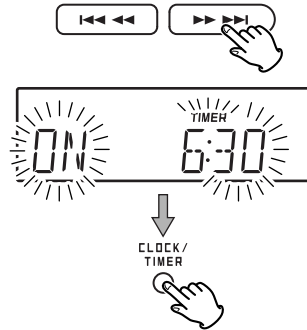

5 Press the TIME SET button.



Now the ON time is set.

Or when no button is pressed for 8 seconds, the time is set and the display will go back to normal mode.

OFF time

1 Press the CLOCK/TIMER button to display "OFF".



2 Press the TIME SET button.



3 Press the SKIP button (I◀◀/▶▶I) to set the hour, and then press the TIME SET button.

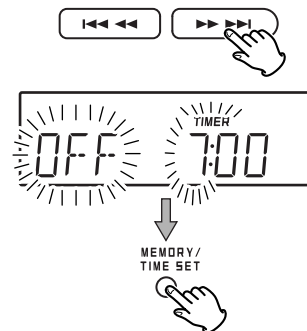

The "minutes" value blinks.

4 Press the SKIP button (◀◀ / ▶▶) to set the minute, and then press the TIMER button.

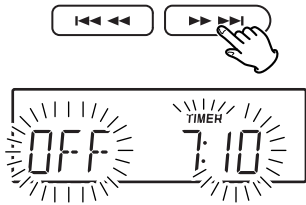

5 Press the TIME SET button.



Now the OFF time is set.

Or when no button is pressed for 8 seconds, the time is set and the display will go back to normal mode.

Source

1 Press the CLOCK/TIMER button to display source.



2 Press the TIME SET button.



3 Press the SKIP button (◀◀ / ▶▶) to select a source (CD, USB or TUNER), and then press the TIMER button.

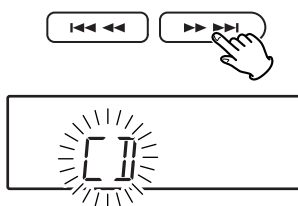

4 Press the TIME SET button.



Now the Source is set.

Or when no button is pressed for 8 seconds, the source is set and the display will go back to normal mode.

When the source is set to "CD", set a CD.

When the source is set to "USB", plug the USB memory card into the USB connector.

When the source is set to "TUNER", tune in a station.

- When the source is set to "CD" but no disc is loaded, and when the source is set to "USB" but no USB memory card is plugged, the timer will work in TUNER mode.

VOLUME

1 Press the CLOCK/TIMER button to display "VOL".



2 Press the TIME SET button.



3 Press the SKIP button (◀◀ / ▶▶) to set the volume, and then press the MEMORY button.

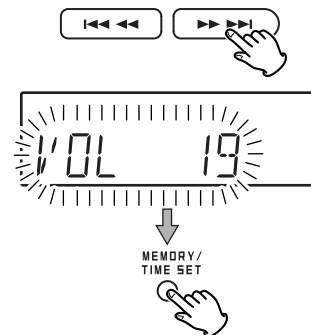

Now the Volume is set.

Or when no button is pressed for 8 seconds, the volume is set and the display will go back to normal mode.

Setting the Timer 2

To turn on or off the timer

During the standby mode, press the **TIMER ON** button.



The timer indicator appears.

The unit will turn on and off at the specified time every day.

- If the stop time is same as the start time, "ERROR" will appear and the timer cannot enter the ON mode.

Do not forget to turn the unit off (standby), or the timer will not work.

After the ON time is reached and if you want to stop the unit to turn off when the OFF time is reached, press the **TIMER ON** button to cancel the timer. The **TIMER** indicator will go off.

If you want to turn off and on the unit, press the **ON/STANDBY** button.

How to use the snooze function



After the ON time is reached, press the **SNOOZE** button and the unit will turn off for 5 minutes then turn on again.

You can use this function repeatedly.

Specifications

TUNER Section

Frequency Range (FM).....87.50 MHz to 108.00 MHz
Frequency Range (AM).....522 kHz to 1620 kHz

CD PLAYER Section

Frequency Response20 Hz to 20 kHz (± 1 dB)
Wow and FlutterUnmeasurable

SPEAKER SYSTEM Section

Type65 mm (L & R)
80 mm (subwoofer)
Impedance8 ohms (L & R)
8 ohm (subwoofer)

GENERAL

Total Output Power.....15 W
Power Requirements230 V, 50 Hz
Power Consumption40 W
Dimension (W x H x D)340 x 190 x 259 mm
Weight5.4 kg

Standard Accessories:

Remote Control Unit (RC-1154) x 1
Batteries for remote control unit (AAA) x 2
Battery for memory back-up (CR2032) x 1
Stereo mini plug cable x 1
Owner's Manual x 1
Warranty Card x 1

- Design and specifications are subject to change without notice.
- Illustrations may differ slightly from production models.

If you have problems with your system, look through this chart and see if you can solve the problem yourself before calling your dealer or TEAC service center.

General

No power.

- ➔ Check the connection to the AC power supply. Check and make sure the AC source has not a switched outlet. If it has the switch to be turned on. Make sure there is power to the AC outlet. By plugging another item such as a lamp or fan into the outlet should be removed.

No sound from speakers.

- ➔ Select the source by pressing the FUNCTION button.
- ➔ Adjust the volume.
- ➔ Pull out the headphone's plug from the PHONES jack.
- ➔ If the VOLUME level indicator is blinking, press the MUTING button. (When "CD" or "USB" is selected, press the PLAY/PAUSE button (▶/||)) to start playback.)

The sound is noisy.

- ➔ The unit is too close to a TV or similar appliances. Install the unit apart from them, or turn them off.

Remote control unit does not work.

- ➔ Press the STANDBY/ON switch to turn the unit on.
- ➔ When the battery has run out, replace a new one.
- ➔ Use remote control unit within the range (5 m) and point at the front panel.
- ➔ Clear obstacles between the remote control unit and the unit.
- ➔ If a strong light is near the unit, turn it off.

CD Player

Cannot play.

- ➔ Load a disc with the label side up.
- ➔ If the disc is dirty, clean the surface of the disc.
- ➔ A blank disc has been loaded. Load a prerecorded disc.
- ➔ Depending on the disc, etc. it may not be possible to play back CD-R/RW discs. Try again with another disc.
- ➔ You cannot play back unfinalized CD-R/RW discs. Finalize such a disc in a CD recorder and try again.

Sound skips.

- ➔ Place the unit on a stable place to avoid vibration and shock.
- ➔ If the disc is dirty, clean the surface of the disc.
- ➔ Do not use scratched, damaged or warped discs.

Tuner

Cannot listen to any station, or signal is too weak.

- ➔ Tune in the station properly.
- ➔ Rotate the unit or antenna for the best reception position.

Though the broadcast is stereo, it sounds monaural.

- ➔ Press the FM MODE button.

If normal operation cannot be recovered, unplug the power cord from the outlet and plug it again.

If the power supply is interrupted, the settings kept in memory (clock, preset stations, timer setting) will be erased.

Nous vous remercions pour l'achat d'un appareil TEAC. Lisez ce manuel avec attention pour obtenir les meilleures performances possibles de cet appareil.

Sommaire.....	30
Avant utilisation	30
Disque compact	32
Interrupteur RESET	33
Raccordement	34
Nom des commandes respectives	36
Boîtier de télécommande.....	39
Opération de base.....	40
Lecture des CD/disques MP3	41
Lecture d'une clé MP3 (USB)	42
Lecture des CD/MP3 (disques/USB)	42
Lecture programmée	44
Lecture répétée/aléatoire	46
Écoute de la radio	47
Syntonisation pré réglé.....	48
RDS.....	49
RDS (recherche de type de programme PTY).....	49
Écoute à partir d'une source externe.....	50
Réglage de l'horloge	51
Réglage de la minuterie	52
Spécifications	54
Dépannage	55

Lisez ce qui suit avant d'utiliser l'appareil

- L'appareil pouvant dégager de la chaleur lorsqu'il fonctionne, laissez un dégagement suffisant autour de l'appareil afin de permettre une ventilation naturelle.
- La tension d'alimentation de l'appareil doit correspondre à celle imprimée sur le panneau arrière. En cas de doute, contactez un électricien.
- Choisissez avec soin l'emplacement d'installation de votre appareil. Évitez de le placer directement au soleil ou près d'une source de chaleur. Évitez aussi les endroits sujets à des vibrations, à de la poussière excessive, à la chaleur, au froid ou à l'humidité.
- Ne placez pas l'appareil sur un amplificateur ou un ampli-tuner.
- N'ouvrez pas le coffret car ceci risquerait d'endommager les circuits ou d'entraîner des chocs électriques. Si un objet étranger pénétrait dans l'appareil, contactez votre revendeur ou un centre de service.
- Lors du débranchement du cordon d'alimentation de la prise murale, tirez toujours sur la fiche et non sur le cordon.
- Pour garder le capteur laser propre, ne le touchez pas et n'oubliez pas de fermer le plateau à disque quand le lecteur CD n'est pas utilisé.
- N'essayez pas de nettoyer l'appareil avec des solvants chimiques car ceci pourrait endommager la finition de l'appareil. Utilisez un chiffon propre et sec.
- Conservez ce manuel d'instructions dans un endroit sûr pour une référence ultérieure.

NE DÉPLACEZ PAS CET APPAREIL PENDANT LA LECTURE

Pendant la lecture, le disque tourne à grande vitesse. NE soulevez PAS cet appareil et NE le déplacez PAS pendant la lecture. Vous risqueriez d'endommager ce disque.

CONSIGNES DE DÉPLACEMENT DE CET APPAREIL

Lorsque vous changez de lieu d'installation ou lorsque vous emballez cet appareil pour le déplacer, n'oubliez pas de retirer le disque et de ramener le plateau à disque à sa position d'origine dans ce lecteur. Ensuite, appuyez sur l'interrupteur d'alimentation pour mettre l'appareil hors tension et débranchez le cordon d'alimentation. Si vous déplacez cet appareil alors qu'il contient un disque, vous risquez de l'endommager.

Entretien

Si la surface de l'appareil devient sale, essuyez-la avec un chiffon doux ou utilisez un liquide de nettoyage neutre dilué. Assurez-vous de retirer complètement toute l'humidité. N'utilisez pas de diluant, de benzine ou d'alcool car ils risqueraient d'endommager la surface de l'appareil.

Condensation d'humidité

Quand l'appareil (ou un disque) est déplacé d'un endroit froid dans un endroit chaud, ou utilisé après un changement brusque de température, il y a risque de condensation d'humidité ; la vapeur dans l'air peut se condenser sur le mécanisme interne, rendant tout fonctionnement correct impossible. Pour éviter ceci, ou de la condensation de produit, laissez l'appareil sous tension pendant une ou deux heures. L'appareil se stabilisera à la température environnante.

ATTENTION

- N'exposez pas cet appareil au ruissellement ni aux éclaboussures.
- Ne placez aucun objet contenant du liquide, tel qu'un vase, sur l'appareil.
- N'installez pas cet appareil dans un espace confiné comme une bibliothèque ou similaire.
- L'appareil tire un courant de veille nominal de la prise secteur quand son interrupteur STANDBY/ON est en position d'arrêt.
- L'appareil doit être placé assez près de la prise de courant pour que vous puissiez à tout moment attraper facilement la fiche du cordon d'alimentation.
- Un appareil de Classe I doit être branché à une prise de terre.
- Les batteries (ou le pack de batteries ou les batteries chargées) ne devront pas être exposées à la chaleur excessive telle que le soleil, le feu ou analogues.
- Une pression acoustique excessive d'écouteurs ou d'un casque peut provoquer une perte d'audition.

Mise au rebut de votre ancien appareil

1. Quand ce symbole de poubelle sur roues barrée d'une croix est joint à un produit, cela signifie que ce produit est couvert par la Directive Européenne 2002/96/EC.



2. Tous les produits électriques et électroniques doivent être jetés séparément des ordures ménagères via des collecteurs désignés agréés par le gouvernement ou les autorités locales.
3. La gestion correcte de l'élimination de votre ancien appareil aide à prévenir les conséquences potentiellement négatives pour l'environnement et la santé humaine.
4. Pour des informations plus détaillées sur la mise au rebut de votre ancien appareil, veuillez contacter votre mairie, le service de traitement des ordures ou le magasin dans lequel vous avez acheté le produit.

Disques pouvant être lus avec ce lecteur:

- CD audio classiques, portant le logo "Compact Disc Digital Audio" sur l'étiquette:



- Disques CD-R/CD-RW correctement finalisés

Remarque:

- Selon la qualité du disque et/ou la qualité de l'enregistrement, certains disques CD-R risquent de ne pas pouvoir être lus.
- Les disques protégés contre la reproduction, ainsi que les disques non-conformes à la norme CD risquent de ne pas pouvoir être lus correctement par ce lecteur. TEAC Corporation et ses filiales ne peuvent être tenus responsable en cas de dommages provoqués par la lecture de disques de ce type et pour la qualité sonore résultante. Si vous rencontrez des difficultés avec des disques non conformes, contactez directement les producteurs du disque.
- Placez toujours le disque sur le plateau, la face imprimée sur le dessus. (Les disques compacts ne sont enregistrés que sur une seule face.)
- Pour sortir un disque de son emballage, appuyez sur la partie centrale de l'étui et sortez le disque en veillant à bien le tenir par les bords.

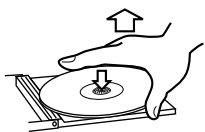

Comment sortir un disque de son emballage



Comment tenir le disque

- Si la surface du disque est sale, essuyez-la soigneusement à l'aide d'un chiffon doux et sec.



- N'utilisez jamais de produits chimiques, tels que des sprays, des liquides antistatiques, de l'essence ou des diluants pour nettoyer les disques. Ces produits chimiques risquent de provoquer des dégâts irréparables sur la surface en plastique du disque.
- Rangez les disques dans leur étui après utilisation afin d'éviter de les rayer ou que de la poussière ne se dépose, ceci pouvant compromettre la lecture par la tête laser.
- N'exposez pas les disques à la lumière directe du soleil, à une température élevée ou à une humidité excessive pendant une période prolongée. De telles expositions risquent de provoquer une déformation du disque.
- Les disques CD-R/CD-RW sont plus sensibles aux effets de la chaleur et aux rayons ultraviolets que les disques compacts ordinaires. Il est donc particulièrement important de les ranger dans un endroit à l'abri de la lumière directe du soleil et de toute source de chaleur, telle que des radiateurs ou des appareils électriques, susceptibles de dégager de la chaleur.
- Il est déconseillé d'utiliser des disques CD-R/CD-RW inscriptibles, la face portant l'étiquette risquant d'être collante et d'endommager l'appareil.
- Ne collez jamais d'étiquette ou de feuille de protection sur le disque; ne pas utiliser de spray destiné à déposer sur le disque une couche de protection.
- Utiliser, pour écrire des informations sur la face portant l'étiquette, un feutre utilisant une encre à base d'huile. N'utilisez jamais de stylo bille ou de stylo à pointe dure, qui risquerait d'abîmer la surface enregistrée du disque.
- N'utilisez jamais de stabilisateurs. L'utilisation, avec cet appareil, de stabilisateurs pour CD disponibles dans le commerce, pourrait endommager les mécanismes de l'appareil et provoquer son dysfonctionnement.

- N'utilisez pas de CD ayant une forme irrégulière (octogonale, en forme de coeur, etc.), ceux-ci risquant d'endommager l'appareil.

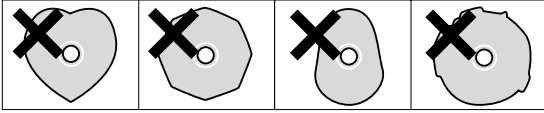

- En cas de doute quant à la manipulation des CD-R/CD-RW, lisez les instructions fournies avec le disque ou contactez directement le fabricant du disque.

Compatibilité MP3

- Cet appareil est en mesure de lire les fichiers MP3 qu'un disque CD-R ou CD-RW ou une clé USB comporte.
- Les noms de fichiers MP3 doivent comporter exclusivement des caractères alphanumériques. Cet appareil ne permet pas d'afficher correctement les symboles ou les caractères de 2 octets (tels que les caractères japonais, chinois, etc.). Veillez également à ce que les noms de fichiers comportent bien l'extension ". mp3".
- Le disque doit être finalisé pour pouvoir être lu.
- Le CD-ROM doit être compatible ISO 9660.
- Si vous enregistrez plus de 200 fichiers ou répertoires MP3 sur un disque, l'appareil risque de ne pas les lire correctement.
- Format audio mono ou stéréo MPEG-1 Layer 3, 44,1 ou 48 kHz, débit binaire fixe.
- L'audio codé à 128 kb/s sera restitué avec un son proche de la qualité d'un CD audio normal. Bien que ce lecteur lise des pistes MP3 à débit binaire plus faible, la qualité du son devient nettement plus médiocre à des débits plus faibles.

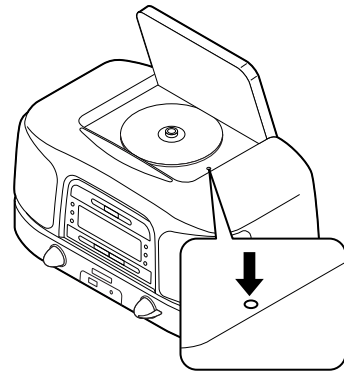

Dans les cas suivants, les touches de fonctions peuvent ne pas fonctionner correctement.

- Quand le système est endommagé par un choc électrique.
- Quand l'alimentation est irrégulière ou bruyante.

Dans ces cas, appuyez sur l'interrupteur RESET une ou deux fois avec un crayon ou un stylo.

Raccordement

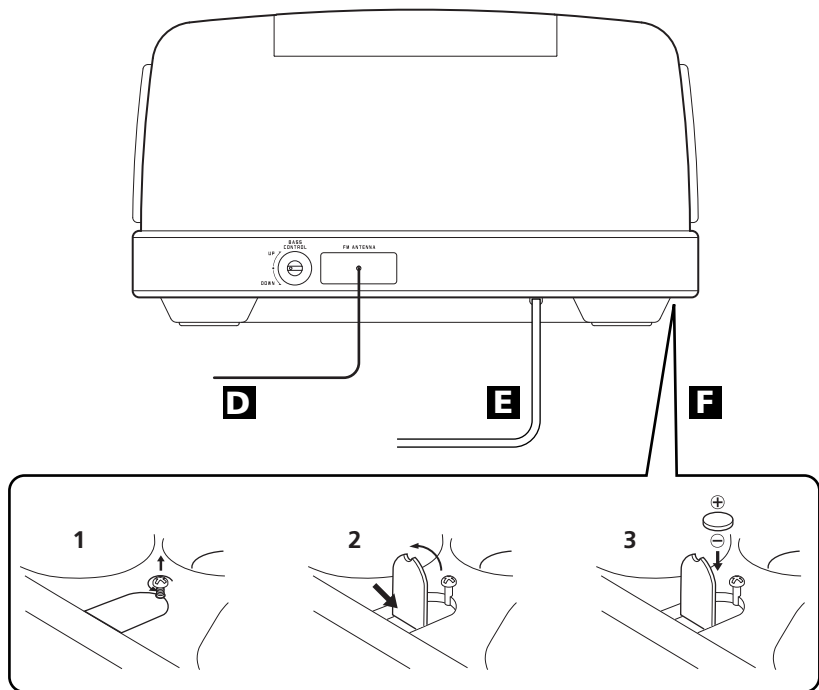
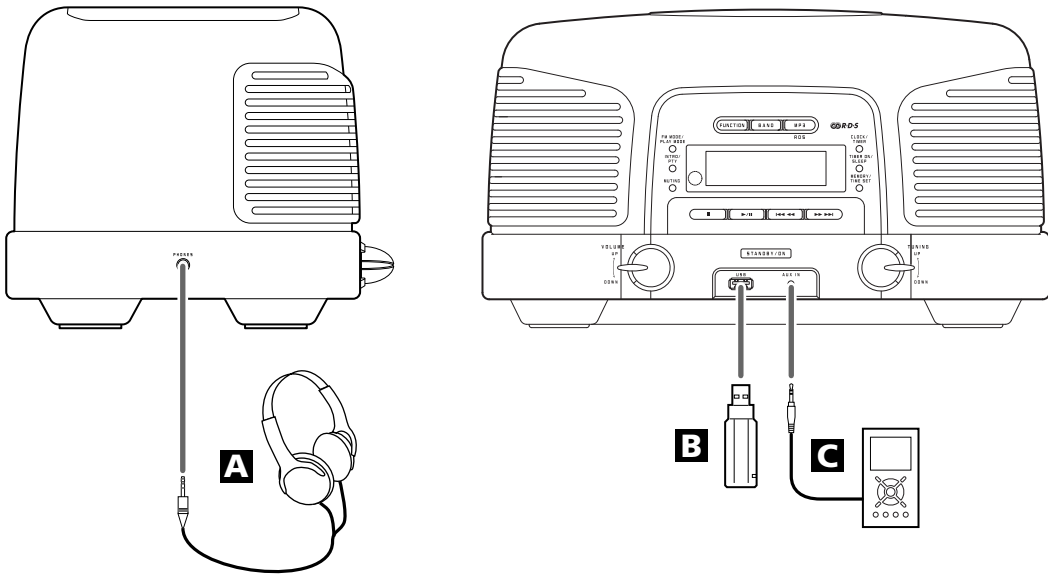

PRÉCAUTION

- Coupez l'alimentation avant d'effectuer les raccordements.
- Lisez les instructions qui accompagnent chaque appareil que vous avez l'intention d'utiliser en association avec cet appareil-ci.
- Assurez-vous d'insérer chaque prise jusqu'au fond. Afin d'éviter le bruit, ne liez pas les fils électriques.

A PHONES

Pour votre écoute privée, branchez votre casque d'écoute sur cette prise et réglez le volume au moyen de la commande VOLUME.

B Prise USB

Branchez sur cette prise votre clé USB comportant des musiques MP3.

C Prise AUX IN

Il vous est loisible de brancher votre lecteur audio portable sur cette prise.

Effectuez le branchement entre cette prise et la prise LINE OUT ou PHONES (sortie audio) de votre lecteur au moyen d'un câble stéréo à mini-connecteur disponible dans le commerce.

Quand vous utilisez la prise PHONES de votre lecteur audio, il faut régler le volume de votre lecteur, autrement le SL-D910 ne produira aucun son.

- Si vous augmentez le volume du lecteur outre mesure, le son en provenance du SL-D910 sera déformé. Baissez alors le volume du lecteur jusqu'à ce que la déformation sonore ne soit plus perceptible et puis réglez le volume de du SL-D910 à un niveau d'écoute approprié.

D Antenne FM

Déployez entièrement l'antenne et orientez-la pour obtenir la meilleure réception.

Éloignez l'antenne des objets métalliques, des cordons et des équipements électriques.

E Cordon d'alimentation

Branchez ce cordon d'alimentation dans une prise de courant.

F Logement de la pile

La pile fournit du courant de secours à l'horloge intégrée et à la mémoire lorsque l'appareil est momentanément déconnecté de la prise de courant.

Installation de la pile

1. Desserrez la vis de fixation.
2. Poussez sur l'autre extrémité du couvercle de logement pour l'ouvrir.
3. Insérez une pile lithium-ion CR2032 avec le côté positif \oplus vers l'intérieur.
4. Fermez le couvercle.

Remplacement de la pile

Si l'horloge affiche une heure erronée, remplacez la pile par une neuve.

Précautions concernant la pile bouton

- Veillez à insérer la pile correctement en suivant les polarités positives " \oplus " et négatives " \ominus ".
- Ne chauffez pas ni démontez la pile et ne vous débarrassez jamais de la pile usagée en la jetant au feu.

Nom des commandes respectives 1

DESSUS

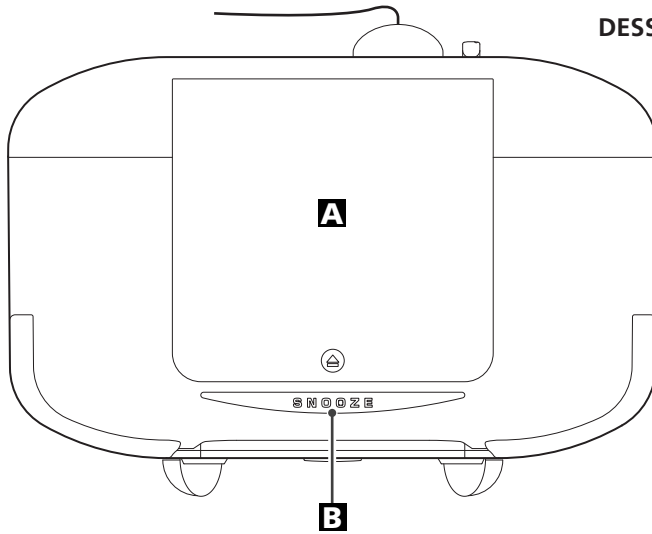

DEVANT

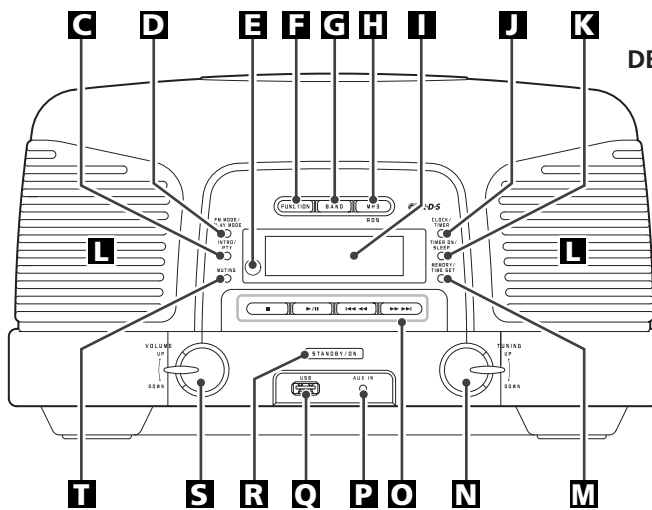

TÉLÉCOMMANDE

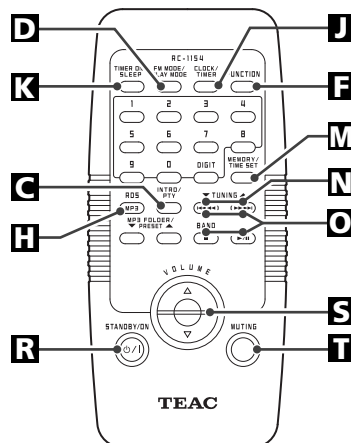

A Couverture du compartiment à disque

Appuyez sur la marque ▲ située sur le couvercle et celui-ci s'ouvre.

B SNOOZE

Une fois l'heure TIMER ON atteinte, on peut éteindre l'appareil pour 5 minutes additionnelles en appuyant sur cette touche.

C INTRO/PTY

En mode CD ou USB, utilisez cette touche pour la lecture d'intro.

En mode FM TUNER, utilisez cette touche pour sélectionner un type de programme pour RDS.

D FM MODE/PLAY MODE

En mode FM TUNER, utilisez cette touche pour sélectionner stéréo ou monaural.

En mode CD ou USB, utilisez cette touche pour sélectionner la lecture répétée ou aléatoire.

E Capteur de télécommande

Pointez la télécommande vers ce capteur lorsque vous l'utilisez.

F FUNCTION

Utilisez cette touche pour sélectionner une source (TUNER, CD, AUX ou USB).

G BAND

Utilisez cette touche pour sélectionner la bande AM ou FM.

H MP3/RDS

En mode FM TUNER, utilisez cette touche pour sélectionner un mode RDS.

Pendant la lecture de disque MP3 ou de la clé USB, utilisez cette touche pour afficher le nom du dossier actuel/nom de fichier, titre, numéro de dossier/numéro de fichier.

I Afficheur**J CLOCK/TIMER**

Cette touche est utilisée pour afficher l'horloge et la minuterie.

K TIMER ON/SLEEP

Utilisez cette touche pour régler la minuterie d'arrêt différé.

En mode de veille, cette touche est utilisée pour activer ou désactiver la fonction de minuterie.

L Haut-parleurs (stéréo)**M MEMORY/TIME SET**

En mode CD ou USB, utilisez cette touche pour programmer des pages.

En mode TUNER, utilisez cette touche pour mettre en mémoire des canaux pré-réglés.

Cette touche est aussi utilisée pour le réglage de l'horloge et de la minuterie.

N TUNING

Tournez cette commande pour régler les stations.

O Touches d'opération du disque ou de la clé USB

Si TUNER ou AUX est choisi, ces touches ne fonctionnent pas.

STOP (■)

Utilisez cette touche pour arrêter la lecture.

PLAY/PAUSE (▶/⏸)

Utilisez cette touche pour débiter la lecture ou pour l'arrêter temporairement.

SKIP/SEARCH (◀◀ ◀▶ ▶▶ ▶▶)

Appuyez sur ces touches pour sauter des pistes.

Maintenez enfoncées ces touches pour chercher une section d'une piste.

P Prise AUX IN

Branchez des sources externes à cette prise.

Q Prise USB

Branchez à cette prise votre clé USB.

R STANDBY/ON

Appuyez sur cet interrupteur pour allumer ou éteindre (mettre en veille) l'appareil.

S VOLUME

Tournez la commande vers le haut ou le bas ou appuyez sur la touche ▲ ou ▼ pour ajuster le volume.

T MUTING

Utilisez cette touche pour couper le son.

Nom des commandes respectives 2

DERRIÈRE

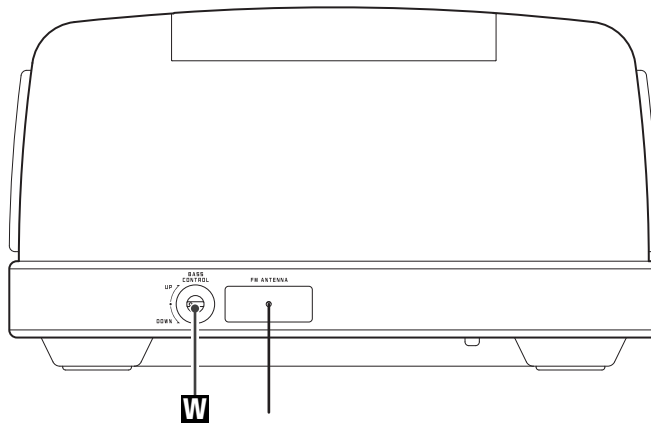

TÉLÉCOMMANDE

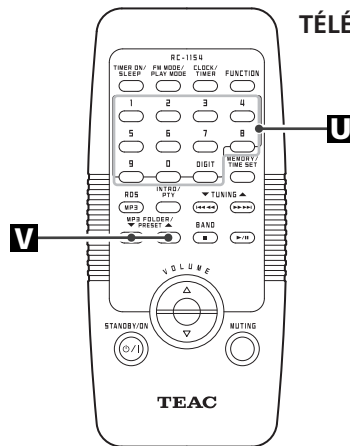

U Touches numériques

V MP3 FOLDER/PRESET

En mode TUNER, utilisez cette touche pour sélectionner les stations mémorisées sur les canaux pré-réglés.

Pendant la lecture d'un disque MP3 ou d'une clé USB, utilisez cette touche pour sélectionner un dossier sur le disque ou la clé USB.

W Commande BASS CONTROL

Utilisez cette commande pour augmenter ou réduire le son des graves.

Le boîtier de télécommande fourni permet la commande à distance de l'appareil.

Pour l'utilisation du boîtier de télécommande, dirigez-le vers le capteur de télécommande du panneau avant de l'appareil.

- Même si le boîtier de télécommande est activé dans la zone de fonctionnement (5 m), la commande à distance peut être impossible s'il y a des obstacles entre le lecteur et le boîtier de télécommande.
- Si le boîtier de télécommande fonctionne dans le voisinage d'autres appareils générant des rayons infrarouges, ou si d'autres télécommandes utilisant des rayons infrarouges sont utilisées près du lecteur, le lecteur peut ne pas bien fonctionner. Dans la situation inverse, les autres appareils peuvent ne pas bien fonctionner.

Mise en place des piles

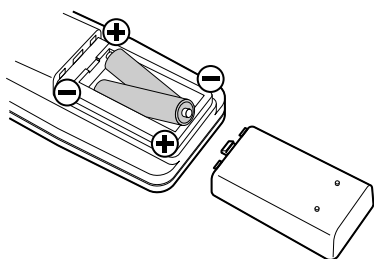

1. Retirez le couvercle du compartiment des piles.
2. Introduisez deux piles "AAA" (R03, UM-4). Assurez-vous que les piles sont correctement mises en respectant les polarités plus ⊕ et moins ⊖.
3. Fermer le couvercle jusqu'au déclic.

Remplacement des piles

Si vous remarquez que la distance entre le boîtier de télécommande et le lecteur devient plus courte pour un fonctionnement correct, ceci indique que les piles sont usées. Dans ce cas, remplacez les piles par des nouvelles.

Précautions à observer concernant les piles

- Placez bien les piles en respectant les polarités plus ⊕ et moins ⊖.
- Utilisez des piles du même type. N'essayez jamais d'utiliser des types de pile différents ensemble.
- Des piles rechargeables ou non rechargeables peuvent être utilisées. Référez-vous à leurs étiquettes pour les précautions à respecter.
- Si le boîtier de télécommande n'est pas utilisé pendant une longue période (plus d'un mois), retirez les piles du boîtier de télécommande pour éviter des fuites de pile. Si elles coulent, essuyez le liquide dans le compartiment des piles et remplacez les piles par des neuves.
- Ne chauffez pas ni démontez ni mettez au feu les piles.

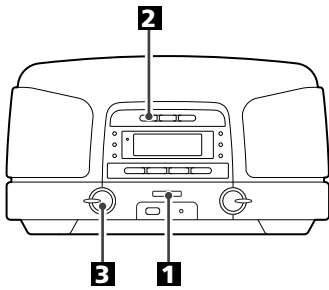

1 Appuyez sur l'interrupteur **STANDBY/ON** pour mettre l'appareil sous tension.



2 Appuyez sur la touche **FUNCTION** pour sélectionner une source.



3 Lancez la lecture de la source et réglez le volume avec la commande **VOLUME**.

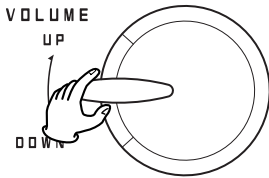

Coupure du son

Pour couper le son temporairement, appuyez sur la touche **MUTING**. Pour rétablir le son, appuyez de nouveau sur la touche **MUTING** ou réglez le volume.

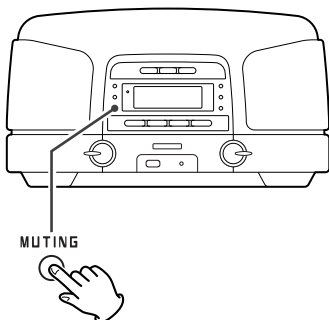

- Lorsque le son est coupé, les indicateurs de niveau **MUTING** clignotent.
- Lorsque vous appuyez sur la touche **FUNCTION**, vous annulez la coupure du son.

Casque

Pour l'écoute privée, insérez la fiche du casque dans la prise **PHONES**, et réglez le volume au moyen de la commande **VOLUME**. Le son des haut-parleurs est coupé lorsque la fiche du casque est insérée dans la prise **PHONES**.

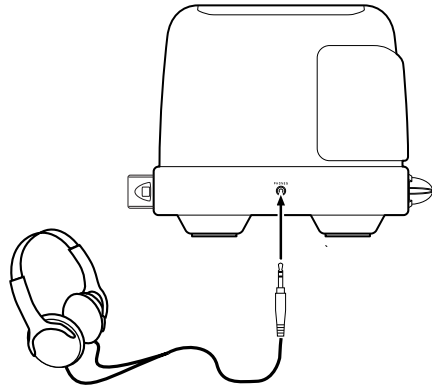

Minuterie d'arrêt différé

À chaque fois que vous appuyez sur la touche **SLEEP**, cela vous permet de spécifier l'intervalle (de 90 à 10 minutes) au terme duquel l'appareil s'éteindra automatiquement et commutera en mode de veille.

Chaque pression sur la touche **SLEEP** modifie de 10 minutes l'indication du temps.

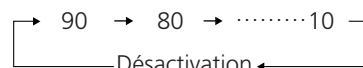
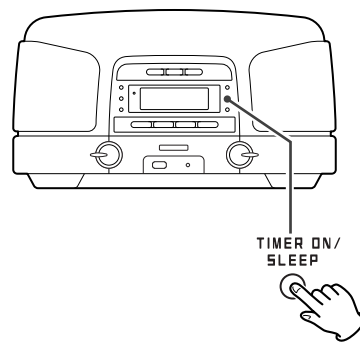

- Lorsque vous voulez vérifier le temps restant, appuyez une fois sur la touche **SLEEP**.
- Si vous appuyez deux fois sur la touche **SLEEP**, la minuterie d'arrêt différé se régle à nouveau sur 90.

Lecture des CD/disques MP3

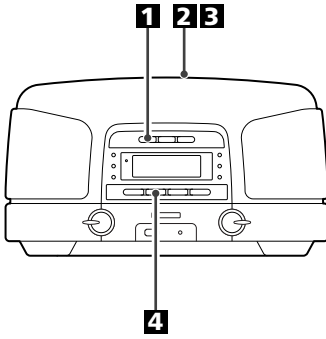

1 Appuyez sur la touche **FUNCTION** pour sélectionner "CD".



2 Appuyez sur la marque  située sur le couvercle du compartiment à disque pour l'ouvrir.

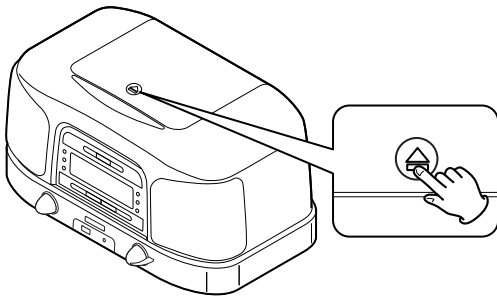

3 Déposez le disque, face imprimée vers le haut et fermez le couvercle manuellement.

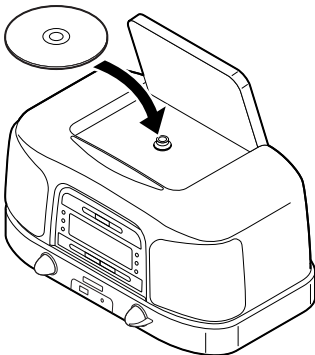

- Ne mettez jamais plus d'un disque à la fois dans le compartiment.
- Assurez-vous que le disque est correctement installé.

- L'appareil met quelques secondes à charger le disque. Pendant le chargement, aucune touche n'est opérante. Patientez jusqu'à ce que le nombre total de pages et le temps total de lecture du disque s'affichent.
- Lorsque aucun disque n'est chargé dans le lecteur CD, "NO DISC" s'affiche.

Lorsqu'un CD est chargé

nombre total de pages temps total de lecture

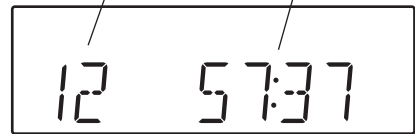

Lorsqu'un disque MP3 est chargé

nombre total de dossiers nombre total de pages



4 Appuyez sur la touche **PLAY/PAUSE** () pour lancer la lecture.



La lecture commence à la première plage du disque.

- Les plages MP3 enregistrées à l'extérieur des dossiers sont automatiquement mises dans le dossier "ROOT (RACINE)", et la lecture démarre à la première plage du dossier ROOT.
- Une fois la lecture de toutes les plages terminée, l'appareil s'arrête de lui-même.

N'ouvrez pas le compartiment à disque pendant la lecture du disque. Cela est dangereux car le disque peut être éjecté.

Lecture d'une clé MP3 (USB)

- N'employez PAS de disque dur USB à grande capacité avec cet appareil.

1 Appuyez sur la touche **FUNCTION** pour sélectionner "USB".



2 Branchez votre clé USB sur la prise USB.

- On peut inverser les étapes **1** et **2**.

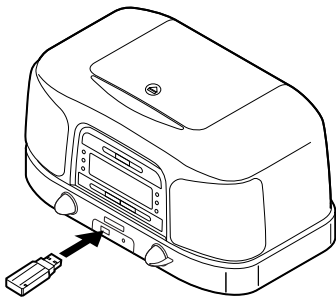

- L'appareil met quelques secondes à charger la clé USB. Pendant le chargement, aucune touche n'est opérante. Patientez jusqu'à ce que le nombre total de plages et le nombre total de dossiers de la clé USB s'affichent.

Lorsqu'une clé USB est chargée

nombre total de dossiers nombre total de plages



3 Appuyez sur la touche **PLAY/PAUSE** (▶/||) pour lancer la lecture.

La lecture commence à la première plage dans la clé USB.



- Les plages MP3 enregistrées à l'extérieur des dossiers sont automatiquement mises dans le dossier "ROOT", et la lecture démarre à la première plage du dossier ROOT.
- Une fois la lecture de toutes les plages terminée, l'appareil s'arrête de lui-même.

Lecture des CD/MP3 (disques/USB)

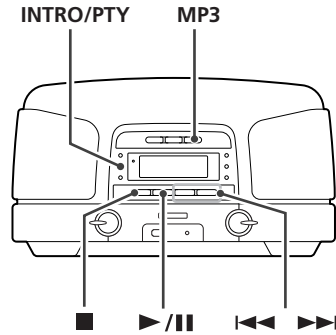

Pour interrompre la lecture temporairement (mode de pause)

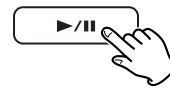

Appuyez sur la touche **PLAY/PAUSE** (▶/||) pendant la lecture. La lecture s'arrête à la position actuelle. Pour poursuivre la lecture, appuyez de nouveau sur la touche **PLAY/PAUSE** (▶/||).

Pour arrêter la lecture

Appuyez sur la touche **STOP** (■) pour arrêter la lecture.

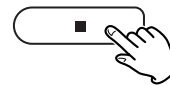

Pour sauter à la plage suivante ou précédente



Pendant la lecture, appuyez sur la touche **SKIP** (I◀◀ ou ▶▶I) de manière répétée jusqu'à ce que vous trouviez la plage désirée. La plage sélectionnée est lue depuis le début.

En mode d'arrêt, appuyez sur la touche **SKIP** (I◀◀ ou ▶▶I) de manière répétée jusqu'à ce que vous trouviez la plage désirée. Appuyez sur la touche **PLAY/PAUSE** (▶/||) pour lancer la lecture à partir de la plage sélectionnée.

- Si vous appuyez sur la touche **I◀◀** pendant la lecture, la plage en cours de lecture est lue à partir du début. Pour retourner au début de la plage précédente, appuyez deux fois sur la touche **I◀◀**.
- Pendant la lecture programmée, la plage suivante ou précédente du programme est lue.

Recherche d'un passage sur une plage

Pendant la lecture, maintenez enfoncée la touche SKIP (◀◀ ou ▶▶) et relâchez-la lorsque vous trouvez le passage que vous désirez écouter.



Pour afficher les informations MP3



Pendant la lecture de disque MP3/de clé USB, appuyez sur la touche MP3. Les informations sur la plage actuelle s'affichent comme suit:

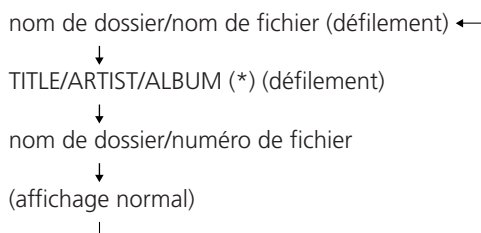

*: informations sur la plage

- Le nom de dossier et le nom de fichier affichent au maximum les 15 premiers caractères. TITLE/ARTIST/ALBUM affichent au maximum les 30 premiers caractères.

Appuyez de nouveau sur la touche MP3 pendant plus de 1 seconde pour annuler le mode d'informations MP3.

Saut vers le dossier suivant (MP3)

Appuyez sur la touche MP3 FOLDER pour sauter vers le dossier suivant.

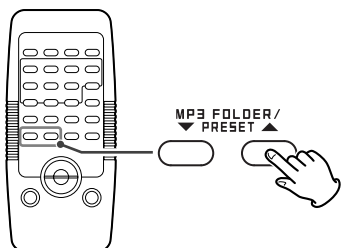

Accès direct à des plage spécifiques

En mode d'arrêt ou de lecture, les touches numériques sur la télécommande servent à sélectionner des plages.

Appuyez sur les touches numériques pour sélectionner une plage.

La lecture de la plage sélectionnée se mettra en route.

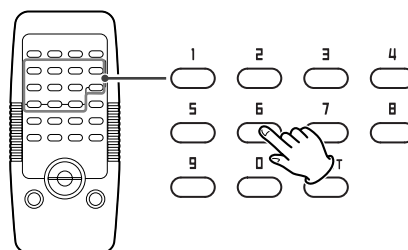

Pour lire les pages 1 à 9, appuyez simplement sur les touches correspondantes (1 à 9).

Pour sélectionner des numéros de page supérieurs à 10, appuyez d'abord sur la touche DIGIT puis appuyez sur les touches numériques. Par exemple, pour sélectionner le numéro de page 15, appuyez sur la touche DIGIT puis appuyez sur "1" et "5". Pendant la lecture de disque MP3 ou de clé carte USB, appuyez sur la touche DIGIT, puis appuyez sur "0", "1", "5".

- L'accès direct n'est pas disponible pendant la lecture aléatoire et celle programmée.

Lecture d'intro

En mode d'arrêt, appuyez sur la touche INTRO. L'appareil lit 10 secondes au début de chaque page.



Appuyez à nouveau sur la touche INTRO pour annuler la lecture d'intro.

Lecture programmée

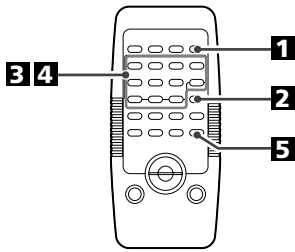

Vous pouvez programmer jusqu'à 60 plages dans l'ordre désiré.

Les fonctions de lecture aléatoire et de lecture répétée sont inopérantes pendant la lecture programmée.

1 Appuyez sur la touche **FUNCTION** pour sélectionner "CD" ou "USB".



2 Appuyez sur la touche **MEMORY**.



"MEMORY" s'allume sur l'afficheur.

- Pour annuler le mode de lecture programmée, appuyez sur la touche **STOP** (■).

3 Appuyez sur les touches numériques sur la télécommande (ou appuyez de manière répétée sur la touche **SKIP** (◀◀ ou ▶▶)) pour sélectionner un dossier d'un disque MP3 ou d'une clé USB, puis appuyez sur la touche **MEMORY**.

- Les plages MP3 enregistrées à l'extérieur des dossiers se trouvent dans le dossier "01" (ROOT).
- Ignorez cette étape si vous faites la lecture d'un CD.

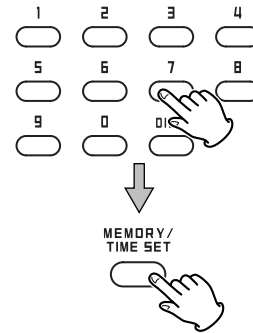

4 Appuyez sur les touches numériques sur la télécommande (ou appuyez de manière répétée sur la touche **SKIP** (◀◀ ou ▶▶)) pour sélectionner une plage, puis appuyez sur la touche **MEMORY**.

La plage est ajoutée au programme, et "P-02" s'affiche.

- Répétez les étapes **3** et **4** pour ajouter d'autres plages au programme.
- Vous pouvez programmer jusqu'à 60 plages.

5 Lorsque la sélection des numéros de plage est terminée, appuyez sur la touche **PLAY/PAUSE** (▶/||) pour lancer la lecture programmée.



- Une fois terminée la lecture de toutes les plages du programme, ou sur pression de l'une ou l'autre des touches suivantes, l'indicateur **MEMORY** s'éteint et le mode de lecture programmée est annulé:

STOP, **FUNCTION**, **STANDBY/ON**

Le programme est conservé en mémoire jusqu'à ce que vous ouvriez le couvercle du compartiment à disque ou que l'alimentation de soit coupée. Vous pouvez rétablir la lecture programmée en appuyant sur la touche **MEMORY** et sur la touche **PLAY/PAUSE** (▶/||). (Si une autre source était alors sélectionnée, sélectionnez d'abord le mode **CD** ou **USB** en appuyant sur la touche **FUNCTION**.)

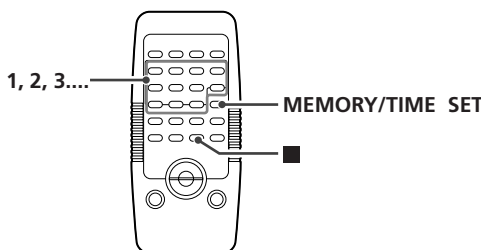

Pour vérifier l'ordre de programmation



En mode d'arrêt, appuyez de manière répétée sur la touche MEMORY. Le numéro de plage et le numéro de programme apparaissent sur l'afficheur.

Pour effacer un programme

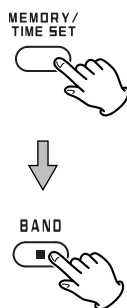

Pour effacer le contenu programmé, appuyez sur les touches MEMORY et STOP (■) durant plus de 2 secondes en mode d'arrêt.

- Le contenu programmé est également effacé si vous ouvrez le couvercle du compartiment à disque.
- Si vous coupez l'alimentation, le contenu programmé est aussi effacé.

Pour ajouter une plage à la fin du programme

En mode d'arrêt, appuyez de manière répétée sur la touche MEMORY jusqu'à ce que "00" ou "000" apparaisse sur l'afficheur. Sélectionnez un numéro de plage avec les touches numériques de la télécommande ou la touche SKIP (◀◀ ou ▶▶) puis appuyez sur la touche MEMORY. La plage est ajoutée à la fin du programme.

Pour écraser le programme

En mode d'arrêt, appuyez de manière répétée sur la touche MEMORY, jusqu'à ce que le numéro du programme à modifier apparaisse sur l'afficheur. Sélectionnez un nouveau numéro de plage avec les touches numériques de la télécommande ou la touche SKIP (◀◀ ou ▶▶) puis appuyez sur la touche MEMORY.

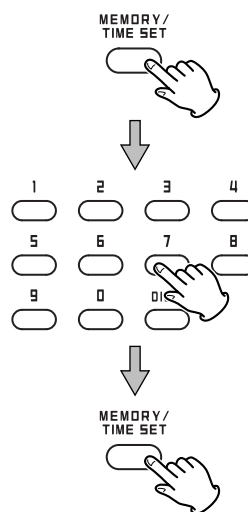

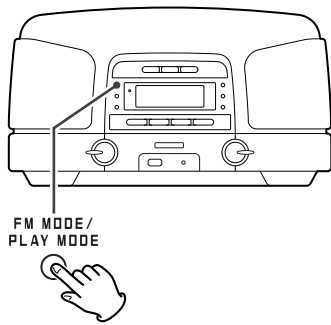

Les plages seront lues de manière répétée ou aléatoire.

Sélectionnez le mode de lecture pendant la lecture ou appuyez sur la touche PLAY/PAUSE (▶/||) pour démarrer la lecture.

À chaque pression sur la touche PLAY MODE, le mode change comme suit:

Lorsqu'un CD ou une clé USB est chargé et la carte mémoire USB est en lecture programmée

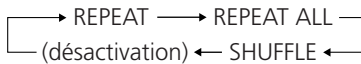

Lorsqu'un disque MP3 ou une clé USB est chargée



- Si vous appuyez sur l'une ou l'autre des touches suivantes ou que vous ouvrez le couvercle du compartiment à disques, le mode de lecture répétée est annulé:

STOP, FUNCTION, STANDBY/ON

Répétition d'une plage

Appuyez une fois sur la touche PLAY MODE pendant la lecture. "REPEAT" s'allume.

La plage en cours de lecture est lue de manière répétée. Si vous appuyez sur la touche SKIP (◀◀ ou ▶▶) et sélectionnez une autre plage, la plage sélectionnée est lue de manière répétée.

Il est aussi possible de sélectionner une plage à lire de manière répétée alors que l'appareil est en mode d'arrêt. Appuyez sur la touche PLAY MODE, sélectionnez une plage avec la touche SKIP (◀◀ ou ▶▶), puis appuyez sur la touche PLAY/PAUSE (▶/||) pour lancer la lecture.

Répétition de toutes les plages

Toutes les plages sont lues de manière répétée.

Appuyez sur la touche PLAY MODE de manière répétée jusqu'à ce que "REPEAT ALL" s'allume.

Pendant la lecture programmée, les plages programmées sont lues de manière répétée.

Répétition de toutes les plages du dossier (MP3)

Toutes les plages du dossier sont lues de manière répétée.

Appuyez deux fois sur la touche PLAY MODE.

"REPEAT FOLDER" s'allume.

Lecture aléatoire de plages

Appuyez de manière répétée sur la touche PLAY MODE jusqu'à ce que "SHUFFLE" s'allume sur l'afficheur.

- Si vous appuyez sur la touche ▶▶ pendant la lecture aléatoire, la plage suivante est sélectionnée de manière aléatoire et lue. Si vous appuyez une fois sur la touche ◀◀, la plage en cours de lecture sera lue depuis le début.
- La lecture aléatoire n'est pas possible pendant la lecture programmée.

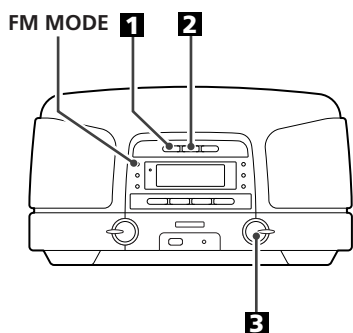

1 Appuyez sur la touche **FUNCTION** pour sélectionner "TUNER".



2 Appuyez sur la touche **BAND** pour sélectionner une bande.



3 Sélectionnez la station que vous désirez écouter (sélection automatique).

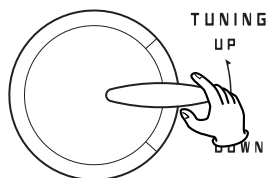

Tournez la commande TUNING vers le haut ou vers le bas jusqu'à ce que la fréquence affichée commence à changer. Quand une station est captée, le processus de réglage s'arrête automatiquement.

- Tournez la commande TUNING pour arrêter la sélection automatique.
- Utilisez la touche TUNING quand vous utilisez la télécommande.

Sélection des stations impossibles à régler automatiquement (réglage manuel)

Tournez légèrement la commande TUNING vers le haut ou vers le bas pour changer la fréquence par petits incréments. Relâchez-la quand vous avez atteint la station désirée.

- Utilisez la touche TUNING quand vous utilisez la télécommande.

Touche FM MODE

FM MODE/
PLAY MODE



Chaque pression sur cette touche fait commuter l'appareil entre le mode STEREO et le mode MONO.

STEREO

Les émissions FM diffusées en stéréo sont captées en stéréo et l'indicateur "STEREO" s'allume.

MONO

Dans les zones où la réception stéréo est faible, sélectionnez ce mode.

La réception s'effectue alors en mode monaural, réduisant le bruit indésirable.

Si la réception est mauvaise

Transmission AM

Tournez l'appareil pour trouver la meilleure position pour les stations AM.

Transmission FM

Orientez l'antenne jusqu'à ce que vous captiez parfaitement les stations désirées.

- Débranchez la clé USB quand vous écoutez la radio.

Syntonisation préréglé

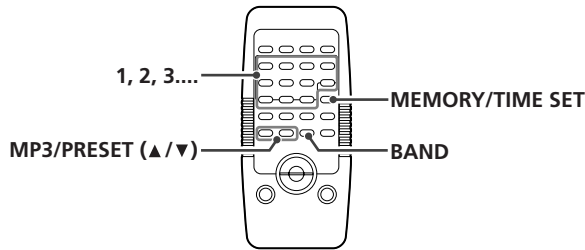

Vous pouvez mettre en mémoire 20 stations FM et 20 stations AM sur des canaux préréglés.

À la coupure de l'alimentation, les réglages mis en mémoire (horloge, stations mémorisées sur des canaux préréglés, réglage de minuterie) seront effacés.

1 Réglez la station que vous souhaitez écouter (voir étapes **1** à **3** de la page 47).

2 Appuyez sur la touche MEMORY.

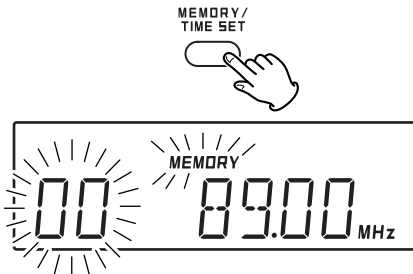

3 Dans les 5 secondes, sélectionnez un canal préréglé pour y mettre en mémoire la station au moyen des touches numériques.

On peut aussi utiliser les touches PRESET pour sélectionner un canal préréglé.

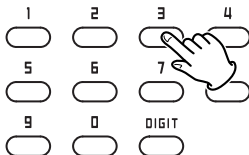

canal préréglé

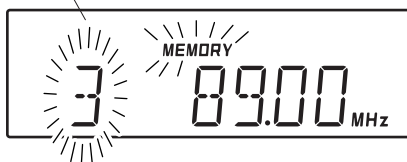

4 Dans les 10 secondes, appuyez sur la touche MEMORY.

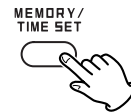

La station est mise en mémoire et l'indicateur MEMORY s'éteint.

Pour mettre d'autres stations en mémoire, répétez les étapes **1** à **4**.

Pour sélectionner les stations mémorisées sur un canal préréglé

1 Appuyez sur la touche BAND pour sélectionner une bande.

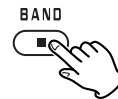

2 Sélectionnez un canal préréglé au moyen des touches numériques ou des touches PRESET (▲ / ▼).

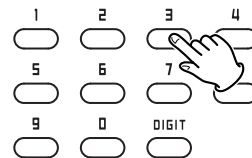

RDS

Le Radio Data System (système de données radio RDS) est un service de diffusion qui permet aux stations d'émettre des informations supplémentaires en même temps que le signal normal du programme radio.

Le RDS ne fonctionne que sur la bande FM en Europe.

1 Réglez une station FM RDS (voir page 47).

L'indicateur RDS s'allume et le nom du service de programme (nom de la station) s'affiche.

2 Appuyez sur le bouton RDS.

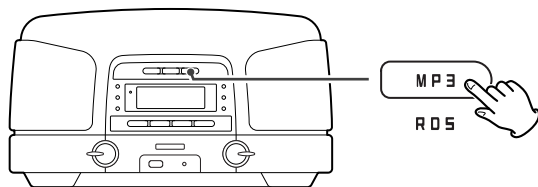

Chaque fois que l'on appuie sur la touche RDS, le mode RDS change comme suit:

PS (Nom du programme de service)

Quand vous sélectionnez PS, la fréquence est affichée durant 3 secondes, et le nom de la station (PS) est affiché. S'il n'y a pas de données PS, "NO PS" s'affiche.

PTY (Type de programme)

Quand vous sélectionnez PTY, le type de programme s'affiche. L'indicateur PTY s'allume sur l'afficheur. S'il n'y a pas de données PTY, "NO PTY" s'affiche.

RT (Radio Texte)

Quand vous sélectionnez RT, les actualités des stations, composées de 64 symboles au maximum, sont affichées. L'indicateur RT s'allume sur l'afficheur. S'il n'y a pas de données RT, "NO TEXT" s'affiche.

Heure de l'horloge RDS (CT)

Les paramètres de l'horloge s'ajusteront automatiquement selon les données CT.

Si vous syntonisez une station RDS qui diffuse des données CT incorrectes, l'horloge risque d'être mal réglée et cela pourrait affecter la minuterie.

Quel que soit le mode RDS sélectionné, l'appareil reçoit des données CT et règle l'horloge.

Pour activer ou désactiver le mode CT, appuyez et maintenez enfoncée la touche RDS pendant plus de 3 secondes, puis appuyez sur la touche SKIP (◀◀ / ▶▶) pour sélectionner l'activation ou la désactivation.

RDS (recherche de type de programme PTY)

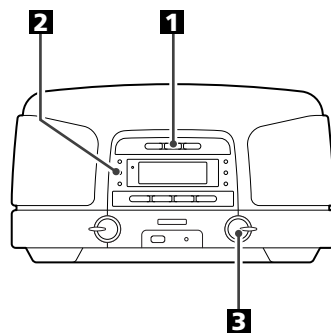

Une station peut être recherchée par le biais de cette fonction.

1 Appuyez sur la touche BAND pour sélectionner FM.



2 Appuyez de manière répétée sur la touche PTY pour sélectionner le programme PTY désiré.



3 Tournez la commande TUNING dans les 5 secondes.

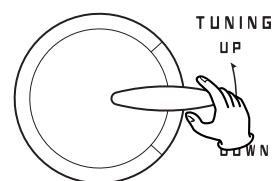

La recherche commencera.

- Quand le type de programme sélectionné est trouvé, la recherche s'arrête et le type de programme s'affiche.
- Si ce type de programme n'est pas trouvé par la recherche PTY, celle-ci s'arrête sur la fréquence de départ.
- Si vous voulez arrêter la recherche, appuyez sur la touche PTY.

PTY (Type de programme)

- NEWS** : annonces brèves, événements, opinion publique, enquêtes, situations réelles
- AFFAIRS** : genre de conseils incluant des annonces pratiques autres que des actualités, des documents, discussions, analyses etc
- INFO** : informations quotidiennes ou de référence telles que bulletin météo, guide de consommation, aide médicale etc
- SPORT** : programme relatif aux sports
- EDUCATE** : informations éducatives et culturelles
- DRAMA** : tous types de concerts et fictions radiodiffusés
- CULTURE** : tous les aspects de la culture nationale ou locale dont les événements religieux, la philosophie, les sciences sociales, la langue, le théâtre, etc
- SCIENCE** : programmes techniques et scientifiques
- VARIED** : programmes populaires tels que des jeux, divertissements, interviews privées, comédies, satires etc
- POP M** : programme sur le domaine commercial des chansons populaires, le volume des ventes de disques, etc
- ROCK M** : musique moderne actuelle généralement composée et jouée par de jeunes musiciens
- EASY M** : musique populaire durant généralement moins de 5 minutes
- LIGHT M** : musique classique, instrumentale, vocale, et musique légère appréciée des non professionnels
- CLASSICS** : musique orchestrale incluant les grands opéras, les symphonies, la musique de chambre etc
- OTHER M** : autres styles musicaux (Rhythm & Blues, Reggae, etc.)
- WEATHER** : bulletins et prévisions météorologiques
- FINANCE** : comptes-rendus financiers, commerciaux, affaires
- CHILDREN** : programme pour enfants
- SOCIAL** : affaires sociales
- RELIGION** : programme religieux
- PHONE IN** : programme où le public intervient par téléphone
- TRAVEL** : dossiers voyage
- LEISURE** : programme concernant des activités récréatives
- JAZZ** : musique jazz
- COUNTRY** : musique country
- NATION M** : musique nationale
- OLDIES** : musique de l'âge d'or de la pop music
- FOLK M** : musique folklorique
- DOCUMENT**: documentaires
- TEST** (tonalité d'essai)
- ALARM** : avis d'alerte ou de catastrophe naturelle

- 1** Réalisez un branchement entre la prise PHONES (sortie audio) de votre lecteur portable et la prise AUX IN de du SL-D910 à l'aide d'un câble stéréo à mini-connecteur disponible dans le commerce.

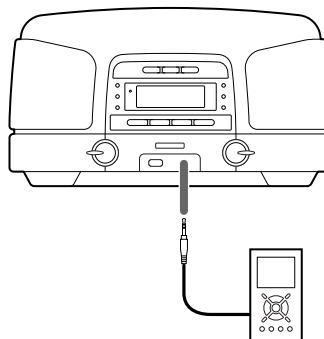

- 2** Appuyez sur la touche FUNCTION pour sélectionner AUX.



- 3** Mettez la source sonore en lecture et réglez le volume à l'aide de la commande VOLUME aussi bien du SL-D910 que de votre lecteur audio.

Si vous utilisez la prise PHONES de votre lecteur, il faut régler son volume, autrement le SL-D910 ne produira aucun son. N'augmentez pas le volume du lecteur outre mesure, ou bien le son sera déformé.

Réglage de l'horloge

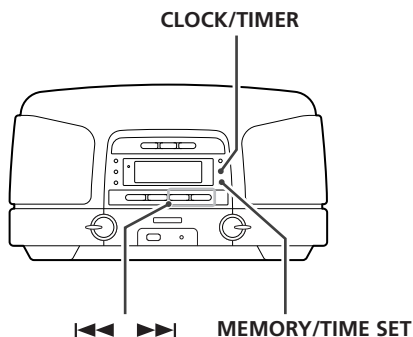

- 1 Appuyez sur la touche CLOCK/TIMER pour afficher l'horloge. (En mode AUX ou mode de veille, l'horloge est déjà affichée.)**



- 2 Appuyez sur la touche TIME SET.**

"12 HR" ou "24 HR" clignote sur l'afficheur. Si vous désirez changer le cycle de l'horloge, appuyez sur la touche I◀◀ ou ▶▶I.



- Si vous n'appuyez sur aucune touche dans les 8 secondes, le mode de réglage de minuterie est annulé.

- 3 Appuyez encore une fois sur la touche TIME SET.**

La valeur de l'heure clignote.

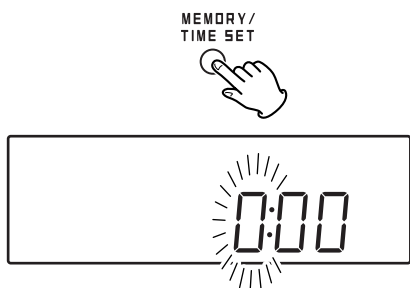

- 4 Appuyez sur la touche SKIP (I◀◀ ou ▶▶I) pour spécifier l'heure actuelle.**

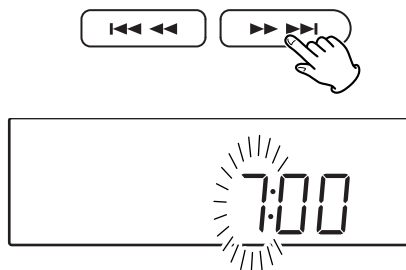

- 5 Appuyez sur la touche TIME SET.**

La valeur des minutes clignote.

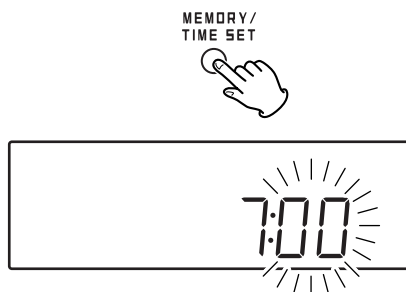

- 6 Appuyez sur la touche SKIP (I◀◀ ou ▶▶I) pour spécifier les minutes actuelles.**

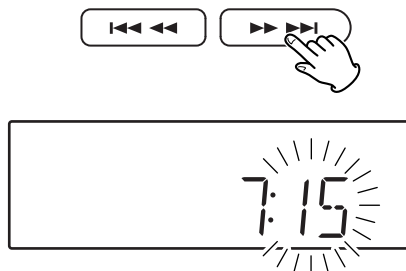

- 7 Appuyez sur la touche TIME SET.**

L'horloge démarre.

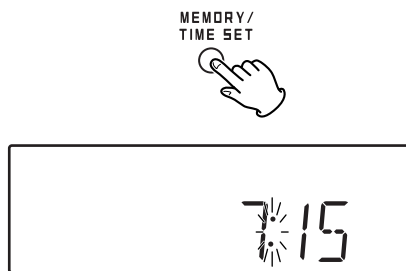

Réglage de la minuterie 1

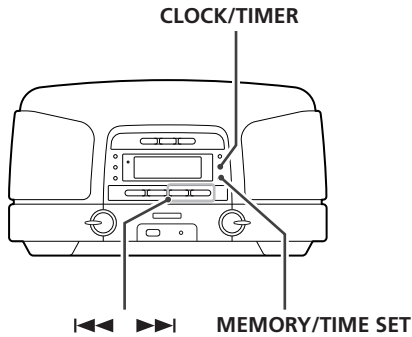

Réglez l'horloge avant de régler la minuterie.

La fonction de minuterie peut être réglée sur heure ON, heure OFF, source et volume respectivement.

Heure ON

1 Appuyez sur la touche CLOCK/TIME pour afficher "ON".



2 Appuyez sur la touche TIME SET.



La valeur de l'heure se met à clignoter.

- Si vous n'appuyez sur aucune touche dans les 8 secondes, le mode de réglage de minuterie est annulé.

3 Appuyez sur la touche SKIP (◀◀ / ▶▶) pour régler l'heure, puis appuyez sur la touche TIME SET.

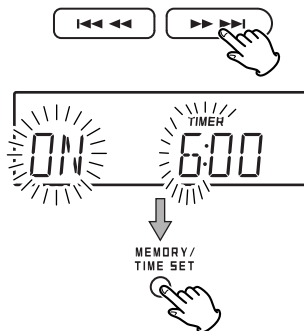

La valeur des minutes se met à clignoter.

4 Appuyez sur la touche SKIP (◀◀ / ▶▶) pour régler les minutes, puis appuyez sur la touche TIMER.

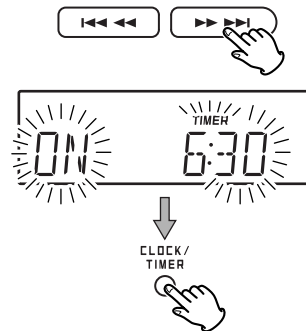

5 Appuyez sur la touche TIME SET.



L'heure ON est maintenant réglée.

Lorsqu'aucune touche n'est enfoncée pendant 8 secondes, l'heure est alors réglée et l'afficheur revient au mode normal.

Heure OFF

1 Appuyez sur la touche CLOCK/TIMER pour afficher "OFF".



2 Appuyez sur la touche TIME SET.



3 Appuyez sur la touche SKIP (◀◀ / ▶▶) pour régler l'heure, puis appuyez sur la touche TIME SET.

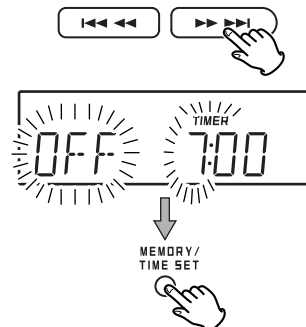

La valeur des minutes se met à clignoter.

- 4** Appuyez sur la touche SKIP (◀◀ / ▶▶) pour régler les minutes, puis appuyez sur la touche TIMER.

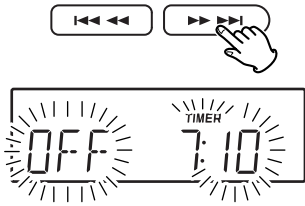

- 5** Appuyez sur la touche TIME SET.



L'heure OFF est maintenant réglée.

Lorsqu'aucune touche n'est enfoncée pendant 8 secondes, la source est alors réglée et l'afficheur revient au mode normal.

Source

- 1** Appuyez sur la touche CLOCK/TIMER pour afficher la source.



- 2** Appuyez sur la touche TIME SET.



- 3** Appuyez sur la touche SKIP (◀◀ ou ▶▶) pour sélectionner une source (CD, USB ou TUNER), puis appuyez sur la touche TIMER.

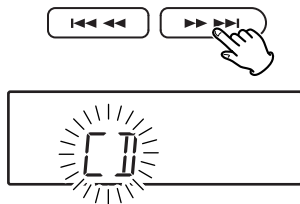

- 4** Appuyez sur la touche TIME SET.



La source est maintenant réglée.

Lorsqu'aucune touche n'est enfoncée pendant 8 secondes, la source est alors réglée et l'afficheur revient au mode normal.

Quand la source est réglée sur "CD", mettez un CD en place.

Lorsque la source est réglée sur "USB", branchez la clé USB dans la prise USB.

Quand la source est réglée sur "TUNER", réglez l'appareil sur une station.

- Lorsque la source est réglée sur "CD" mais qu'aucun disque n'est chargé, et lorsque la source est réglée sur "USB" mais qu'aucune clé USB n'est connectée, la minuterie fonctionnera en mode TUNER.

VOLUME

- 1** Appuyez sur la touche CLOCK/TIMER pour afficher "VOL".



- 2** Appuyez sur la touche TIME SET.

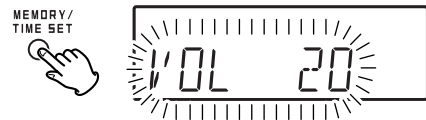

- 3** Appuyez sur la touche SKIP (◀◀ ou ▶▶) pour régler le volume, puis appuyez sur la touche MEMORY.

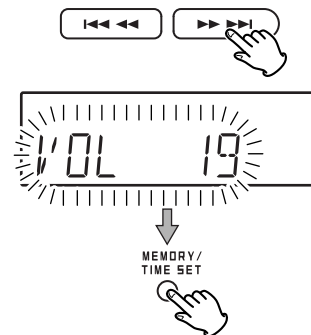

Le volume est maintenant réglé.

Lorsqu'aucune touche n'est enfoncée pendant 8 secondes, le volume est alors réglé et l'afficheur revient au mode normal.

Réglage de la minuterie 2

Pour mettre la minuterie en ou hors service

En mode de veille, appuyez sur la touche **TIMER ON**.

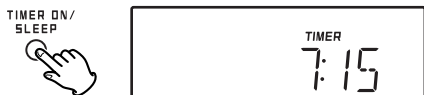

L'indicateur de minuterie apparaît.

L'appareil se mettra chaque jour en et hors service aux heures spécifiées.

- Si l'heure de fin est la même que l'heure de début, "ERROR" apparaîtra et la minuterie ne pourra pas passer au mode ON.

N'oubliez pas de mettre l'appareil hors tension (en veille), sinon la minuterie ne fonctionnera pas.

Une fois l'heure ON atteinte et si vous voulez que l'appareil s'arrête une fois l'heure OFF atteinte, appuyez sur la touche **TIMER ON** pour annuler la minuterie.

L'indicateur **TIMER** disparaît.

Si vous voulez allumer et éteindre l'appareil, appuyez sur la touche **ON/STANDBY**.

Comment utiliser la fonction sommeil



Une fois l'heure ON atteinte, appuyez sur la touche **SNOOZE** et l'appareil s'éteindra pour 5 minutes pour ensuite se remettre en marche.

Vous pouvez utiliser cette fonction plusieurs fois.

Spécifications

Section SYNTONISEUR

Gamme de fréquence (FM)87,50 MHz à 108,00 MHz

Gamme de fréquence (AM).....522 kHz à 1620 kHz

Section LECTEUR DISQUE COMPACT

Réponse de fréquence20 Hz à 20 kHz (± 1 dB)

Pleurage et scintillementNon-mesurable

Section SYSTÈME DE HAUT-PARLEUR

Type65 mm (G et D)

80 mm (subwoofer)

Impédance8 ohms (G et D)

8 ohms (subwoofer)

GÉNÉRALITÉ

Puissance de sortie totale15 W

Alimentation230 V CA, 50 Hz

Consommation40 W

Dimension (L x H x P).....340 x 190 x 259 mm

Poid (net).....5,4 kg

Accessoires Standard:

Télécommande (RC-1154) x 1

Piles pour la télécommande (AAA) x 2

Pile pour la copie de sauvegarde de la mémoire (CR2032) x 1

Câble mini prise stéréo x 1

Manuel du propriétaire x 1

Carte de garantie x 1

- La conception et les spécifications peuvent être modifiées sans préavis.
- Les illustrations peuvent différer légèrement des modèles de production.

Si vous avez des problèmes avec l'appareil, veuillez consulter cette charte et voir si vous pouvez résoudre le problème vous-même avant de consulter votre dépositaire ou un centre de service TEAC.

Généralités

Pas d'alimentation

- ➔ Vérifiez que l'appareil est branché sur une prise de courant. Assurez-vous que la prise de courant n'a pas d'interrupteur. Si la prise a un interrupteur, assurez-vous qu'il est en position de marche. Assurez-vous que la prise de courant est reliée au secteur. Tout autre appareil branché, tel qu'une lampe ou un ventilateur, doit être retiré.

Aucun son ne sort des haut-parleurs.

- ➔ Sélectionnez la source en appuyant sur la touche FUNCTION.
- ➔ Réglez le volume.
- ➔ Retirez la fiche du casque si elle est insérée dans la prise PHONES.
- ➔ Si l'indicateur de niveau VOLUME clignote, appuyez sur la touche MUTING. (Si "CD" ou "USB" est sélectionné, appuyez sur la touche de PLAY/PAUSE (▶/||) pour lancer la lecture.)

Le son est bruyant.

- ➔ L'appareil est trop près d'un téléviseur ou appareils semblables. Éloignez l'appareil ou éteignez les autres appareils.

La télécommande ne fonctionne pas.

- ➔ Appuyez sur l'interrupteur d'alimentation (STANDBY/ON) pour allumer l'appareil.
- ➔ Si les piles sont faibles changez les.
- ➔ Utilisez la télécommande dans les limites de sa portée (5 m) et pointez-la vers le panneau avant.
- ➔ Enlevez tout obstacle entre la télécommande et l'unité principale
- ➔ Si une lumière puissante est proche de l'appareil, éteignez-la.

Lecteur CD

La lecture n'est pas possible.

- ➔ Insérez le disque, face imprimée vers le haut.
- ➔ Si le disque est sale, nettoyez sa surface.
- ➔ Vous avez inséré un disque vierge. Insérez un disque préenregistré.
- ➔ Suivant le disque, etc., certains disques CD-R/CD-RW ne peuvent pas être lus. Essayez avec un autre disque.
- ➔ La lecture des disques CD-R/CD-RW non finalisés n'est pas possible. S'il s'agit d'un tel disque, finalisez-le avec un enregistreur CD et réessayez.

Le son n'est pas stable.

- ➔ Placez l'appareil sur un support stable de façon à éviter les vibrations et les chocs.
- ➔ Si le disque est sale, nettoyez sa surface.
- ➔ Évitez d'utiliser des disques rayés, abîmés ou voilés.

Syntoniseur

Aucune station n'est captée ou le signal est trop faible.

- ➔ Faites l'accord correctement sur la station.
- ➔ Faites pivoter l'appareil ou l'antenne pour trouver la position de réception optimale.

Même si le poste est stéréo, le son est monaural.

- ➔ Appuyez sur la touche FM MODE.

Si le fonctionnement normal ne peut être rétabli, débranchez le cordon d'alimentation de la prise de courant et rebranchez-le.

Si l'alimentation est coupée, les réglages mis en mémoire (horloge, stations mémorisées sur un canal préréglé, réglage de minuterie) seront effacés.

Danke, dass Sie sich für TEAC entschieden haben. Lesen Sie diese Bedienungsanleitung bitte aufmerksam durch, damit Sie alle Leistungsmerkmale dieses Geräts voll ausschöpfen können.

Inhaltsverzeichnis	56
Vor der Inbetriebnahme	56
Discs	58
RESET-Schalter	59
Anschlüsse	60
Bezeichnungen der Bedienelemente	62
Betrieb mit der Fernbedienung	65
Grundlegende Bedienung.....	66
Wiedergabe von CD/MP3 Disc.....	67
Wiedergabe auf USB Speicherkarte	68
Wiedergabe von CD/MP3 Disc/USB Karte	68
Wiedergabe programmierter Titelfolgen	70
Wiedergabewiederholung in zufälliger Reihenfolge	72
Tuner	73
Sender-Presets.....	74
RDS.....	75
RDS (PTY Suche).....	75
Wiedergabe externer Audiosignalquellen.....	76
Einstellen der Uhrzeit.....	77
Einstellen des Timers	78
Technische Daten	80
Hilfe bei Funktionsstörungen	81

Beachten Sie bitte die folgenden Hinweise vor der Inbetriebnahme

- Lassen Sie stets ausreichenden Platz zur Belüftung um das Gerät, da es sich während des Betriebs erwärmen kann.
- Die Netzspannung, mit der das Gerät betrieben wird, muss mit den Angaben auf der Geräterückseite übereinstimmen. Wenden Sie sich im Zweifelsfall bitte an einen Elektrofachmann.
- Vermeiden Sie bei der Wahl des Aufstellplatzes direkte Sonnenbestrahlung oder die Einwirkung einer anderen Wärmequelle. Betriebsorte, die Erschütterungen, hohem Staubaufkommen, Hitze, Kälte oder Feuchtigkeit ausgesetzt sind, sind ebenfalls zu vermeiden.
- Platzieren Sie das Gerät nicht auf einem Verstärker/Receiver.
- Öffnen Sie niemals das Gehäuse, da hierbei interne elektronische Schaltungen beschädigt werden oder Sie einen Stromschlag erleiden könnten. Setzen Sie sich bitte umgehend mit Ihrem Händler oder einem autorisierten Servicecenter in Verbindung, falls ein Fremdkörper ins Geräteinnere eingedrungen ist.
- Ziehen Sie zum Trennen des Netzanschlusses grundsätzlich am Stecker des Netzkabels - niemals am Kabel selbst.
- Berühren Sie den Laser-Pickup nicht und achten Sie darauf, dass das Disc-Fach nach jedem Gebrauch wieder geschlossen wird, um eine Verschmutzung der optischen Linse zu verhindern.
- Reinigen Sie das Gerät nicht mit chemischen Lösungsmitteln, da diese das Gehäuse beschädigen könnten. Verwenden Sie ausschließlich ein sauberes und trockenes Tuch.
- Bewahren Sie diese Bedienungsanleitung an einem sicheren Ort auf, so dass sie stets griffbereit ist.

WÄHREND EINER WIEDERGABE DARF DAS GERÄT NICHT BEWEGT WERDEN

Während der Wiedergabe einer Disc rotiert diese mit hoher Drehzahl. Während einer Wiedergabe darf das Gerät NICHT angehoben oder bewegt werden, da dies zu Schäden an der im Laufwerk befindlichen Disc führen kann.

BEWEGEN DES GERÄTS

Achten Sie vor jedem Bewegen des Geräts darauf, dass sich keine Disc im Laufwerk befindet, da anderenfalls Schäden verursacht werden können. Wenn sich noch eine Disc im Laufwerk befindet, entnehmen Sie diese und schließen Sie die Disc-Lade. Drücken Sie dann den Netzschalter, um das Gerät auszuschalten, und ziehen Sie den Netzstecker aus der Steckdose.

Pflege

Reinigen Sie das Gehäuse mit einem trockenen, weichen Tuch. Sie können auch eine verdünnte neutrale Reinigungsflüssigkeit verwenden. In diesem Fall sollten Sie jedoch das Gehäuse nach der Reinigung gründlich abtrocknen. Verwenden Sie niemals Verdünner, Benzin oder Alkohol, da dies zur Beschädigung des Gehäuses führen kann.

Zur Vermeidung von Kondensation

Wenn das Gerät (oder eine Disc) von einer kalten in eine warme Umgebung gebracht oder nach einer extremen Temperaturänderung betrieben wird, besteht die Gefahr der Kondensbildung. Hierbei schlägt sich Luftfeuchtigkeit auf internen Bauteilen und der Laufwerkmechanik nieder, wodurch Betriebsstörungen hervorgerufen werden können. Lassen Sie, zur Vermeidung oder nach Auftreten dieses Kondensationseffekts, das Gerät für eine oder zwei Stunden eingeschaltet, ohne es zu betätigen. Nachdem es sich an die neue Umgebungstemperatur angepasst hat, können Sie es wieder, wie gewohnt, betreiben.

ACHTUNG

- Vermeiden Sie Aufstellungsorte, an denen dieses Gerät Tropf- oder Spritzwasser ausgesetzt ist.
- Platzieren Sie keine mit Flüssigkeiten gefüllten Objekte, wie etwa Vasen, auf der Komponente.
- Installieren Sie dieses Gerät nicht in geschlossenen Möbeln, wie etwa einem Bücherschrank oder einem geschlossenen Regalsystem.
- Auch im Bereitschaftsmodus - der STANDBY/ON-Schalter befindet sich in der Stellung „Standby“ - bezieht dieses Gerät einen geringen Ruhestrom aus dem Stromnetz.
- Platzieren Sie dieses Gerät so, dass die Wandsteckdose, an der Sie das Gerät angeschlossen haben, jederzeit leicht zugänglich ist.
- Achten Sie darauf, dass die Wandsteckdose, an der Sie das Gerät anschließen, geerdet ist (Schutzkontaktsteckdose).
- Die Batterien (das Akkupack oder die eingesetzten Batterien) dürfen nicht übermäßiger Hitze ausgesetzt sein, etwa im prallen Sonnenschein, in einem Feuer und dergleichen.
- Ein zu hoher Schalldruck vom Ohr- oder Kopfhörer kann zu Hörverlust führen.

Entsorgung ihrer alten elektrischen oder elektronischen Geräte

1. Sofern ein Gerät mit dem Symbol einer durchgekreuzten Abfalltonne gekennzeichnet ist, bedeutet dies, dass dessen Entsorgung gemäß der „RICHTLINIE 2002/96/EG DES EUROPÄISCHEN PARLAMENTS UND DES RATES vom 27. Januar 2003 über Elektro- und Elektronik-Altgeräte“ geregelt ist.
2. Sämtliche elektrischen und elektronischen Geräte müssen demgemäß, getrennt vom Restmüll, den von der jeweils zuständigen städtischen, Landes- oder Bundesbehörde dazu bestimmten, gesonderten Wertstoffsammlungen zugeführt werden.
3. Eine korrekte Entsorgung ihrer alten elektrischen oder elektronischen Geräte trägt in hohem Maß der Vermeidung möglicher negativer Konsequenzen für die Umwelt und damit auch für ihre eigene sowie die Gesundheit Anderer bei.
4. Weiterführende Informationen bezüglich der Entsorgung ihrer alten elektrischen oder elektronischen Geräte erhalten Sie auf Anfrage bei ihrem zuständigen Stadtbüro, der Abfallentsorgungsgesellschaft oder dem Händler, bei dem Sie das Gerät ursprünglich erworben haben.



Discs, die zur Wiedergabe auf dem SL-D910 geeignet sind:

- Konventionelle Audio-CDs, die das Compact Disc Digital Audio-Logo tragen:



- Korrekt finalisierte (abgeschlossene) CD-R/CD-RW Discs

Hinweis:

- Abhängig von der Qualität der Disc und/oder der Aufzeichnungsqualität kann es vorkommen, dass einige CD-R nicht wiedergegeben werden können.
- Kopiergeschützte CDs sowie andere, nicht CD-DA-konforme Discs werden möglicherweise nicht oder nicht korrekt wiedergegeben. Sollten Sie dennoch versuchen, solche Discs auf dem Spieler wiederzugeben, übernimmt TEAC keinerlei Verantwortung für Konsequenzen aller Art. Falls Sie Probleme mit eben diesen nicht standardmäßigen Discs feststellen, wenden Sie sich bitte an den Hersteller der Disc.
- Legen Sie die CD stets mit der Labelseite nach oben in das Disc-Fach. (Compact Discs können nur auf einer Seite beschrieben und wiedergegeben werden.)
- Um eine CD aus der CD-Hülle zu nehmen, drücken Sie auf den mittleren Haltering und nehmen Sie die CD vorsichtig aus ihrer Halterung, wobei Sie diese lediglich am Rand berühren sollten.



- Sollte eine CD einmal verschmutzt sein, wischen Sie diese von innen nach außen mit einem weichen, trockenen Tuch ab:



- Verwenden Sie zur Reinigung einer CD niemals chemische Reinigungsmittel, wie Record-Sprays, Antistatic-Sprays oder Flüssigkeiten wie Benzin oder Verdünner, da diese Substanzen irreparable Schäden an einer CD anrichten.
- Zur Vermeidung von Kratzern und Staub, die den Laser-Pickup „aus seiner Bahn werfen“ könnten, sollten CDs nach Gebrauch stets in die jeweilige CD-Hülle zurückgelegt werden.
- Setzen Sie Ihre CDs nicht über längere Zeit direkter Sonneneinstrahlung, anderen Wärmequellen sowie extrem hoher Luftfeuchtigkeit aus, da dies zu Verformungen führen kann.
- CD-R/CD-RW Discs sind empfindlicher gegenüber Hitze und ultravioletter Lichteinstrahlung als vorbespielte CDs. Daher ist es wichtig, daß sie nicht an einem Ort aufbewahrt werden, an dem sie direkter Sonneneinstrahlung, der Einwirkung von Heizkörpern oder elektrischen Geräten mit erhöhter Wärmeentwicklung ausgesetzt sind.
- Bedruckbare CD-R sowie CD-RW Discs sind nicht zu empfehlen, da deren Labelseite mit einem Film überzogen ist, der den Recorder beschädigen kann.
- Kleben Sie keine Papiere oder Schutzfolien auf die CDs, und verwenden Sie keine Sprays zum Aufbringen einer Schutzschicht.
- Verwenden Sie einen weichen Filzschreiber, dessen Tinte auf einer Öl-Emulsion basiert, um die Labelseite Ihrer CDs zu beschriften. Verwenden Sie niemals einen Kugelschreiber oder Ball-Penn Stift (Roller).
- Verwenden Sie keinen CD-Stabilisator. Die Verwendung von handelsüblichen CD-Stabilisatoren in diesem Recorder beschädigt das Laufwerk und führt daher zu Fehlfunktionen.
- Ungewöhnlich geformte CDs (achteckig, herzförmig, usw.) eignen sich nicht zur Verwendung mit diesem Recorder. Sie können erheblichen Schaden am Gerät verursachen:

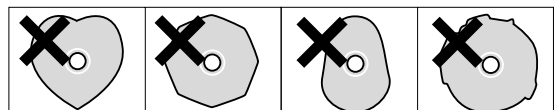

- Falls Sie nicht sicher sind und weitere Fragen bezüglich der Handhabung und Umgang mit CD-R/CD-RW Discs haben, lesen Sie bitte die Vorsichtsmaßnahmen, die meist auf der Innenseite der CD-Hülle abgedruckt sind oder wenden Sie sich an den Hersteller der entsprechenden CD.

MP3-Kompatibilität

- Dieser Apparat kann MP3-Dateien von CD-R, CD-RW oder USB Speicherkarten abspielen.
- Bei der Namensgebung der MP3-Dateien dürfen ausschließlich alphanumerische Zeichen verwendet werden. Der SL-D910 kann Symbole sowie Full-Size oder 2-Bytes-lange Zeichen (wie z. B. japanische, chinesische Schriftzeichen, Sonderzeichen, usw.) nicht korrekt darstellen. Ebenso muss sichergestellt sein, dass alle MP3-Dateien „.mp3“ als Dateierweiterung besitzen.
- Nur finalisierte Disks können wiedergegeben werden.
- CD-ROMs müssen dem ISO 9660-Format entsprechen.
- Wenn eine CD mehr als 200 Dateien oder Ordner umfasst, kann es zu unvorhergesehenen Störungen bei der Wiedergabe kommen.
- Dateien im Mono- oder Stereo-MPEG-1 Audio Layer 3-Format mit einer Auflösung von 44,1 oder 48 kHz und fester Bitrate werden unterstützt.
- Die Wiedergabequalität einer mit 128 Kbps codierten Datei entspricht nahezu Audio-CD-Qualität. Obwohl der SL-D910 MP3-Dateien, deren Bitraten niedriger sind, wiedergeben kann, wird hiervon abgeraten, da die Klangqualität hörbar abnimmt.

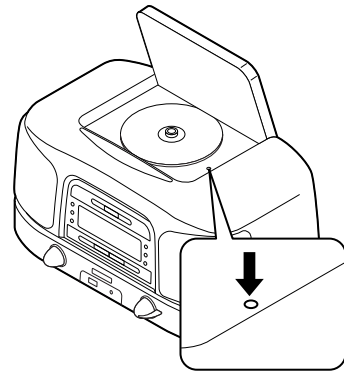

In folgenden Fällen kann es vorkommen, daß die Funktionstasten nicht einwandfrei funktionieren:

- Wenn der SL-D910 aufgrund von Überspannung beschädigt wurde.
- Bei extremen Spannungsschwankungen des Stromnetzes sowie bei erhöhtem Aufkommen elektrischer Interferenzen.

Betätigen Sie in diesen Fällen, unter Zuhilfenahme eines Bleistifts oder Kugelschreibers, ein- bis zweimal den RESET-Schalter.

Anschlüsse

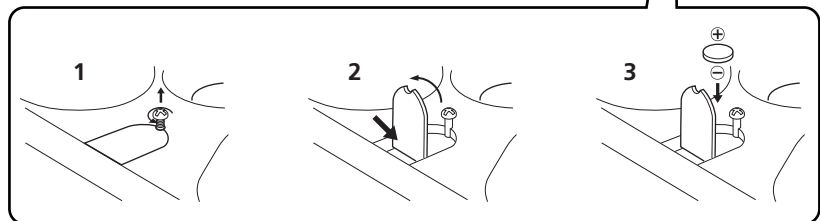
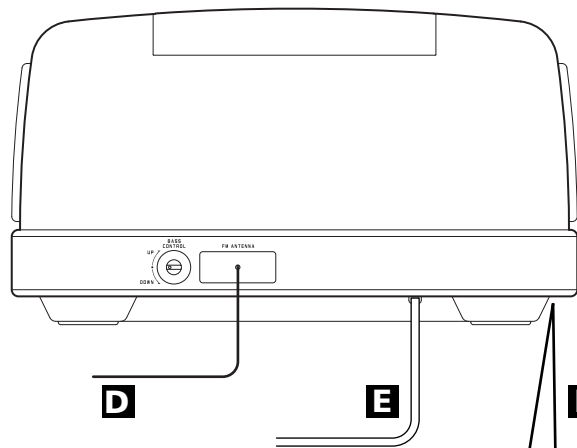
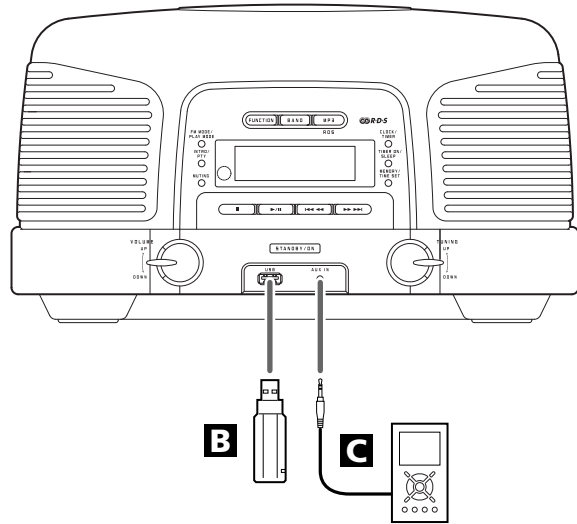
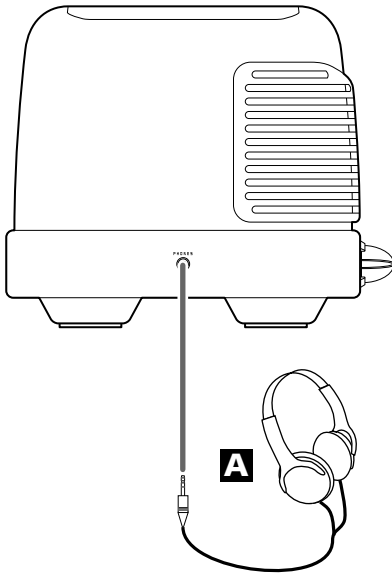

VORSICHT

- Schalten Sie den SL-D910 stets aus, bevor Sie externe Komponenten daran anschließen.
- Lesen Sie bitte die Bedienungsanleitungen aller Komponenten, die Sie am SL-D910 betreiben möchten.

- Achten Sie beim Anschließen auf korrekten Sitz der jeweiligen Stecker. Zur Vermeidung von Brummen und Rauschen sollten Sie einzelne Anschlusskabel nicht zu einem Kabelstrang zusammenbinden oder flechten.

A Kopfhörer (PHONES)

Schließen Sie hier Ihren Kopfhörer an, um ungestört Musik hören zu können. Die Wiedergabelautstärke können Sie mittels VOLUME-Regler einstellen.

B USB-Anschluss

An diesem Anschluss können Sie Ihre USB Speicherkarte anschließen, die MP3 Musik enthält.

C AUX IN-Anschluss

An diesem Anschluss können Sie ein portables Audio-Wiedergabegerät anschließen.

Schließen Sie es über ein handelsübliches Stereo-Miniklinkenkabel am LINE OUT- oder PHONES-Ausgang des Players an.

Falls Sie die Verbindung zu Ihrem Miniplayers über dessen PHONES-Ausgang herstellen, müssen Sie dessen Wiedergabelautstärke entsprechend einstellen. Andernfalls kann es vorkommen, dass die Wiedergabe über den SL-D910 nicht oder nur verzerrt möglich ist.

- Wenn Sie den Ausgangspegel (Wiedergabelautstärke) des Mini-Players zu hoch eingestellt haben, kann dies zu Verzerrungen bei der Wiedergabe über den SL-D910 führen. Reduzieren Sie in diesem Fall den Ausgangspegel des Mini-Players, bis Verzerrungen nicht mehr auftreten. Regeln Sie die gewünschte Wiedergabelautstärke nun mittels Lautstärkereglers des SL-D910.

D UKW-Antenne

Ziehen Sie die Antenne auf ihre gesamte Länge aus und richten Sie sie auf den besten Empfang aus. Halten Sie die Antenne von metallischen Objekten, Elektrogeräten und Kabeln fern.

E Netzkabel

Verbinden Sie das Netzkabel mit einer Steckdose.

F Batteriefach

Die Batterie versorgt die eingebaute Uhr und den Speicher mit Reservestrom, wenn das Gerät für einen Moment von der Steckdose getrennt wird.

Einlegen der Batterien

1. Lösen Sie die Befestigungsschraube.
2. Drücken Sie zum Öffnen das andere Ende der Abdeckung.
3. Legen Sie eine CR2032 Lithium-Ion-Batterie mit dem Pluspol \oplus zur inneren Seite ein.
4. Schließen Sie die Abdeckung.

Batteriewechsel

Wechseln Sie die Batterie durch eine neue aus, wenn die Uhr beginnt die falsche Zeit anzuzeigen.

Vorsichtsmaßnahmen bezüglich Knopfatterie

- Legen Sie die Batterie unter Beachtung der korrekten Polarität („ \oplus “ und „ \ominus “) ein.
- Batterie nicht erhitzen oder zerlegen und alte Batterie niemals durch Verbrennung entsorgen.

Bezeichnungen der Bedienelemente 1

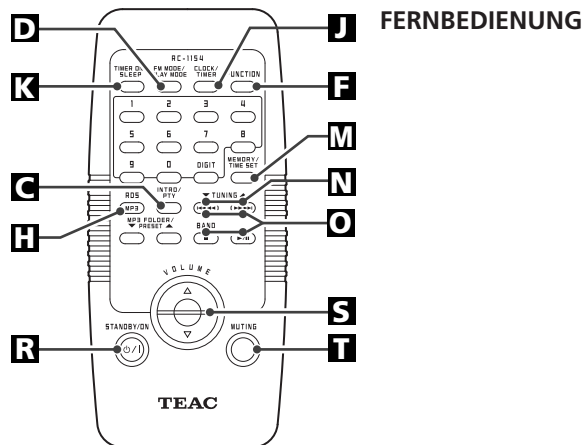
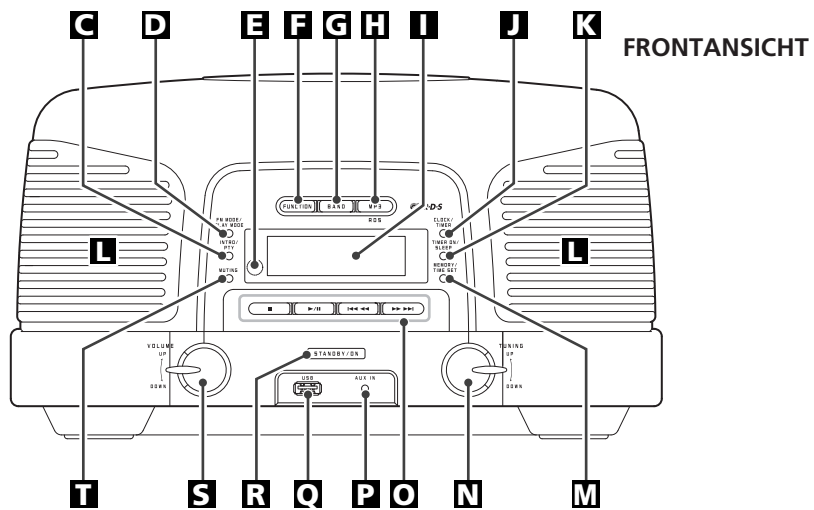
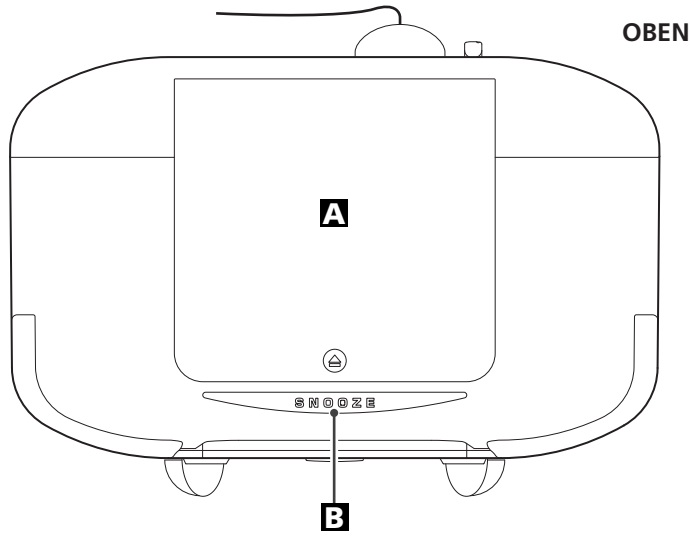

A Disc-Fach-Klappe

Zum Öffnen der Disc-Fach-Klappe drücken Sie bitte leicht auf die mit dem Öffnen-Symbol  bezeichnete Stelle.

B SNOOZE

Nachdem die TIMER ON-Zeit (Weckzeit) erreicht wurde, können Sie den SL-D910 mittels dieser Taste für weitere fünf Minuten in den Standby-Betrieb (Schlafmodus) versetzen.

C INTRO/PTY

Betätigen Sie diese Taste während des CD- oder USB-Modus, um die Intro-Funktion zu starten.

Wählen Sie im FM TUNER-Modus mittels dieser Taste einen Programmtyp für RDS aus.

D FM MODE/PLAY MODE

Betätigen Sie diese Taste im FM TUNER-Modus, um Stereo oder Mono auszuwählen.

Betätigen Sie diese Taste im CD- oder USB-Modus zur Auswahl der Wiederholungsfunktion oder der Shuffle-Wiedergabefunktion.

E Fernbedienungssensor

Wenn Sie den SL-D910 mittels Fernbedienung steuern, richten Sie diese bitte stets auf diesen Sensor aus.

F FUNCTION

Verwenden Sie diese Taste, um die gewünschte Signalquelle (TUNER, CD, AUX oder USB) auszuwählen.

G BAND

Verwenden Sie diese Taste, um zwischen AM (MW-) und FM (UKW)-Empfang umzuschalten.

H MP3/RDS

Betätigen Sie diese Taste im FM TUNER-Modus zur Auswahl eines RDS-Modus.

Betätigen Sie diese Taste während der Wiedergabe einer MP3-Disc oder einer USB-Speicherkarte, um den Namen/Dateinamen, Titel, Ordnernummer/Dateinummer an.

I Display**J CLOCK/TIMER**

Diese Taste dient zur Anzeige der Uhr und des Timers.

K TIMER ON/SLEEP

Diese Taste wird zum Einstellen der Einschlaffunktion benötigt.

Im Standby-Betrieb dient diese Taste zum Ein- oder Ausschalten der Timer-Funktion.

L Lautsprecher (Stereo)**M MEMORY/TIME SET**

Im CD- oder USB-Betrieb dient diese Taste zum Programmieren der einzelnen Titel.

Im TUNER-Betrieb dient diese Taste zum Speichern von Sender-Presets.

Diese Taste dient auch zum Einstellen der Uhr und des Timers.

N TUNING

Dieser Drehregler dient zum Einstellen von Radiosendern.

O Tasten zur Steuerung des CD- oder USB-Speicherkarte-Laufwerks

Im TUNER- oder AUX-Betrieb besitzen diese Tasten keine Funktion.

STOP (■)

Verwenden Sie zum Beenden der Wiedergabe bitte diese Taste.

PLAY/PAUSE (▶/||)

Mittels dieser Taste können Sie die Wiedergabe starten oder kurzzeitig unterbrechen.

SKIP/SEARCH (◀◀/▶▶)

Betätigen Sie eine dieser Tasten, um an den jeweils nächsten oder vorhergehenden Titelanfang zu gelangen.

Durch anhaltendes Betätigen der Tasten aktivieren Sie den schnellen Vor- oder Rücklauf.

P AUX IN-Anschluss

An diesem Anschluss können Sie externe Signalquellen anschließen.



Q USB-Anschluss

An diesem Anschluss können Sie Ihre USB Speicherkarte anschließen.

R STANDBY/ON

Betätigen Sie diesen Schalter, um den SL-D910 ein oder in den Standby-Betrieb zu schalten.

S VOLUME

Drehen Sie den Regler an der Fernbedienungseinheit nach oben oder unten oder drücken Sie die  oder  Taste, um die Lautstärke zu regeln.

T MUTING

Mittels dieser Taste können Sie die Wiedergabe kurzzeitig stumm schalten.

Bezeichnungen der Bedienelemente 2

RÜCKANSICHT

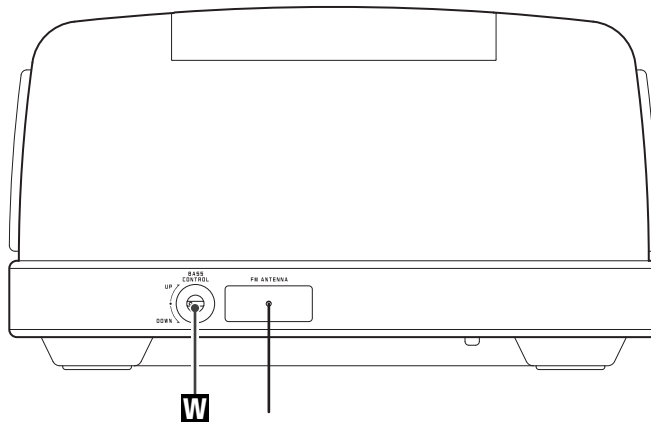

FERNBEDIENUNG

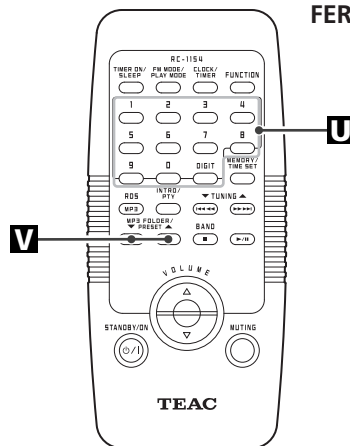

U Zifferntasten

V MP3 FOLDER/PRESET

Im TUNER-Betrieb dient diese Taste zum Auswählen von Sender-Presets.

Bei Wiedergabe einer MP3 Disc oder USB Speicherkarte dient diese Taste zur Auswahl eines auf der Disc befindlichen Ordners (Folder).

W BASS CONTROL-Drehregler

Mittels dieses Drehreglers können Sie die Lautstärke des Tieftonanteils des Klangs einstellen.

Die mitgelieferte Fernbedienungseinheit ermöglicht die Bedienung des Gerät bequem vom Sitzplatz aus. Richten Sie die Fernbedienung auf den Empfangssensor des Geräts.

- Innerhalb des zulässigen Entfernungsbereichs kann der Signalempfang durch zwischen Fernbedienungseinheit und Empfangssensor befindliche Gegenstände behindert werden (5 m).
- Bei Fernbedienbetrieb kann das Gerät Fehlfunktionen zeigen, wenn es in der Nähe eines Infrarotstrahlen ausstrahlenden Geräts betrieben wird oder wenn im gleichen Raum Infrarot-Fernbedienungen anderer Geräte verwendet werden. Umgekehrt kann die Fernbedienung dieses Geräts Fehlfunktionen bei anderen mit Infrarotsignalen zu bedienenden Geräten verursachen (5 m).

Einlegen der Batterien

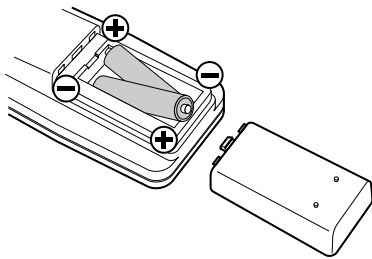

1. Entfernen Sie die Batteriefach-Abdeckung.
2. Legen Sie zwei "AAA" (R03 oder UM-4) Batterien unter Beachtung der Polaritäten (+/-) ein.
3. Bringen Sie die Abdeckung wieder an.

Batteriewechsel

Sollte es erforderlich werden, den Abstand zwischen Gerät und Fernbedienung zur Funktionsauslösung zu verringern, wird ein Batteriewechsel notwendig. Stets zwei neue Batterien einlegen.

Batterie-Vorsichtsmaßnahmen

- Legen Sie die Batterien unter Beachtung der korrekten Polarität (+/-) ein.
- Verwenden Sie stets zwei Batterien des gleichen Typs und verwenden Sie niemals eine gebrauchte und eine frische Batterie zusammen.
- Sowohl Einweg- als auch wiederaufladbare Batterien können verwendet werden. Beachten Sie die Sicherheitshinweise auf den Batterien.
- Bei längerem Nichtgebrauch (über einen Monat) sollten die Batterien entnommen werden, um ein Auslaufen im Batteriefach zu verhindern. Entnehmen Sie Batterien, wenn sie ausgelaufen sind, und wechseln Sie sie nach Säubern des Batteriefachs gegen neue aus.
- Batterien nicht erhitzen, zerlegen oder verbrennen.

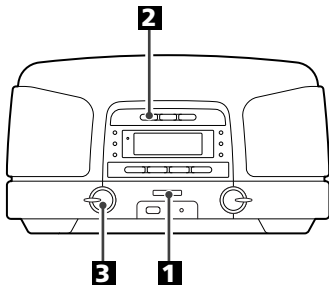

1 Betätigen Sie den **STANDBY/ON**, um die Einheit einzuschalten.



2 Betätigen Sie die **FUNCTION**-Taste zur Auswahl der gewünschten Signalquelle.



3 Starten Sie die Wiedergabe der gewählten Signalquelle, und stellen Sie mittels **VOLUME-Drehreglers** die gewünschte Wiedergabelautstärke ein.

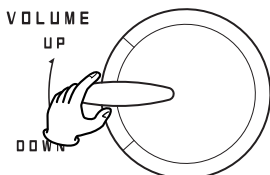

Stummschaltung

Betätigen Sie die **MUTING**-Taste, um die Wiedergabe kurzzeitig stumm zu schalten. Erneutes Betätigen der **MUTING**-Taste hebt die Stummschaltung wieder auf.

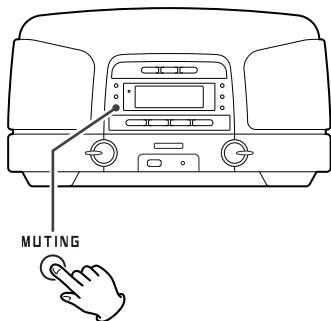

- Bei aktivierter Stummschaltungsfunktion (Muting) blinken die **MUTING**-Pegelanzeigen.
- Durch Drücken der **FUNCTION**-Taste wird die Stummschaltfunktion aufgehoben.

Kopfhörer

Um ungestört Musik genießen zu können, schließen Sie Ihren Kopfhörer am **PHONES**-Anschluss an und stellen die Wiedergabelautstärke mittels **VOLUME**-Drehreglers wunschgemäß ein. Sofern ein Kopfhörer am **SL-D910** angeschlossen ist, wird die Wiedergabe über die angeschlossenen Lautsprechersysteme stumm geschaltet.

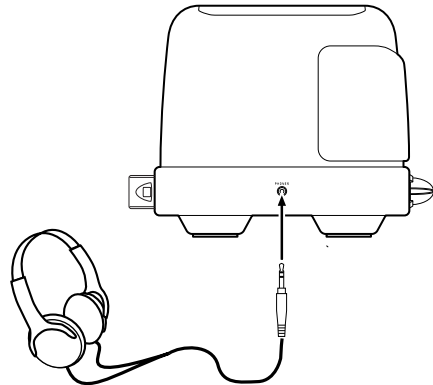

Einschlaf-Timer

Durch jedes Betätigen der **SLEEP**-Taste ermöglicht das Einstellen eines Intervalls (erfolgt nach 90 bis 10 Minuten), nach dessen Verstreichen der **SL-D910** sich automatisch ausschaltet und dann in den Standby-Betrieb versetzt wird.

Durch jedes Betätigen der **SLEEP**-Taste ändert sich das angezeigte Abschaltintervall (10 Minuten) wie folgt.

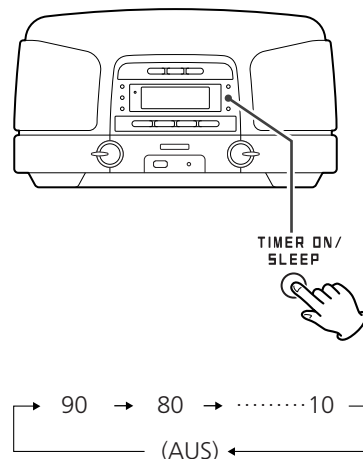

- Drücken Sie zum Überprüfen der verbliebenen Zeit die **SLEEP**-Taste einmal.
- Wenn Sie die **SLEEP**-Taste zweimal drücken, wird die Zeit wieder auf 90 gesetzt.

Wiedergabe von CD/MP3 Disc

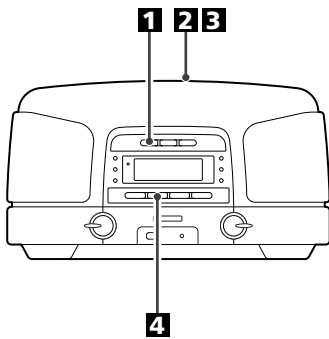

1 Betätigen Sie bitte die **FUNCTION**-Taste, um „CD“ als Audiosignalquelle auszuwählen.



2 Drücken Sie zum Öffnen der Disc-Fach-Klappe auf die mit dem Öffnen-Symbol  gekennzeichnete Stelle.

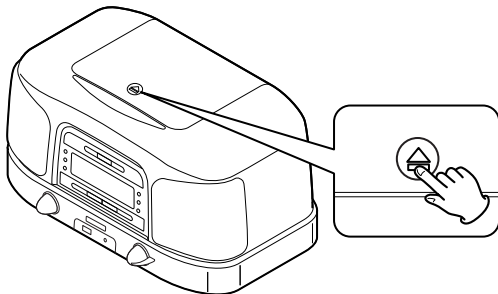

3 Legen Sie eine CD oder MP3 Disc mit deren bedruckten Seite nach oben ein, und schließen das Disc-Fach vorsichtig mit der Hand.

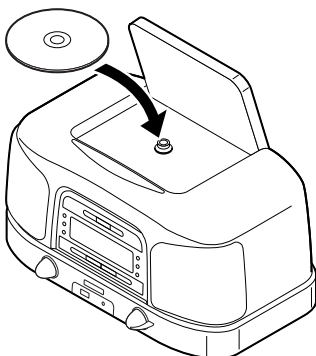

- Versuchen Sie niemals mehr als eine Disc in das Disc-Fach einzusetzen.
- Achten Sie bitte stets darauf, dass die jeweilige Disc korrekt eingesetzt und verriegelt wurde.

- Es dauert möglicherweise einige Sekunden, bis der SL-D910 die Diskinformationen eingelesen hat. Während dieser Zeitspanne besitzen sämtliche Tasten keine Funktion. Warten Sie bitte, bis Gesamttitelanzahl sowie Gesamtwiedergabedauer der Disc angezeigt werden.
- Sofern sich keine Disc im Laufwerk befindet, wird die Meldung „NO DISC“ angezeigt.

Wenn sich eine Audio-CD im Laufwerk befindet.

Gesamttitelanzahl Gesamtwiedergabedauer

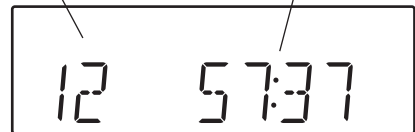

Wenn sich eine MP3 Disc im Laufwerk befindet

Gesamte Anzahl der Ordner Gesamttitelanzahl



4 Betätigen Sie die **PLAY/PAUSE**-Taste () , um die Wiedergabe zu starten.



Die Wiedergabe beginnt ab dem ersten Titel der Disc.

- Aus Ordnern aufgenommene MP3-Titel werden automatisch in den Ordner „ROOT“ gesetzt, und die Wiedergabe beginnt automatisch mit dem ersten Titel im Ordner ROOT.
- Sobald alle Titel wiedergegeben wurden, endet die Wiedergabe automatisch.

Öffnen Sie das Disc-Fach nicht während der Wiedergabe. Dies ist gefährlich, da die Disc herauspringen kann.

Wiedergabe auf USB Speicherkarte

- Benutzen Sie keine USB-Hochleistungsspeichereinheit mit diesem Apparat.

1 Betätigen Sie bitte die **FUNCTION**-Taste, um „USB“ als Audiosignalquelle auszuwählen.



2 Schließen Sie bitte Ihre USB Speicherkarte an der USB-Buchse an.

- Sie können die Schritte **1** und **2** umkehren.

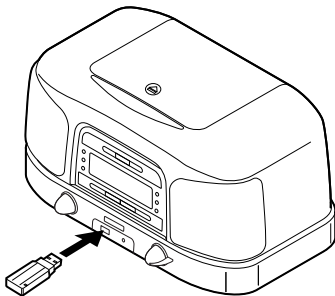

- Es dauert möglicherweise einige Sekunden, bis der SL-D910 die USB-Speicherkarteinformationen eingelesen hat. Während dieser Zeitspanne besitzen sämtliche Tasten keine Funktion. Warten Sie bitte, bis Gesamtanzahl der Ordner sowie Gesamtanzahl der Ordner der Speicherkarte angezeigt werden.

Wenn eine USB Speicherkarte geladen wird

Gesamtanzahl der Ordner Gesamtanzahl



3 Betätigen Sie die **PLAY/PAUSE**-Taste (▶/||), um die Wiedergabe zu starten.

Die Wiedergabe beginnt ab dem ersten Titel, der auf Ihrer USB Speicherkarte gespeichert ist.



- Aus Ordnern aufgenommene MP3-Titel werden automatisch in den Ordner „ROOT“ gesetzt, und die Wiedergabe beginnt automatisch mit dem ersten Titel im Ordner ROOT.
- Sobald alle Titel wiedergegeben wurden, endet die Wiedergabe automatisch.

Wiedergabe von CD/MP3 Disc/USB Karte

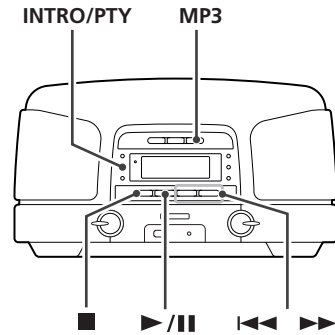

Pause – zum kurzzeitigen Unterbrechen der Wiedergabe

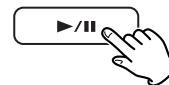

Betätigen Sie die PLAY/PAUSE-Taste (▶/||) während der Wiedergabe. Die Wiedergabe wird an der aktuellen Position unterbrochen.

Um die Wiedergabe ab dieser Position wieder fortzusetzen, betätigen Sie die PLAY/PAUSE-Taste (▶/||).

Stopp – Abbrechen der Wiedergabe

Betätigen Sie die STOP-Taste (■), um die Wiedergabe zu beenden.

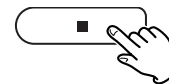

Aufsuchen eines nachfolgenden oder vorangegangenen Titels



Betätigen Sie während der Wiedergabe die jeweilige SKIP-Taste (◀◀ oder ▶▶) so oft, bis die gewünschte Titelnummer angezeigt wird. Die Wiedergabe wird ab dem Titelanfang des ausgewählten Titels fortgesetzt.

Betätigen Sie wiederholt die jeweilige SKIP-Taste (◀◀ oder ▶▶) im Stoppmodus (keine Wiedergabe), bis die gewünschte Titelnummer angezeigt wird. Betätigen Sie nun die PLAY/PAUSE-Taste (▶/||), um die Wiedergabe des ausgewählten Titels zu starten.

- Einmaliges Betätigen der ◀◀-Taste während der Wiedergabe bewirkt, dass der momentan wiedergegebene Titel ab dessen Anfang erneut wiedergegeben wird. Um an den Titelanfang des vorangegangenen Titels zu gelangen, müssen Sie die ◀◀-Taste zweimal betätigen.

- Während der Wiedergabe einer zuvor programmierten Titelfolge wird der entsprechend nächste oder vorhergehende Titel der Titelfolge aufgerufen.

Schneller Vor-/Rücklauf

Betätigen Sie während der Wiedergabe die jeweilige SKIP-Taste (◀◀ oder ▶▶). Lassen Sie die entsprechende Taste los, wenn die gewünschte Position erreicht ist.



Anzeigen von MP3-Informationen



Drücken Sie während der Wiedergabe einer MP3-Disc/USB-Speicherkarte die MP3-Taste. Die Informationen des aktuellen Titels werden wie folgt angezeigt:

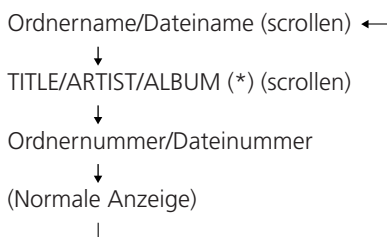

*: Titelinformationen

- Es werden bis zu 15 Zeichen des Titels des Ordernamens/Dateinamens angezeigt. Es werden bis zu 30 Zeichen des Titels von TITLE/ARTIST/ALBUM angezeigt.

Wenn Sie die MP3-Taste erneut länger als eine Sekunde betätigen, erlischt die Anzeige der MP3-Informationen.

Zum nächsten Ordner wechseln (MP3)

Betätigen Sie die MP3 FOLDER-Taste, um zum nächsten auf der Disc befindlichen Ordner zu wechseln.

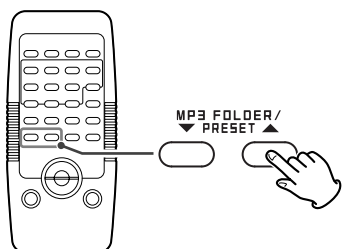

Direktwiedergabe

Im Stopp- oder Wiedergabe-Modus können Sie die Zifferntasten verwenden, um einen Titel auszuwählen.

Drücken Sie zur Auswahl eines Titels die Zifferntasten.

Die Wiedergabe des ausgewählten Titels wird gestartet.

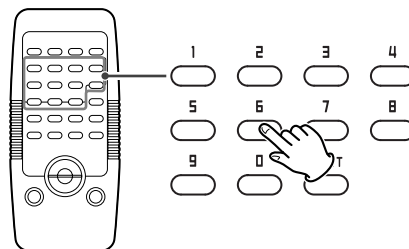

Drücken Sie zur Wiedergabe der Titel 1 bis 9 einfach die entsprechenden Tasten (1 bis 9).

Um höhere Zahlen als 10 auszuwählen, drücken Sie zuerst die DIGIT-Taste und anschließend die Zifferntasten. Um beispielsweise die Zahl 15 auszuwählen, drücken Sie zuerst die Digit Taste und anschließend „1“ und „5“. Drücken Sie während der Wiedergabe einer MP3-Disc oder einer USB-Speicherkarte die DIGIT-Taste und anschließend „0“, „1“, „5“.

- Während der Wiedergabe einer programmierten Titelfolge sowie der Wiedergabe in zufälliger Reihenfolge kann die Direktwiedergabe-Funktion nicht verwendet werden.

Anspielfunktion

Drücken Sie im Stop-Modus die INTRO-Taste. Das Gerät spielt der Reihenfolge nach jeden Titel für 10 Sekunden an.



Betätigen Sie wiederum die INTRO-Taste, um die Wiedergabe zu beenden.

Wiedergabe programmierter Titelfolgen

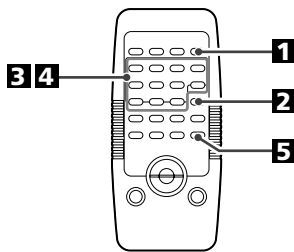

Sie können die Reihenfolge der Wiedergabe von bis zu 60 Titeln programmieren.

Während der Wiedergabe einer programmierten Titelfolge können Shuffle- und Repeat-Funktion nicht verwendet werden.

1 Betätigen Sie zur Auswahl von „CD“ oder „USB“ als Signalquelle die FUNCTION-Taste.



2 Betätigen Sie die MEMORY-Taste.



Die Meldung „MEMORY“ blinkt auf dem Display.

- Betätigen Sie zum Abbrechen der Programmierung einer Titelfolge bitte die STOP-Taste (■).

3 Drücken Sie die entsprechende(n) Zifferntaste(n) (oder die SKIP-Taste (◀◀ oder ▶▶) wiederholt), um einen Ordner auf einer MP3-Disc oder auf einer USB-Speicherkarte zu wählen, und drücken Sie dann die MEMORY-Taste.

- Aus Ordnern aufgenommene MP3-Titel sind im Ordner „01“ (ROOT).
- Überspringen Sie diesen Schritt bei der Wiedergabe einer CD.

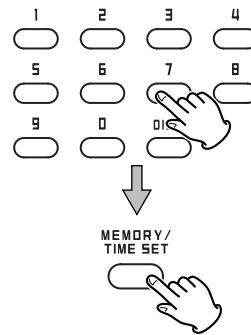

4 Drücken Sie die entsprechende(n) Zifferntaste(n) (oder die SKIP-Taste (◀◀ oder ▶▶) wiederholt), um den gewünschten Titel auszuwählen. Betätigen Sie anschließend die MEMORY-Taste.

Der Titel wurde in die programmierte Titelfolge aufgenommen, und im Display erscheint die Meldung „P-02“.

- Wiederholen Sie zur Programmierung weiterer Titel bitte die Bedienschritte **3** und **4**.
- Auf diese Weise können Sie die Wiedergabereihenfolge von bis zu 60 Titeln programmieren.

5 Sobald Sie die Reihenfolge aller gewünschten Titelnummern zur Wiedergabe programmiert haben, betätigen Sie bitte die PLAY/PAUSE-Taste (▶/||), um die Wiedergabe der programmierten Titelfolge zu starten.



- Sobald alle Titel der programmierten Titelfolge wiedergegeben wurden oder Sie während der Wiedergabe eine der nachfolgend genannten Tasten betätigen, erlischt die MEMORY-Anzeige, und die Wiedergabe der programmierten Titelfolge wird beendet

STOP, FUNCTION, STANDBY/ON

Eine programmierte Titelfolge bleibt so lange im Speicher des SL-D910 erhalten, bis Sie die Disc-Fach-Klappe öffnen oder die Spannungsversorgung unterbrechen. Durch Betätigen der MEMORY-Taste und der PLAY/PAUSE-Taste (▶/||) können Sie eine zuvor erstellte programmierte Titelfolge jederzeit erneut wiedergeben. (Falls Sie zwischenzeitlich eine andere Audiosignalquelle wiedergeben haben, sollten Sie allerdings zuerst mittels FUNCTION-Taste die „CD“- oder „USB“-Wiedergabe auswählen.)

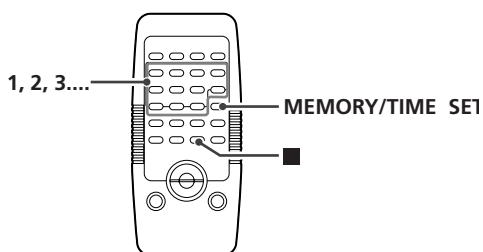

Überprüfen einer programmierten Titelfolge



Betätigen Sie bitte wiederholt die MEMORY-Taste, während sich das Laufwerk im Stoppmodus befindet. Titel- und Programmnummer werden im Display angezeigt.

Löschen einer programmierten Titelfolge

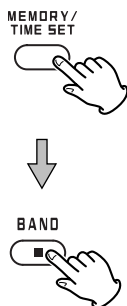

Betätigen Sie zum Löschen einer programmierten Titelfolge die MEMORY- sowie die STOP-Taste (■) länger als Zwei Sekunden, während sich das Laufwerk im Stoppmodus befindet.

- Durch Öffnen der Disc-Fach-Klappe wird der Inhalt einer programmierten Titelfolge ebenfalls gelöscht.
- Die im Speicher befindliche programmierte Titelfolge wird ebenfalls gelöscht, wenn die Stromversorgung unterbrochen wird.

Am Ende einer programmierten Titelfolge weitere Titel hinzufügen

Drücken Sie im Stopp-Modus die MEMORY-Taste mehrmals bis „00“ oder „000“ auf dem Display erscheint.

Wählen Sie durch Betätigen der Zifferntasten oder der SKIP-Tasten (◀◀ oder ▶▶) einen Titel, betätigen Sie dann die MEMORY-Taste.

Der entsprechende Titel wird am Ende der bestehenden Titelfolge hinzugefügt.

Überschreiben einer programmierten Titelfolge

Während sich das Gerät im Stoppmodus befindet, betätigen Sie wiederholt die MEMORY-Taste, bis die Nummer des Titels, den Sie ersetzen möchten, im Display angezeigt wird.

Wählen Sie mit den Zifferntasten oder den SKIP-Tasten (◀◀ oder ▶▶) einen neuen Titel, betätigen Sie dann die MEMORY-Taste.

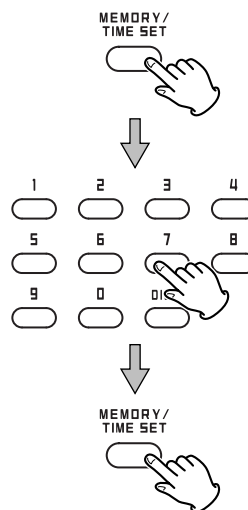

Wiedergabewiederholung in zufälliger Reihenfolge

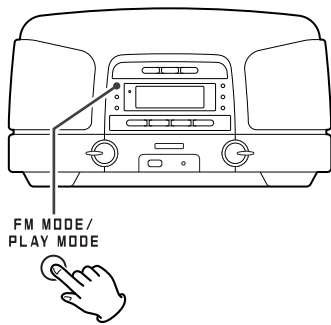

Die Titel werden wiederholt oder zufällig wiedergegeben.

Wählen Sie den Wiedergabemodus während der Wiedergabe aus oder drücken Sie die PLAY/PAUSE-Taste (▶/||) zum Starten der Wiedergabe.

Bei jedem Betätigen der PLAY MODE-Taste wird die Betriebsart folgendermaßen gewechselt:

Wenn eine CD oder eine USB Speicherkarte geladen wird und die USB Speicherkarte eine programmierte Titelfolge wiedergibt.



Wenn eine MP3-Disc oder eine USB Speicherkarte geladen wird.



- Durch Betätigen einer der folgenden Tasten oder durch Öffnen der Disc-Fach-Klappe wird die wiederholte Wiedergabe beendet:

STOP, FUNCTION, STANDBY/ON

Wiederholung eines Titels

Wenn Sie während der Wiedergabe einmal die PLAY MODE-Taste betätigen, wird der aktuelle Titel fortan wiederholt wiedergegeben. Bei Betätigen der SKIP-Taste (◀◀ oder ▶▶) und Auswahl eines anderen Titels wird dieser fortan wiederholt wiedergegeben.

Der zur wiederholten Wiedergabe gewünschte Titel kann auch im Stoppmodus ausgewählt werden. Betätigen Sie hierzu bitte zuerst die PLAY MODE-Taste, wählen Sie mittels SKIP-Taste (◀◀ oder ▶▶) den gewünschten Titel aus, und betätigen Sie zum Starten der Wiedergabe die PLAY/PAUSE-Taste (▶/||).

Wiederholung aller Titel

Alle Titel werden wiederholt wiedergegeben.

Drücken Sie die PLAY MODE-Taste mehrmals bis „REPEAT ALL“ aufleuchtet.

Während der Wiedergabe einer programmierten Titelfolge werden die Titel in der programmierten Reihenfolge wiederholt wiedergegeben.

Wiederholte Wiedergabe aller Titel eines Ordners (MP3)

Alle Titel innerhalb eines Ordners werden wiederholt wiedergegeben.

Drücken Sie die PLAY MODE-Taste zweimal. „REPEAT FOLDER“ aufleuchtet.

Zufällige Wiedergabe der Titel

Drücken Sie die PLAY MODE-Taste mehrmals bis „Shuffle“ aufleuchtet.

- Wenn Sie während der Wiedergabe in zufälliger Reihenfolge die ▶▶-Taste betätigen, wird ein neuer Titel zur zufälligen Wiedergabe ausgewählt und wiedergegeben. Wenn Sie die ◀◀ Taste einmal drücken, wird der gerade gespielte Titel von Beginn an wiedergegeben.
- Während der Wiedergabe einer programmierten Titelfolge kann die Shuffle-Funktion nicht verwendet werden.

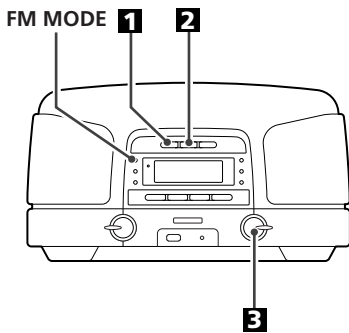

1 Wählen Sie TUNER mit der FUNCTION-Taste.



2 Wählen Sie UKW oder MW mit der BAND-Taste.



3 Wählen Sie mittels automatischer Sendersuchfunktion die Empfangsfrequenz des Senders aus, den Sie hören möchten.

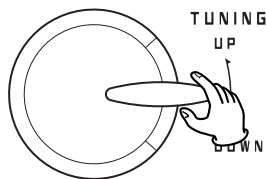

Bewegen Sie den TUNING-Drehregler in Richtung UP oder DOWN, bis sich die Frequenzanzeige ändert. Sobald ein Sender empfangen wird, stoppt die Sendersuche automatisch.

- Durch erneutes Bewegen des TUNING-Drehreglers können Sie die automatische Sendersuche abbrechen.
- Bei Verwendung der Fernbedienung betätigen Sie bitte die TUNING-Taste.

Einstellen von Empfangsfrequenzen, die nicht mittels automatischer Sendersuche eingestellt werden können (manuelle Sendersuche).

Tippen Sie den TUNING-Drehregler in der jeweiligen Richtung (UP oder Down) lediglich kurz an, so dass sich die Frequenzanzeige in kleinen Schritten ändert.

- Bei Verwendung der Fernbedienung betätigen Sie bitte die TUNING-Taste.

FM MODE-Taste



Mit jedem Drücken dieser Taste schalten Sie zwischen STEREO- und MONO-Wiedergabequalität um.

STEREO

UKW-Stereo-Sendungen werden in Stereoqualität empfangen, und die „STEREO“-Anzeige leuchtet.

MONO

Wählen Sie Monowiedergabe bei eingeschränkter UKW-Empfangsqualität. Sendungen werden nun in Monoqualität wiedergegeben, wodurch unerwünschtes Rauschen reduziert wird.

Bei schlechtem Radioempfang

MW-Empfang

Drehen Sie den SL-D910 oder wechseln Sie den Aufstellungsort.

UKW-Empfang

Richten Sie die Litzen der UKW-Wurfantenne neu aus, bis Sie einen einwandfreien Empfang haben.

- Ziehen Sie die USB Speicherkarte heraus, wenn Sie Radiosendungen hören.

Sender-Presets

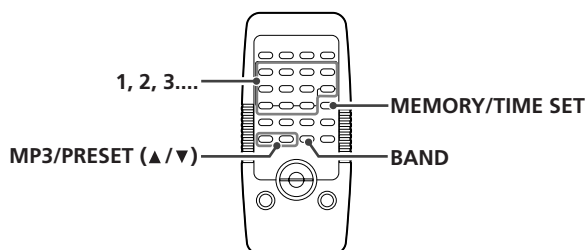

Sie können 20 UKW- und 20 MW-Empfangsfrequenzen in den Sender-Presets speichern.

Falls Sie die Spannungsversorgung unterbrechen, werden alle gespeicherten Einstellungen (Uhrzeit, Sender-Presets, Timer-Einstellungen) automatisch gelöscht.

1 Stellen Sie die Empfangsfrequenz des gewünschten Senders ein (siehe Bedienschritte **1** bis **3** auf Seite 73).

2 Betätigen Sie die MEMORY-Taste.

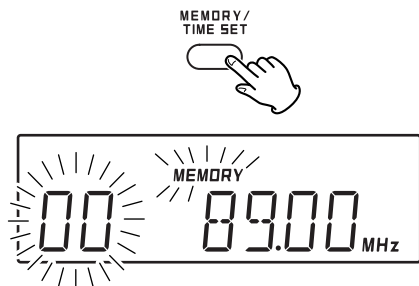

3 Wählen Sie mit den Zifferntasten innerhalb von 5 Sekunden ein Preset aus, unter dem Sie den eingestellten Sender speichern möchten.

Sie können auch die PRESET-Tasten benutzen, um ein Preset auszuwählen.

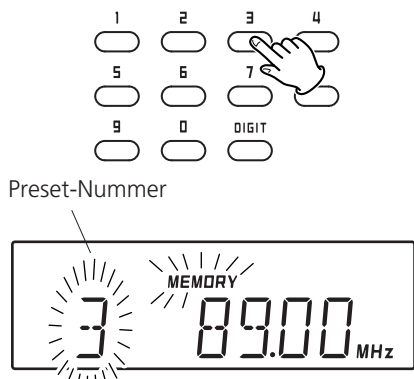

4 Betätigen Sie innerhalb von 10 Sekunden die MEMORY-Taste.

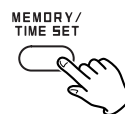

Der Sender ist gespeichert, und die MEMORY-Anzeige erlischt.

Wiederholen Sie bitte die Bedienschritte **1** bis **4**, um weitere Empfangsfrequenzen von Sendern in Presets zu speichern.

Aufrufen von Sender-Presets

1 Wählen Sie UKW oder MW mit der BAND-Taste.



2 Wählen Sie mit den Zifferntasten oder mit der PRESET-Taste (▲ / ▼) ein Preset aus.

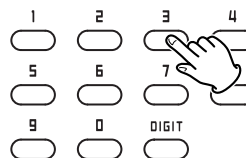

RDS

RDS ist ein Service der Rundfunkanstalten, der neben dem normalen Radioprogramm die Ausstrahlung zusätzlicher Textinformationen ermöglicht.

Der RDS-Dienst steht ausschließlich in Europa bei UKW-Empfang zur Verfügung.

1 Stellen Sie die Empfangsfrequenz eines Radiosenders ein, der ein RDS-Signal ausstrahlt (siehe Seite 73).

Die RDS-Anzeige leuchtet und der Programmservicename (Sendername) erscheint im Display.

2 Betätigen Sie die RDS-Taste.

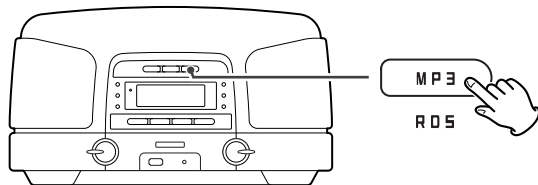

Bei jedem Betätigen der RDS-Taste ändert sich die Betriebsart wie folgt:

PS (Programmservicename)

Wenn Sie PS auswählen, wird für die Dauer von drei Sekunden die Empfangsfrequenz und danach PS (der Sendername) angezeigt. Falls die Radiostation kein PS-Signal aussendet, erscheint die Meldung „NO PS“.

PTY (Programmtyp)

Wenn Sie PTY auswählen, wird der jeweilige Programmtyp angezeigt.

Die PTY-Anzeige im Display leuchtet.

Falls der gewählte Sender PTY nicht unterstützt, erscheint die Meldung „NO PTY“.

RT (Radiotext)

Wenn Sie RT auswählen, werden die neuesten Meldungen des jeweiligen Senders, die sich aus bis zu 64 Symbolen zusammensetzen können, angezeigt.

Die RT-Anzeige im Display leuchtet.

Falls der eingestellte Sender RT nicht unterstützt, erscheint die Meldung „NO TEXT“.

RDS-Istzeit (CT)

Die Uhrinstellung wird automatisch entsprechend der CT-Daten reguliert.

Wenn Sie einen RDS-Radiosender einstellen, der inkorrekte CT-Daten aussendet, ist die Uhr möglicherweise falsch eingestellt, was eventuell die Timer-Funktion beeinträchtigen kann.

Das Gerät empfängt CT-Daten und reguliert die Uhr, ganz gleich welcher RDS-Modus ausgewählt wurde.

Um den CT-Modus ein- oder auszuschalten, drücken und halten Sie die RDS-Taste für mehr als 3 Sekunden und drücken Sie dann die SKIP-Taste (◀◀ / ▶▶) um ein oder aus auszuwählen.

RDS (PTY Suche)

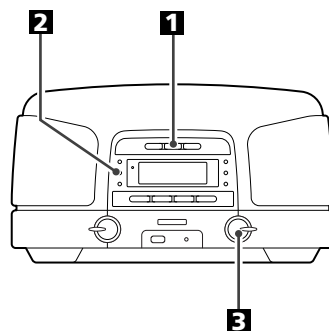

Diese Funktion erlaubt direktes Suchen nach einem Sender, der diesen RDS-Dienst unterstützt.

1 Betätigen Sie zur Auswahl des UKW-Frequenzbereichs die BAND-Taste.



2 Drücken Sie zur Auswahl des gewünschten PTY-Programms die PTY-Taste mehrmals.



3 Drehen Sie innerhalb von 5 Sekunden den TUNING-Drehregler.

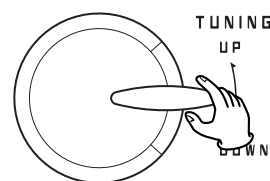

Der Suchvorgang beginnt.

- Sobald ein Sender des ausgewählten Programmtyps gefunden wurde, endet die Suche, und der Programmtyp wird im Display angezeigt.
- Falls während der PTY Suche der gewählte Programmtyp nicht gefunden wurde, wird die Suchfunktion abgebrochen und die zuvor eingestellte Empfangsfrequenz erscheint im Display.
- Betätigen Sie zum Abbrechen der PTY Suche bitte die PTY-Taste.

RDS (PTY Suche)

PTY (Programmtyp)

- NEWS** : kurze Ansagen, Ereignisse, öffentliche Meinungen, Reportagen, aktuelle Situationen.
- AFFAIRS** : Stellungnahmen, Nachrichten, die nicht unter NEWS fallen, Anregungen, Dokumentationen, Diskussionen, Analysen, usw.
- INFO** : tägliche Informationen oder Berichte, wie etwa Wetterbericht, Verbraucher-Empfehlungen, medizinische Hinweise, usw.
- SPORT** : Sport-Programme.
- EDUCATE** : Bildung und Kultur.
- DRAMA** : alle Arten von Hörspiel, Konzert oder Hörserien.
- CULTURE** : alle Arten von nationalen oder regionalen kulturellen Belangen, inklusive religiöser Themen, Philosophie, Sozialwissenschaften, fremdsprachige Programme, Theater, usw.
- SCIENCE** : Naturwissenschaften und Technologie.
- VARIED** : Unterhaltungsprogramme, Quiz, Interviews, Comedy, Satire, usw.
- POP M** : Pop Musik, Kommerzielle Programme, Werbesendungen, usw.
- ROCK M** : Rock Musik.
- EASY M** : Pop Musik, normalerweise Titel mit Laufzeiten von weniger als 5 Minuten.
- LIGHT M** : klassische Musik, instrumentale Stücke, Chor sowie leichte Unterhaltungsmusik.
- CLASSICS** : klassische Werke, Orchester, Oper, Symphonien, Kammermusik, usw.
- OTHER M** : Stilrichtungen der Musik, die nicht bereits kategorisiert wurden (Rhythm & Blues, Reggae, usw.)
- WEATHER** : Wettervorhersagen.
- FINANCE** : Nachrichten aus der Finanz- und Wirtschaftswelt, Börsenmeldungen.
- CHILDREN** : Kinder- und Jugendprogramm.
- SOCIAL** : Soziale Belange.
- RELIGION** : Programme mit religiösen Inhalten.
- PHONE IN** : Programme mit telefonischer Zuhörerbeteiligung.
- TRAVEL** : Reiseberichte.
- LEISURE** : Programme, die sich mit verschiedenen Hobbys befassen.
- JAZZ** : Jazz Musik.
- COUNTRY** : Country Musik.
- NATION M** : jeweils nationale Musik (Schlager, Chansons, usw.)
- OLDIES** : Musik aus der so genannten „Guten Alten Zeit“.
- FOLK M** : Folk Musik.
- DOCUMENT**: Dokumentationen.
- TEST**
- ALARM** : Eine Sendung, die über einen Notzustand oder eine Naturkatastrophe informiert.

Wiedergabe externer Audiosignalquellen

- 1** Verbinden Sie PHONES (den Kopfhörerausgang) eines portablen Audio-Wiedergabegeräts über ein handelsüblicher Stereo-Miniklinkenkabel mit dem AUX IN-Anschluss am SL-D910.

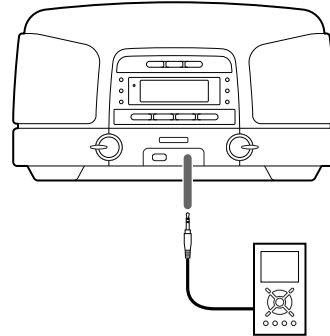

- 2** Betätigen Sie die FUNCTION-Taste zur Auswahl von AUX.



- 3** Starten Sie die Wiedergabe der externen Komponente, und stellen Sie mittels VOLUME-Regler am SL-D910 sowie des Lautstärkereglers am angeschlossenen Wiedergabegerät die gewünschte Lautstärke ein.

Falls Sie die Verbindung zu Ihrem Mini-Player über dessen Kopfhörerausgang PHONES herstellen, müssen Sie dessen Wiedergabelautstärke entsprechend einstellen. Andernfalls kann es vorkommen, dass die Wiedergabe über den SL-D910 nicht oder nur verzerrt möglich ist. Stellen Sie am Mini-Player keinen zu hohen Wiedergabepegel ein, da dies zu Verzerrungen bei der Wiedergabe über den SL-D910 führen kann.

Einstellen der Uhrzeit

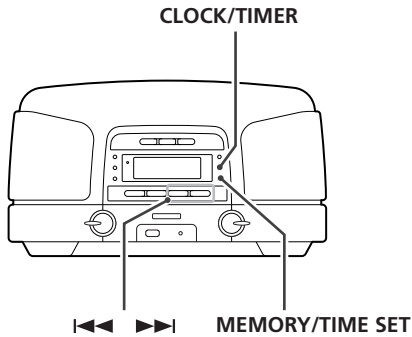

- 1 Drücken Sie zum Anzeigen der Uhr die CLOCK/TIMER-Taste. (Im AUX- oder Standby-Betrieb wird die Uhr schon angezeigt.)**



- 2 Betätigen Sie die TIME SET-Taste.**

Die „12 HR“ oder die „24 HR“ blinken auf dem Display. Zum Wechseln des Zeitanzeigemodus betätigen Sie bitte die ◀◀ oder ▶▶-Taste.



- Wenn Sie nun innerhalb von acht Sekunden keine Taste betätigen, wird die Timerprogrammierung automatisch abgebrochen.

- 3 Betätigen Sie nochmals die TIME SET-Taste.**

Der angezeigte „Stundenwert“ blinkt.

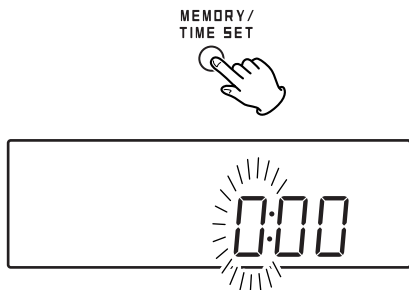

- 4 Betätigen Sie zum Einstellen des aktuellen Stundenwertes bitte die ◀◀ oder ▶▶-Taste.**

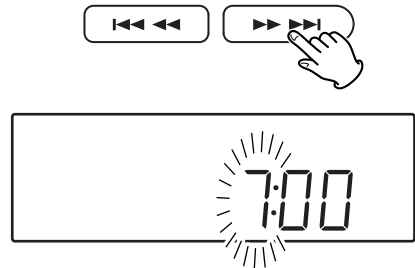

- 5 Betätigen Sie die TIME SET-Taste.**

Der „Minutenwert“ blinkt.

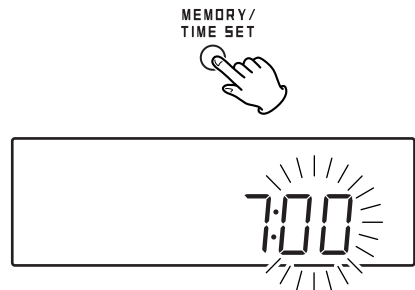

- 6 Betätigen Sie zum Einstellen des aktuellen Minutenwertes bitte die ◀◀ oder ▶▶-Taste.**

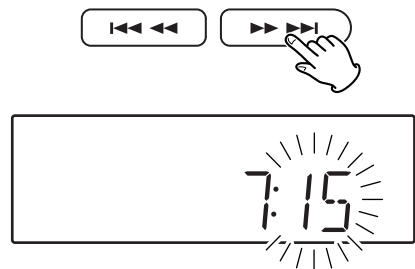

- 7 Betätigen Sie die TIME SET-Taste.**

Die Uhr zeigt die aktuell eingestellte Uhrzeit an.

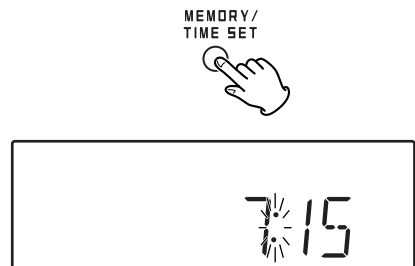

Einstellen des Timers 1

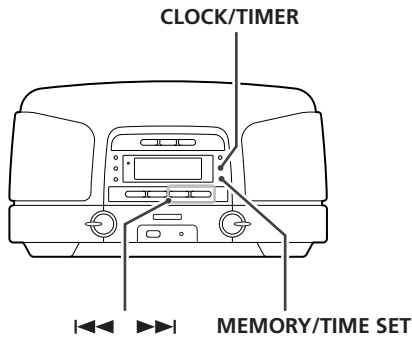

Bevor Sie mit der Timerprogrammierung beginnen, vergewissern Sie sich bitte, dass die korrekte Uhrzeit eingestellt ist.

Die Startzeit, Endzeit, Audioquelle und Lautstärke der Timer-Funktion können unabhängig voneinander eingestellt werden.

Startzeit

1 Drücken Sie zur Anzeige von „ON“ die CLOCK/TIMER-Taste.



2 Drücken Sie die TIME SET-Taste.



Der „Stundenwert“ blinkt.

- Wenn Sie nun innerhalb von acht Sekunden keine Taste betätigen, wird die Timerprogrammierung automatisch abgebrochen.

3 Drücken Sie die SKIP-Taste (◀◀/▶▶), um die Stunden einzustellen und anschließend die TIMER-Taste.

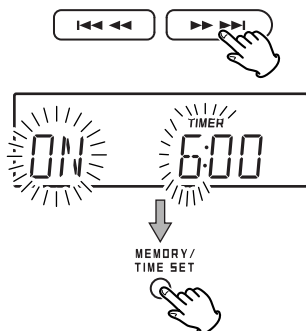

Der „Minutenwert“ blinkt.

4 Drücken Sie die SKIP-Taste (◀◀/▶▶), um die Minuten einzustellen und anschließend die TIMER-Taste.

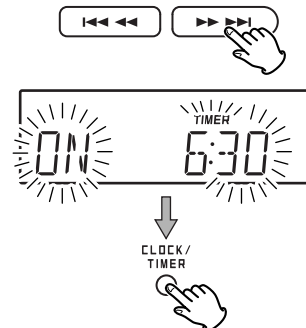

5 Drücken Sie die TIME SET-Taste.



Die Startzeit ist nun eingestellt.

Wenn keine Taste innerhalb von 8 Sekunden gedrückt wird, wird die Zeit eingestellt und das Display wechselt wieder zum normalen Betrieb.

Endzeit

1 Drücken Sie zur Anzeige von „OFF“ die CLOCK/TIMER-Taste.



2 Drücken Sie die TIME SET-Taste.



3 Drücken Sie die SKIP-Taste (◀◀/▶▶), um die Stunden einzustellen und anschließend die TIMER-Taste.

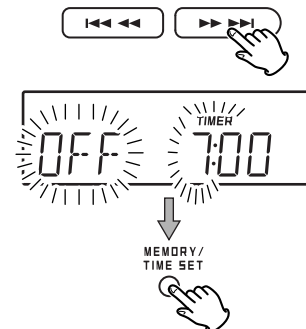

Der „Minutenwert“ blinkt.

- 4 Drücken Sie die SKIP-Taste (I◀◀/▶▶I), um die Minuten einzustellen und anschließend die TIMER-Taste.**

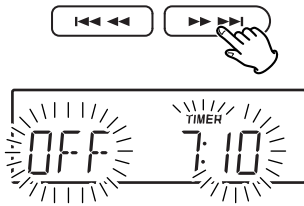

- 5 Drücken Sie die TIME SET-Taste.**



Die Endzeit ist nun eingestellt.

Wenn keine Taste innerhalb von 8 Sekunden gedrückt wird, wird die Signalquelle eingestellt und das Display wechselt wieder zum normalen Betrieb.

Audioquelle

- 1 Drücken Sie zur Anzeige der Audioquelle die CLOCK/TIMER-Taste.**



- 2 Drücken Sie die TIME SET-Taste.**



- 3 Betätigen Sie zum Auswählen der gewünschten Audiosignalquelle (CD, USB oder TUNER) die SKIP-Taste (I◀◀ oder ▶▶I). Betätigen Sie anschließend bitte die TIMER-Taste.**

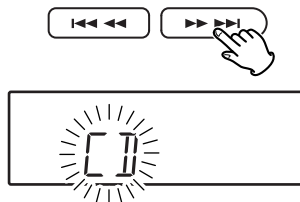

- 4 Drücken Sie die TIME SET-Taste.**



Die Signalquelle ist nun eingestellt.

Wenn keine Taste innerhalb von 8 Sekunden gedrückt wird, wird die Signalquelle eingestellt und das Display wechselt wieder zum normalen Betrieb.

Wenn die Quelle auf „CD“ gestellt ist, legen Sie eine CD ein.

Schließen Sie die USB-Speicherkarte an der USB-Buchse an, wenn die Audiosignalquelle auf „USB“ eingestellt ist. Wenn die Quelle auf „TUNER“ gestellt ist, stellen Sie einen Sender ein.

- Wenn die Audioquelle auf „CD“ gestellt ist, jedoch keine CD eingelegt wurde oder wenn die Audioquelle auf „USB“ gestellt ist, jedoch keine USB-Speicherkarte angeschlossen ist, arbeitet der Timer in TUNER-Betrieb.

LAUTSTÄRKE

- 1 Drücken Sie zur Anzeige von „VOL“ die CLOCK/TIMER-Taste.**



- 2 Drücken Sie die TIME SET-Taste.**

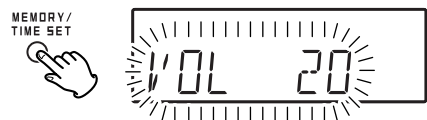

- 3 Betätigen Sie zum Einstellen der gewünschten Wiedergabelautstärke die SKIP-Taste (I◀◀ oder ▶▶I). Betätigen Sie anschließend bitte die MEMORY-Taste.**

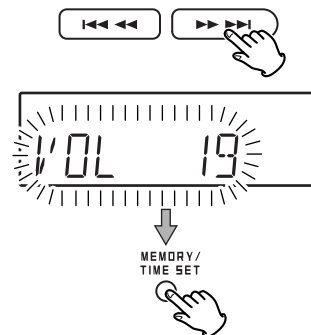

Die Lautstärke ist nun eingestellt.

Wenn keine Taste innerhalb von 8 Sekunden gedrückt wird, wird die Lautstärke eingestellt und das Display wechselt wieder zum normalen Betrieb.

Einstellen des Timers 2

Zum Ein- oder Ausschalten des Timers

Betätigen Sie im Standby-Betrieb die **TIMER ON-Taste**.



Die Timeranzeige erscheint.

Die Einheit schaltet jeden Tag zur festgelegten Zeit ein und aus.

- Wenn Endzeit und Startzeit gleich sind, erscheint „ERROR“ und der Timer kann nicht in den Startbetrieb treten.

Vergessen Sie nicht die Einheit auszuschalten (Standby), oder der Timer arbeitet nicht.

Wenn die Startzeit erreicht wurde und Sie das Gerät am Ausschalten hindern möchten sobald es die Endzeit erreicht, drücken Sie die **TIMER ON-Taste** um den Timer aufzuheben.

Die **TIMER-Anzeige** erlischt.

Betätigen Sie die **ON/STANDBY-Taste** wenn Sie das Gerät aus- oder einschalten möchten.

Verwendung der Snooze-Funktion



Nachdem die **ON-Zeit** (Weckzeit) erreicht wurde, können Sie den **SL-D910** mittels der **SNOOZE-Taste** für weitere fünf Minuten in den Standby-Betrieb (Schlafmodus) versetzen, bevor er sich erneut automatisch einschaltet.

Sie können diese Funktion wiederholt verwenden.

Technische Daten

TUNER-Teil

Frequenzbereich (UKW) ...87,50 MHz bis 108,00 MHz
Frequenzbereich (MW).....522 kHz bis 1620 kHz

CD-PLAYER -Teil

Frequenzgang20 Hz bis 20 kHz (± 1 dB)
Gleichlaufschwankungunterhalb der Meßgrenze

LAUTSPRECHER

Typ65 mm (L und R)
80 mm (Subwoofer)
Impedanz8 Ohm (L und R)
8 Ohm (Subwoofer)

ALLGEMEIN

Gesamtausgangsleistung15 W
Netzversorgung230 V, 50 Hz
Leistungsaufnahme40 W
Abmessungen (B x H x T)340 x 190 x 259 mm
Gewicht5,4 kg

Standard-Zubehör:

Fernbedienung (RC-1154) x 1
Batterien für Fernbedienung (AAA) x 2
Batterie für Speichersicherung (CR2032) x 1
Stereo-Minilinkkabel x 1
Bedienungsanleitung x 1
Garantiekarte x 1

- Änderungen der Technischen Daten sowie des äußeren Erscheinungsbildes sind ohne vorherige Ankündigung möglich.
- Geringfügige Abweichungen der Illustrationen dieser Anleitung zum tatsächlichen Serienmodell sind möglich.

Die folgende Tabelle dient als Hilfe bei der Fehlerbeseitigung, falls während des Betriebes des SL-D910 Störungen oder Fehlfunktionen auftreten sollten. Anhand der hier beschriebenen Problemlösungen lassen sich viele Fehlfunktionen beseitigen, ohne dass Sie Ihren HiFi-Händler oder ein TEAC-Servicecenter aufsuchen müssen.

Allgemein

Keine Strom-/spannungsversorgung.

- Überprüfen Sie bitte die korrekte Netzverbindung zwischen dem SL-D910 und der Wandsteckdose. Vergewissern Sie sich bitte, dass der Steckkontakt, an dem Sie den SL-D910 angeschlossen haben, nicht über einen Schalter ausgeschaltet ist. Falls dies der Fall ist, schalten Sie den Schalter ein. Überprüfen Sie die einwandfreie Funktion der Wandsteckdose, indem Sie ein anderes elektrisches Gerät, von dem Sie wissen, dass es einwandfrei funktioniert, wie beispielsweise einen Fön oder eine Lampe, an der betreffenden Steckdose anschließen.

Keine Wiedergabe über den Lautsprecher.

- Wählen Sie mittels FUNCTION-Taste eine Audiosignalquelle aus.
- Stellen Sie die gewünschte Wiedergabelautstärke ein.
- Ziehen Sie den Kopfhörer aus dem PHONES-Anschluss.
- Falls die VOLUME-Pegelanzeige blinkt, betätigen Sie die MUTING-Taste. (Falls Sie „CD“ oder „USB“ als Audiosignalquelle gewählt haben, betätigen Sie zum Starten der Wiedergabe die PLAY/PAUSE-Taste (▶/||).

Starkes Rauschen bei der Wiedergabe.

- Der SL-D910 wurde in unmittelbarer Nähe eines Fernsehgeräts oder eines ähnlichen strahlungsstarken Geräts (Computer, Monitor, usw.) platziert. Wählen Sie einen anderen, von den entsprechenden Geräten weiter entfernten Aufstellungsort oder schalten Sie diese aus.

Die Fernbedienungseinheit funktioniert nicht.

- Schalten Sie den SL-D910 ein. Betätigen Sie hierzu den Netzschalter (STANDBY/ON).
- Ersetzen Sie verbrauchte Batterien in der Fernbedienung durch neue.
- Der Funktionsradius der Fernbedienung beträgt ca. 5 m. Richten Sie das vordere Ende der Fernbedienung auf den Sensor am SL-D910 aus.
- Achten Sie bitte darauf, dass sich keine Hindernisse zwischen der Fernbedienung und dem SL-D910 befinden.
- Falls sich in unmittelbarer Nähe des SL-D910 eine helle Lichtquelle befindet, schalten Sie diese aus.

CD

Keine Wiedergabe.

- Legen Sie eine Disc mit der bedruckten Labelseite nach oben in die Disc-Schublade.
- Reinigen Sie die im Laufwerk befindliche Disc, falls diese verschmutzt ist.

- Im Laufwerk befindet sich ein CD-R/-RW-Rohling, auf den noch nichts aufgezeichnet wurde. Legen Sie eine CD ins Laufwerk, auf der Musik aufgezeichnet wurde.
- In manchen Fällen können CD-R/-RW Disks nicht wiedergegeben werden. Verwenden Sie eine andere Disc.
- Nicht finalisierte CD-R/-RW Disks können nicht wiedergegeben werden. Finalisieren Sie die CD-R/-RW in Ihrem CD-Recorder oder Computer, und versuchen Sie es erneut.

Aussetzer bei der Wiedergabe.

- Wählen Sie für die Aufstellung des SL-D910 einen stabilen, ebenen und erschütterungsfreien Aufstellungsort.
- Reinigen Sie die im Laufwerk befindliche Disc, falls diese verschmutzt ist.
- Verwenden Sie keine zerkratzte, beschädigte oder verwellte Disc.

Tuner

Radioempfang ist nicht möglich oder das Signal ist nur sehr schwach zu empfangen.

- Stellen Sie die Empfangsfrequenz des gewünschten Senders optimal ein.
- Richten Sie das Gerät oder die Antenne auf bestmögliche Empfangsqualität aus.

Obwohl die empfangene Sendung in Stereoqualität ausgestrahlt wird, klingt die Wiedergabe monaural.

- Betätigen Sie die FM MODE-Taste.

Falls sich die Störung nicht beseitigen lässt, ziehen Sie den Netzstecker ab und stecken Sie ihn wieder ein.

Falls Sie die Spannungsversorgung unterbrechen, werden alle gespeicherten Einstellungen (Uhrzeit, Sender-Presets, Timer-Einstellungen) automatisch gelöscht.

Hartelijk dank dat u voor TEAC heeft gekozen. Lees deze handleiding zorgvuldig door zodat u verzekerd kunt zijn van de optimale prestaties van uw toestel.

Inhoud	82
Voor gebruik	82
Discs	84
RESET-schakelaar.....	85
Aansluiting	86
Beschrijving van de bedieningselementen	88
Afstandsbediening	91
Basisbediening	92
Weergave van CD's en MP3 discs	93
Weergave van USB geheugenkaarten	94
Weergave van CD's, MP3 discs en USB geheugenkaarten	94
Geprogrammeerde weergave	96
Herhaald afspelen/Willekeurige weergave.....	98
Luisteren naar de radio	99
Voorkeurzenders instellen	100
RDS	101
RDS (PTY Zoekfunctie)	101
Weergave van externe audiosignaalbronnen.....	102
Instellen van de klok	103
Instellen van de timer	104
Technische gegevens.....	106
Foutmeldingen	107

Lees dit voor gebruik

- Omdat het toestel warm kan worden in het gebruik, dient u te allen tijde voldoende ventilatieruimte vrij te laten rondom het toestel.
- Het voltage van de stroomvoorziening van het toestel moet overeenkomen met het op het achterpaneel aangegeven voltage. Als u hierover twijfelt, dient u een elektricien te raadplegen.
- Kies de plek waar u het toestel wilt opstellen zorgvuldig uit. Plaats het toestel niet in direct zonlicht of dicht bij een warmtebron. Vermijd ook plekken die blootstaan aan trillingen en plekken waar het erg stoffig, warm, koud of vochtig kan zijn.
- Zet het toestel niet op een versterker/receiver.
- Maak de behuizing in geen geval open, want dit kan leiden tot schade aan de schakelingen of elektrische schokken. Als er onverhoopt een vreemd voorwerp in het toestel terecht komt, neem dan contact op met uw dealer of reparateur.
- Trek altijd alleen aan de stekker zelf wanneer u deze uit het stopcontact haalt, nooit aan het snoer.
- Om de laser pick-up schoon te houden mag u deze niet aanraken en moet u niet vergeten de disclade altijd weer netjes dicht doen wanneer u de CD-speler niet gebruikt.
- Probeer het toestel niet schoon te maken met chemische oplosmiddelen, want hierdoor kan de afwerking aangetast raken. Gebruik een zachte, droge doek.
- Bewaar deze handleiding zodat u er later nog iets in op zult kunnen zoeken.

VERPLAATS HET TOESTEL NIET TERWIJL HET AAN HET SPELEN IS

Bij het afspelen draait de disc met hoge snelheid rond. U mag daarom IN GEEN GEVAL het toestel tijdens het spelen optillen of verplaatsen. Hierdoor kan de disc beschadigd raken.

WANNEER U DIT TOESTEL GAAT VERPLAATSEN

Wanneer u uw installatie verandert of het toestel in gaat pakken voor een verhuizing of zo, haal dan in ieder geval de disc eruit en doe de disclade weer netjes dicht. Druk vervolgens op de hoofdschakelaar om de stroom uit te schakelen en haal daarna de stekker uit het stopcontact. Verplaatsen van dit toestel terwijl er nog een disc in zit kan leiden tot schade aan dit toestel.

Onderhoud

Als het oppervlak van het toestel vuil is, kunt u dit met een zachte doek of eventueel met een verdunning van een neutraal reinigingsmiddel afnemen. U moet de vloeistof onmiddellijk en volledig verwijderen. Gebruik in geen geval verfverdunner, benzine of alcohol, want deze middelen kunnen het oppervlak van het toestel aantasten.

Pas op voor condens

Wanneer het toestel (of een disc) van een koude naar een warme omgeving wordt gebracht, of wordt gebruikt na een plotse temperatuursverandering, bestaat er gevaar voor condensvorming; waterdamp uit de lucht kan zich afzetten op het binnenwerk van het toestel en de correcte werking daarvan belemmeren. Om dit te voorkomen, of in het geval zich dit reeds heeft voorgedaan, dient u het toestel één of twee uur ingeschakeld te laten staan. Het toestel zal geleidelijk aan op de omgevingstemperatuur komen.

Waarschuwing

- Stel deze component niet bloot aan vocht of spatwater.
- Zet geen met vloeistof gevulde objecten, zoals bijvoorbeeld vazen, op deze component.
- Zet deze component niet in een gesloten meubel zoals bijvoorbeeld een boekenkast of een soortgelijk gesloten opbergsysteem.
- In de standby-stand - de STANDBY/ON-schakelaar staat op "Standby" - verbruikt deze component een geringe hoeveelheid netstroom.
- Plaats deze component zodanig dat het wandstopcontact waarop u de netstroomkabel aangesloten heeft makkelijk bereikbaar is.
- Let er op dat het wandstopcontact waarop u deze component aansluit geaard is (randaardestopcontact).
- Batterijen (zoals een batterijpak of losse batterijen) mogen niet worden blootgesteld aan hitte zoals van direct zonlicht, open vuur en dergelijke.
- Een extreem hoog geluidsniveau via oor- en hoofdtelefoons kan het gehoor beschadigen.

Verwijdering van uw oude elektrische en/of elektronische apparatuur

1. Als op een apparaat het symbool met een kruis door een afvalton voorkomt betekent dit dat verwijdering volgens de "RICHTLIJN 2002/96/EG VAN HET EUROPESE PARLEMENT EN DE RAAD" van 27 januari 2003 aangaande verwijdering van oude elektrische en elektronische apparaten" geregeld is. 
2. Dit soort elektrische en elektronische apparaten moeten volgens deze richtlijn apart, gescheiden van ander restafval, op een daarvoor door de gemeente bepaalde inzamelplaats ingeleverd worden.
3. Een correcte verwijdering van uw oude elektrische en elektronische apparatuur draagt in hoge mate bij tot het voorkomen van mogelijk negatieve consequenties voor het milieu en daarmee ook voor uw eigen gezondheid en die van anderen.
4. Nadere informatie over het verwijderen van al uw oude elektrische of elektronische apparaten kunt u opvragen bij het gemeentehuis van uw woonplaats, het afvalverwerkingsbedrijf of bij de zaak waar u het apparaat aangeschaft heeft.

Discs die op dit apparaat afgespeeld kunnen worden:

- Conventionele audio CD's met het Compact Disc Digital Audio logo vermeld op het label:



- Correct gefinaliseerde CD-R/CD-RW discs

Opmerking:

- Afhankelijk van de kwaliteit van de disc en/of de conditie van de opname kan het voorkomen dat bepaalde discs niet afgespeeld kunnen worden
- De mogelijkheid bestaat dat tegen kopiëren beveiligde en andere CD's die niet overeenkomen met de CD standaard niet correct weergegeven worden.
Als u dergelijke CD's gebruikt in dit toestel kunnen TEAC Corporation en haar dochterbedrijven geen aansprakelijkheid aanvaarden voor de eventuele gevolgen, noch enige garantie geven wat betreft de reproductie. Als u met een dergelijke niet-standaard CD problemen heeft neem dan contact op met de leverancier van de CD.
- Leg discs altijd in de lade met de bedrukte zijde naar boven. (Compact Discs zijn slechts aan één zijde bespeelbaar, c.q. opneembaar.)
- Om een disc uit het doosje te nemen, drukt u op de bevestiging in het centrum en u neemt de disc uit; voorzichtig vasthouden aan de rand.



Uitnemen van de disc vasthouden van de disc

- Veeg vuile discs vanaf het middengat naar de buitenrand schoon met een zachte doek:



- Gebruik nooit chemicaliën als platensprays, antistatische sprays of vloeistoffen, benzine of verdunner om discs schoon te maken. Dergelijke chemicaliën zullen het plastic oppervlak van de disc onherstelbaar beschadigen.

- Berg discs direct na het gebruik op in het doosje om beschadiging en vervuiling te voorkomen waardoor de laser later kan "overslaan".
- Leg discs niet voor langere tijd in direct zonlicht of in een ruimte met een hoge vochtigheidsgraad. Blootstelling aan hoge temperaturen kan de disc doen vervormen.
- CD-R's en CD-RW's zijn gevoeliger voor hitte en ultraviolette straling dan gewone CD's. Het is belangrijk dat ze niet worden opgeslagen op een plaats die bereikbaar is voor direct zonlicht en dat ze uit de buurt gehouden worden van radiatoren en warmteproducerende elektrische apparatuur.
- Afdrukbare CD-R's en CD-RW's worden niet aanbevolen, daar de bedrukte zijde los kan laten en de speler kan beschadigen.
- Plak geen stickers of beschermende folies op de discs en gebruik nooit beschermende sprays.
- Gebruik een viltstift met inkt op oliebasis om notities op de discs te maken. Gebruik nooit een balpen of andere harde schrijfmiddelen, daar deze de opnamezijde kunnen beschadigen.
- Gebruik nooit een stabilisator. Het gebruik van in de handel verkrijgbare CD-stabilisatoren is niet toegestaan, daar deze het mechaniek kunnen beschadigen en tot defecten kunnen leiden.
- Gebruik ook geen CD's van afwijkende vorm (vijfhoekig of hartvormig b.v.). Dergelijke CD's kunnen de speler beschadigen :

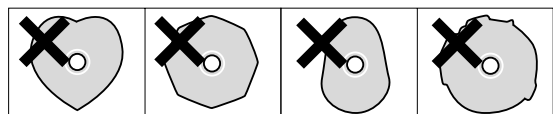

- Twijfelt u over het omgaan met CD-R's of CD-RW's, lees dan de aanwijzingen of neem contact op met de fabrikant.

Compatibiliteit met MP3

- Dit apparaat kan MP3-bestanden afspelen die op een CD-R, CD-RW of USB geheugenkaart zijn opgenomen.
- Bestandsnamen van MP3-bestanden moeten uit alfanumerieke tekens bestaan. Deze speler kan symbolen en grote tekens of tekens van 2 bytes breed (bijvoorbeeld Japanse tekens, Chinese tekens enzovoort) niet juist weergeven. Gebruik ook altijd de bestandsextensie ".mp3".
- U kunt de disc pas afspelen als deze is afgerond.
- De CD-ROM moet compatibel zijn met ISO 9660.
- Wanneer er meer dan 200 bestanden of mappen op de disc zijn opgenomen, worden deze vermoedelijk niet goed afgespeeld.
- Mono of stereo MPEG-1 Layer 3 audio-indeling, 44,1 of 48 kHz, vaste bit rate.
- Geluidsbestanden die op 128 Kbps zijn gecodeerd, hebben de geluidskwaliteit van een normale audio-CD. Hoewel u op deze speler MP3-tracks met een lagere bit rate kunt afspelen, wordt de geluidskwaliteit bij lagere bit rates duidelijk slechter.

RESET-schakelaar

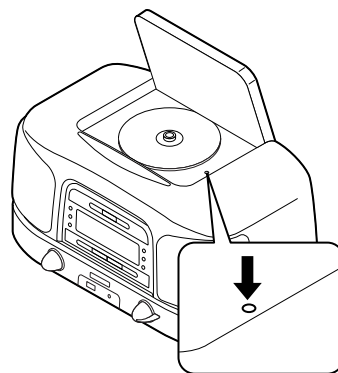

In voorkomende gevallen bestaat de mogelijkheid dat de functietoetsen niet correct werken.

- Als het systeem beschadigd is door een elektrische schok.
- Als de stroomtoevoer onregelmatig is of als er elektrische ruis voorkomt.

In zo'n geval drukt u een of twee keer zacht op de RESET-schakelaar met de punt van een potlood of ballpoint.

Aansluiting

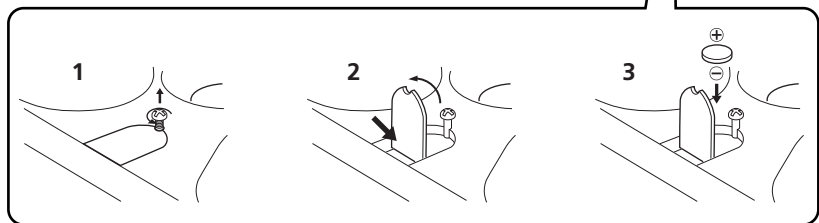
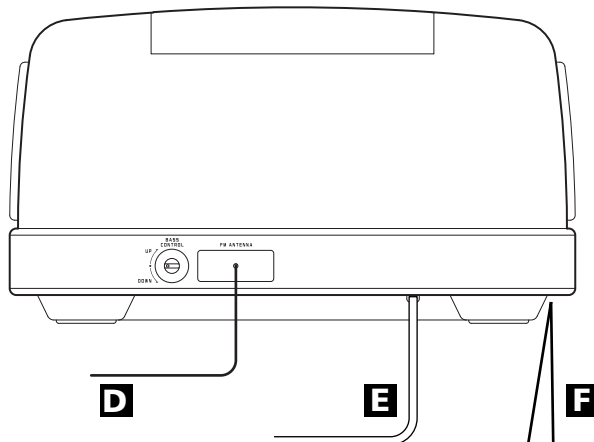
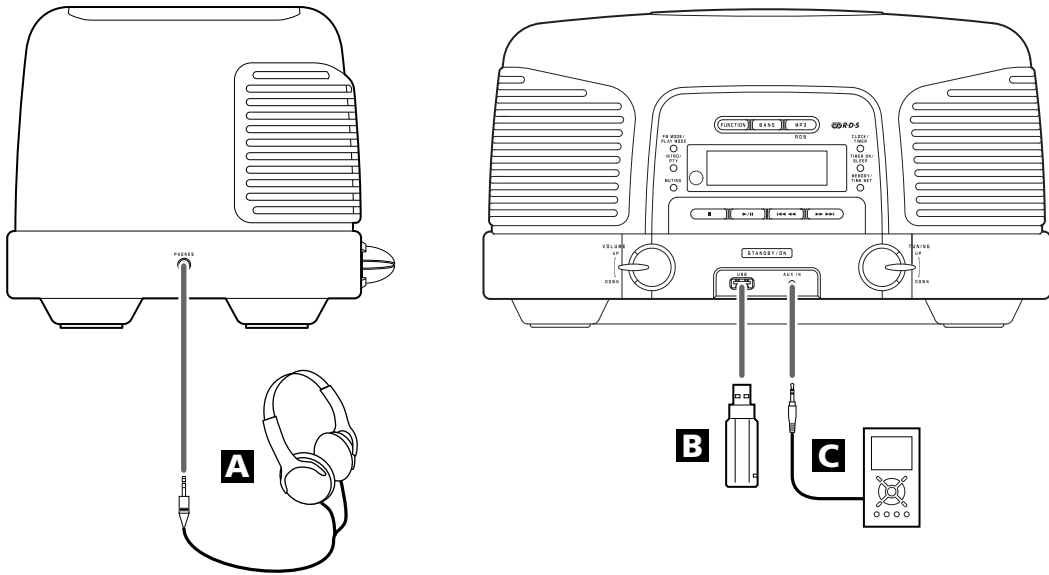

LET OP

- Schakel de netstroom uit voordat u de aansluitingen maakt.
- Zorg ervoor dat alle kabels goed zijn aangesloten.
- Zorg ervoor dat u de pluggen correct in de aansluitingen steekt. Bundel de aansluitkabels niet om brom en ruis te voorkomen.

A Hoofdtelefoon (PHONES)

Sluit hier uw hoofdtelefoon aan om ongestoord naar muziek te luisteren. Regel de weergavegeluidssterkte met de VOLUME-knop.

B USB-aansluiting

Op deze aansluiting kunt u uw USB geheugenkaart aansluiten, waarin MP3 tracks voorkomen.

C AUX IN-aansluiting

Op deze aansluiting kunt u een draagbare audio-weergavecomponent aansluiten.

Sluit de LINE OUT- of PHONES-aansluiting (audio-uitgang) van de component aan met een in de handel verkrijgbare stereo-miniplugkabel.

Als u de PHONES-aansluiting van uw minispeler gebruikt, dan moet u de weergavegeluidssterkte overeenkomstig via de minispeler regelen anders wordt er geen geluid door uw SL-D910 weergegeven.

- Als u het uitgangsniveau (weergavegeluidssterkte) van de minispeler te hoog afgestemd heeft dan kan dit tot gevolg hebben dat de geluidswaergave via de SL-D910 vervormd klinkt. Verminder in zo'n geval het uitgangsniveau van de minispeler totdat het geluid optimaal klinkt en regel dan de gewenste weergavegeluidssterkte met de volumeknop van de SL-D910.

D FM antenne

Trek de antenne volledig uit en draai de antenne tot de beste ontvangstkwaliteit is verkregen.

Houd de antenne uit de buurt van metalen voorwerpen, elektrische apparatuur en elektriciteitsnoeren.

E Netstroomkabel

Steek de stekker van de netstroomkabel in een wandstopcontact.

F Batterijvak

De batterij levert de reservevoeding voor de ingebouwde klok en het geheugen wanneer het apparaat even van het lichtnet is losgekoppeld.

De batterij plaatsen

1. Draai de bevestigingsschroef los.
2. Duw tegen het andere uiteinde van het dekseltje voor het batterijvak om dit te openen.
3. Plaats een CR2032 lithium-ionen batterij met de plus ⊕ kant naar binnen gekeerd.
4. Sluit het dekseltje.

De batterij vervangen

Als de klok de verkeerde tijd gaat aangeven, moet u de batterij door een nieuwe vervangen.

Vorzorgsmaatregelen betreffende knooptype batterijen.

- Zorg dat u de batterij met de plus "⊕" en min "⊖" pool in de juiste richting gekeerd plaatst.
- U mag de batterij niet verhitten of demonteren, of een oude batterij in vuur gooien.

Beschrijving van de bedieningselementen 1

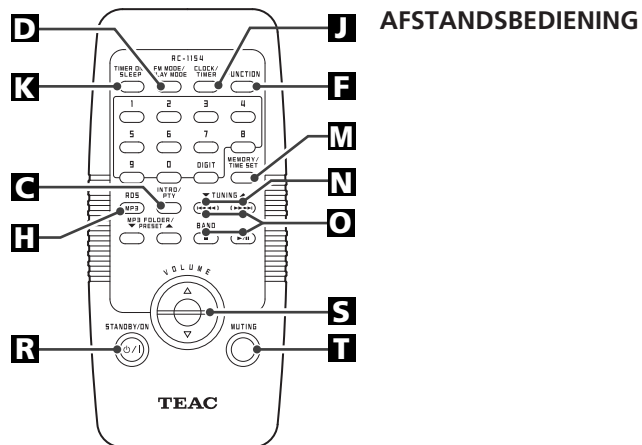
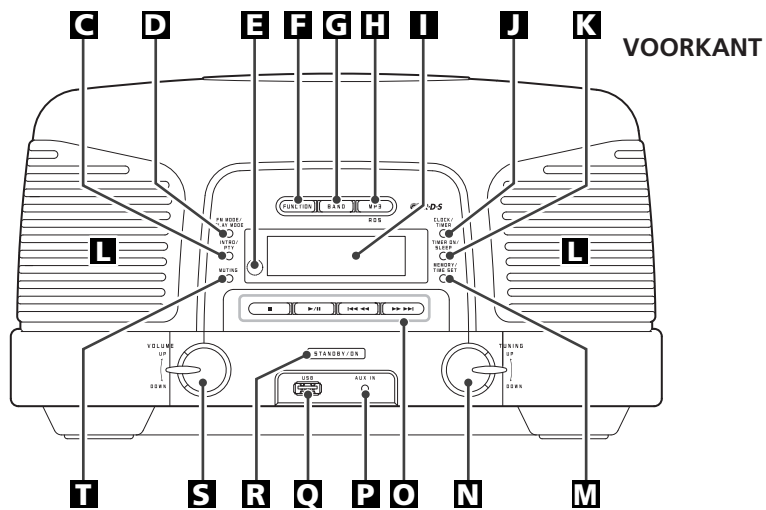
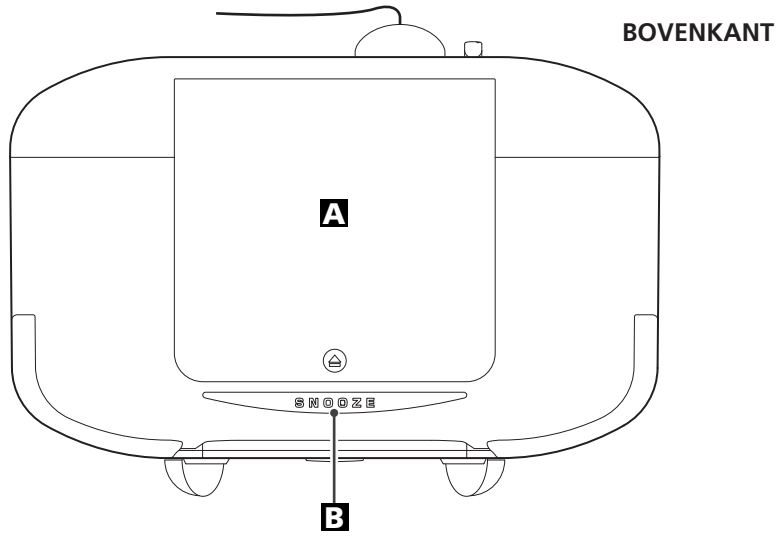

A Disc-lader

Druk op het ▲ teken op het klepje van de disc-lader om het te openen.

B SNOOZE

Als het apparaat op de TIMER ON tijd aan gaat kunt u het apparaat vijf minuten uit zetten.

C INTRO/PTY

In de CD of USB stand kunt u met deze toets de intro-weergavefunctie inschakelen.

In de FM TUNER stand kunt u met deze toets een programmatype voor RDS kiezen.

D FM MODE/PLAY MODE

In de FM TUNER stand kunt u met deze toets stereo of mono kiezen.

In de CD of USB stand kunt u met deze toets herhaalde weergave of willekeurige weergave kiezen.

E Afstandsbedieningssensor

Als u de afstandsbediening gebruikt richt deze dan op de sensor in het voorpaneel van de SL-D910.

F FUNCTION

Gebruik deze toets om de gewenste signaalbron (TUNER, CD, AUX of USB) te selecteren.

G BAND

Gebruik deze toets om AM of FM ontvangst te selecteren.

H MP3/RDS

In de FM TUNER stand kunt u met deze toets een RDS-functie kiezen.

Tijdens het afspelen van een MP3 disc of USB geheugenkaart gebruikt u deze toets om de naam van de huidige map/bestandsnaam, titel, mapnummer/bestandsnummer aan te geven.

I Display

J CLOCK/TIMER

Gebruik deze toets om de klok en de timer te tonen.

K TIMER ON/SLEEP

Met deze toets kunt u de Sleep-Timerfunctie instellen. Wanneer het apparaat standby staat, kunt u met deze toets de timerfunctie in- en uitschakelen.

L Luidsprekers (stereo)

M MEMORY/TIME SET

In de CD of USB stand kunt u deze toets gebruiken om tracks te programmeren.

In de TUNER stand kunt u deze toets gebruiken om voorkeuzenders in het geheugen op te slaan.

Deze toets wordt ook gebruikt om de klok gelijk te zetten en de timer in te stellen.

N TUNING

Draai aan deze knop om een radio zender te zoeken.

O CD- of USB-kaart-bedieningstoetsen

Als TUNER of AUX geselecteerd is werken deze toetsen niet.

STOP (■)

Gebruik deze toets om het afspelen te stoppen.

PLAY/PAUSE (▶/||)

Gebruik deze toets om het afspelen te stoppen of om tijdens het afspelen een pauze in te lassen.

SKIP/SEARCH (◀◀ ◀▶ ▶▶ ▶▶)

Druk op deze toetsen om tracks op te zoeken.

Met deze toetsen ingedrukt kunt u naar een gedeelte van een track zoeken.

P AUX IN-aansluiting

Sluit externe apparaten op deze ingangsaansluiting aan.

Q USB-aansluiting

Op deze aansluiting kunt u uw USB kaart aansluiten.

R STANDBY/ON

Druk op deze schakelaar om het apparaat aan of standby te zetten.

S VOLUME

Draai aan deze knop of druk op de ▲ of ▼ toets van de afstandsbediening om de geluidsstrekte te regelen.

T MUTING

Met deze toets kunt u de geluidswaergave tijdelijk onderbreken.

Beschrijving van de bedieningselementen 2

ACHTERKANT

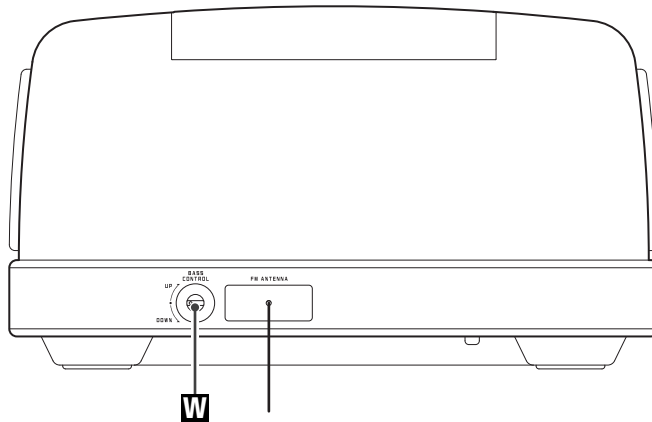

AFSTANDBEDIENING

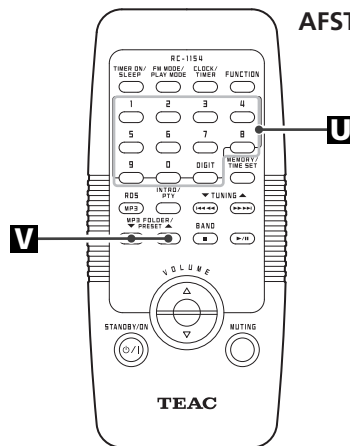

U Nummertoeetsen

V MP3 FOLDER/PRESET

In de TUNER stand gebruikt u deze toets om vooraf ingestelde radiozenders te selecteren.

Tijdens weergave van een MP3 disc of USB geheugenkaart kunt u met deze toets een op de disc of USB geheugenkaart voorkomende map selecteren.

W BASS CONTROL knop

Gebruik deze knop om het weergaveniveau van de lage tonen te regelen.

Via bijgeleverde afstandsbediening kan de speler op afstand worden bestuurd.

Bij gebruik van de afstandsbediening moet deze op de sensor op de voorzijde van het apparaat richten.

- Ondanks het feit dat de afstandsbediening binnen het effectieve bereik (5 m) wordt gebruikt, kan de aanwezigheid van obstakels ertoe leiden dat deze niet werkt.
- Wanneer de afstandsbediening wordt gebruikt in de nabijheid van apparaten die infrarood signalen afgeven, of in combinatie met andere afstandsbedieningen, kan deze onjuist werken. Ook kunnen dan die andere apparaten onjuist reageren.

Inzetten batterijen

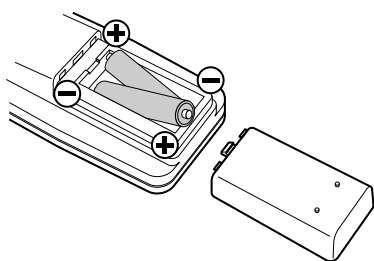

1. Verwijder het deksel van het batterijvak.
2. Leg twee "AAA" (R03 of UM-4) droge batterijen in. Let bij het inzetten vooral op de juiste positie van positief ⊕ en negatief ⊖.
3. Breng het deksel weer aan.

Vervangen batterijen

Wanneer de maximale afstand tussen apparaat en afstandsbediening waarop deze werkt terugloopt, zijn de batterijen aan vervanging toe. Vervang de batterijen dan door nieuwe.

Behandeling van batterijen

- Let vooral goed op de juiste positie van ⊕ en ⊖.
- Gebruik altijd batterijen van hetzelfde type. Gebruik nooit verschillende batterijen door elkaar.
- Zowel oplaadbare batterijen (accu's) als niet oplaadbare batterijen kunnen gebruikt worden. Let op de aanwijzingen op de buitenzijde en op de juiste spanning.
- Wanneer de afstandsbediening voor langere tijd niet zal worden gebruikt (meer dan een maand), moet de batterijen uit de afstandsbediening verwijderen om schade door lekken te voorkomen. In geval van lekkende batterijen, het vocht zorgvuldig verwijderen en nieuwe batterijen inzetten. Was uw handen daarna grondig!
- Verhit batterijen nooit en gooi lege batterijen niet in het vuur. Lever ze in als KCA (klein chemisch afval) op de daarvoor bestemde plaats.

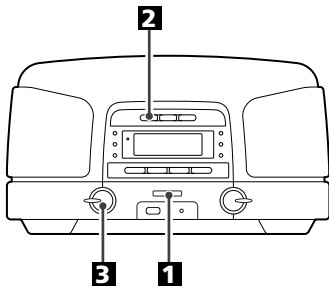

1 Druk op de STANDBY/ON om het apparaat aan te schakelen.



2 Druk op de FUNCTION toets om een signaalbron te kiezen.



3 Start weergave van de geselecteerde signaalbron en regel de weergavegeluidssterkte met de VOLUME knop.

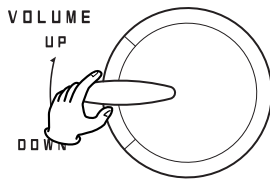

Weergave tijdelijk onderbreken

Druk op de MUTING toets om de weergave tijdelijk te onderbreken. Als u opnieuw op de MUTING toets drukt of de weergavegeluidssterkte bijregelt, wordt de weergave hervat.

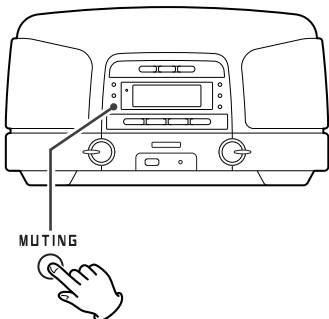

- Als de MUTING functie geactiveerd is knippert de VOLUME indicatie in het display.
- Wanneer op de FUNCTION toets wordt gebruikt, wordt de geluidsonderbreking geannuleerd.

Hoofdtelefoon

Als u een hoofdtelefoon wilt gebruiken sluit dan de plug van de hoofdtelefoon aan op de PHONES aansluiting en regel de geluidssterkte met de VOLUME knop. Als u een hoofdtelefoon op de SL-D910 aansluit wordt de geluidswaergave via de aangesloten luidsprekers onderbroken.

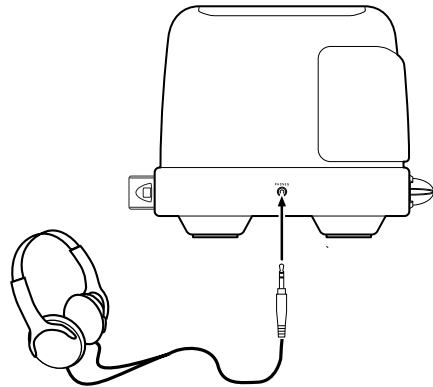

Inslaaptimer

Door herhaald op de SLEEP toets te drukken kunt een tijdsinterval (tussen 90 en 10 minuten) instellen. Wanneer de ingestelde tijd is verstreken, schakelt het apparaat automatisch naar standby.

Iedere keer dat u op de SLEEP toets drukt verandert de tijdindicatie (10 minuten) voor uitschakeling als volgt:

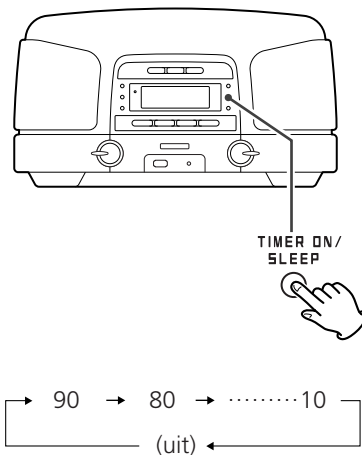

- Druk éénmaal op de SLEEP toets om de resterende tijd te controleren.
- Als u tweemaal op de SLEEP toets drukt, komt de inslaaptimer weer op 90 te staan.

Weergave van CD's en MP3 discs

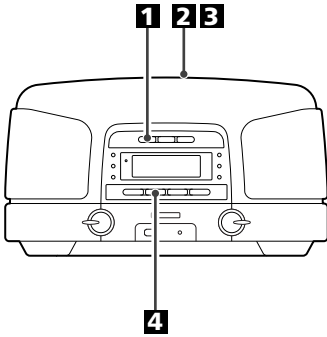

1 Druk op de **FUNCTION** toets om "CD" als audiosignaalbron te selecteren.

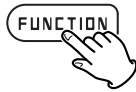

2 Druk op het **▲** teken op het klepje om de disc-lader te openen.

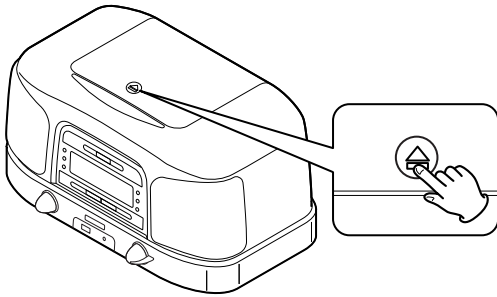

3 Plaats een disc met het label naar boven en sluit het klepje met de hand.

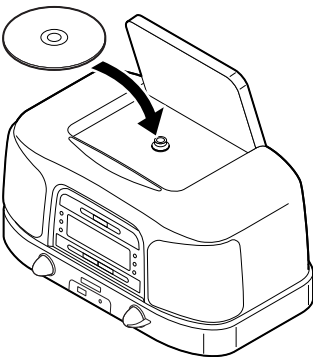

- Plaats nooit meer dan een disc tegelijk in het mechanisme.
- Overtuig u er altijd van dat de disc correct geladen en vergrendeld is.

- Het kan een paar seconden duren voordat de SL-D910 de informatie op de disc gelezen heeft. De bedieningstoetsen werken tijdens het lezen van de disc niet. Wacht tot het totale aantal tracks en de totale weergavetijd van de disc in het display verschijnen.
- Als geen disc geladen is wordt "NO DISC" in het display weergegeven.

Als een CD geladen is

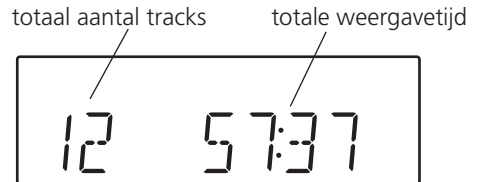

Als een MP3 disc geladen is



4 Druk op de **PLAY/PAUSE**-toets (▶/||) om de weergave te starten.



Bij een disc wordt de weergave van de eerste track op de disc gestart.

- MP3 tracks die buiten de mappen zijn opgenomen worden automatisch in de "ROOT" map geplaatst en de weergave start dan vanaf de eerste track van de ROOT map.
- Als alle tracks afgespeeld zijn, wordt de weergave automatisch beëindigd.

Wees voorzichtig om de disc-lader tijdens het afspelen van een disc niet te openen. Er is een gevaar dat de disc uitpuilen zal.

Weergave van USB geheugenkaarten

- Gebruik geen USB harde schijf met hoge capaciteit met dit apparaat.

1 Druk op de **FUNCTION** toets om "USB" als audiosignaalbron te selecteren.



2 Steek uw USB geheugenkaart in de USB-aansluiting.

- U kunt de stappen **1** en **2** omkeren.

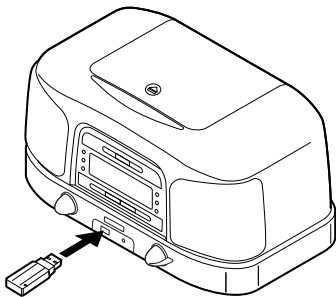

- Het kan een paar seconden duren voordat de SL-D910 de informatie op de kaart gelezen heeft. De bedieningstoetsen werken tijdens het lezen van de kaart niet. Wacht tot het totale aantal tracks en het totale aantal mappen van de USB geheugenkaart in het display verschijnen.

Als een USB geheugenkaart geladen is

totaal aantal mappen totaal aantal tracks



3 Druk op de **PLAY/PAUSE**-toets (▶/||) om de weergave te starten.

De weergave wordt van de eerste track in uw USB geheugenkaart gestart.



- MP3 tracks die buiten de mappen zijn opgenomen worden automatisch in de "ROOT" map geplaatst en de weergave start dan vanaf de eerste track van de ROOT map.
- Als alle tracks afgespeeld zijn, wordt de weergave automatisch beëindigd.

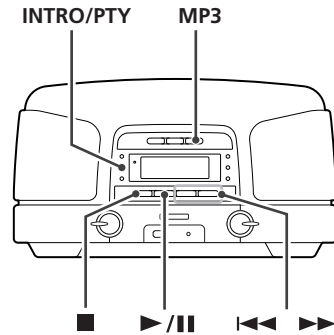

Weergave tijdelijk onderbreken (pauzestand)



Druk tijdens de weergave op de **PLAY/PAUSE**-toets (▶/||). De weergave stopt.

Om weergave te hervatten drukt u op **PLAY/PAUSE**-toets (▶/||).

Weergave stoppen

Druk op de **STOP**-toets (■) om de weergave te stoppen.

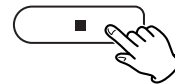

Naar de volgende of vorige track gaan



Houd tijdens het afspelen de **SKIP**-toets (I◀◀ of ▶▶I) ingedrukt totdat de gewenste track gevonden is. De geselecteerde track zal vanaf het begin afgespeeld worden.

Druk in de stop-stand meerdere keren op de **SKIP**-toets (I◀◀ of ▶▶I) totdat de af te spelen track gevonden is. Druk op de **PLAY/PAUSE**-toets (▶/||) om de weergave van de geselecteerde track te starten.

- Als u tijdens weergave op de I◀◀-toets drukt dan gaat de weergave naar het begin van de huidige track. Druk twee keer op de I◀◀-toets om naar het begin van de vorige track te gaan.
- Tijdens geprogrammeerde weergave zal de weergave voor- of achteruit in de geprogrammeerde volgorde gaan.

Zoeken naar een bepaald gedeelte van een track

Druk tijdens weergave op de SKIP-toets (I◀◀ of ▶▶I) en houd deze toets ingedrukt totdat u het gewenste gedeelte heeft gevonden.



Weergave van MP3 informatie



Druk tijdens het afspelen van een MP3 disc of USB geheugenkaart op de MP3 toets. De informatie over de huidige afspelende track wordt, voor zover aanwezig, als volgt weergegeven:

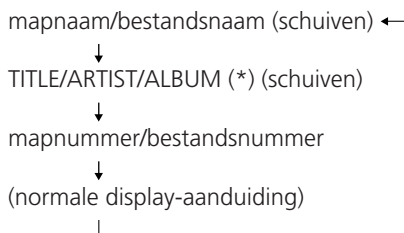

*: trackinformatie

- De eerste 15 tekens van de mapnaam/bestandsnaam worden weergegeven. De eerste 30 tekens van de TITLE/ARTIST/ALBUM worden weergegeven.

Druk opnieuw langer dan 1 seconde op de MP3 toets om de MP3 informatiefunctie uit te schakelen.

Naar een volgende map gaan (MP3)

Druk op de MP3 FOLDER toets om naar de volgende op de disc voorkomende map te gaan.

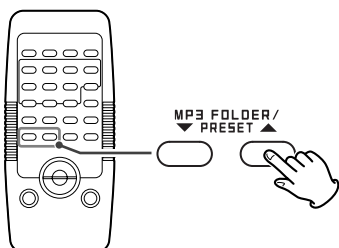

Directe weergave

In de stop-stand of tijdens weergave kunt u de nummertoeetsen van de afstandsbediening gebruiken om een track te selecteren.

Druk op de nummertoeetsen om een track te kiezen.

Weergave van de geselecteerde track zal beginnen.

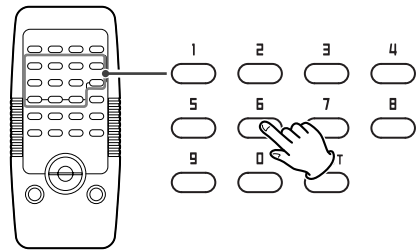

Om track 1 t/m 9 af te spelen, hoeft u enkel op de corresponderende toets (1 t/m 9) te drukken.

Voor het kiezen van tracknummers boven de 10, drukt u eerst op de DIGIT toets en dan op de nummertoeetsen. Bijvoorbeeld, om tracknummer 15 te kiezen, drukt u op de DIGIT toets en dan op "1" en "5". Tijdens het afspelen van een MP3 disc of USB geheugenkaart drukt u op de DIGIT toets en vervolgens op "0", "1", "5".

- U kunt de directe weergavefunctie niet tijdens willekeurige weergave en geprogrammeerde weergave gebruiken.

Intro-weergave

Druk in de stopstand op de INTRO toets. Het apparaat speelt achter elkaar de eerste 10 seconden van elk nummer.



Druk nog een keer op de INTRO toets om te stoppen met de intro-weergave.

Geprogrammeerde weergave

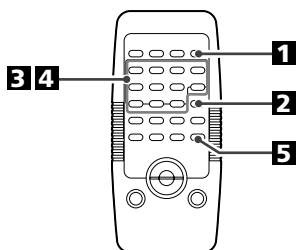

Tot 60 nummers kunnen in de gewenste volgorde geprogrammeerd worden.

Tijdens geprogrammeerde weergave werken de willekeurige weergavefunctie en de herhaalfunctie niet.

1 Druk op de **FUNCTION** toets om "CD" of "USB" als signaalbron te selecteren.



2 Druk op de **MEMORY** toets.



"MEMORY" knippert in het display.

• Druk op de **STOP** toets (■) om de programmeerfunctie te verlaten.

3 Druk op de nummertoeetsen (of druk herhaald op een de **SKIP** toetsen (◀◀ of ▶▶)) om een map te selecteren van een MP3 disc of van een USB geheugenkaart, en druk dan op de **MEMORY** toets.

- MP3 tracks die buiten de mappen zijn opgenomen bevinden zich in de "01" (ROOT) map.
- U kunt deze stap overslaan bij weergave van een CD.

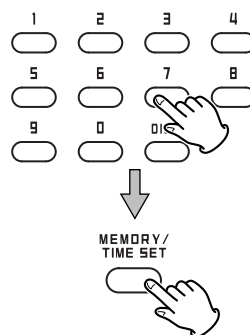

4 Druk op de nummertoeetsen (of druk herhaald op een de **SKIP** toetsen (◀◀ of ▶▶)) om een track te selecteren en druk daarna op de **MEMORY** toets.

De geselecteerde track is nu geprogrammeerd en "P-02" verschijnt in het display.

- Herhaal de stappen **3** en **4** om meer tracks te programmeren.
- U kunt op deze manier tot 60 tracks programmeren.

5 Als u alle gewenste tracks geprogrammeerd heeft druk dan op de **PLAY/PAUSE** toets (▶/||) om weergave van de geprogrammeerde reeks te starten.



- Als het systeem alle geprogrammeerde tracks afgespeeld heeft of als u tijdens weergave op een van de volgende toetsen drukt dan gaat de **MEMORY** indicator in het display uit en de geprogrammeerde weergave wordt beëindigd:

STOP, FUNCTION, STANDBY/ON

Een geprogrammeerde reeks blijft in het geheugen van de SL-D910 opgeslagen totdat u het klepje van de disc-lader opent of als de netstroomtoevoer onderbroken wordt. U kunt naar geprogrammeerde weergave teruggaan door op de **MEMORY** toets en op de **PLAY/PAUSE** toets (▶/||) te drukken. (Als u een andere audiosignaalbron geselecteerd had, selecteer dan eerst de "CD" of "USB" functie door op de **FUNCTION** toets te drukken).

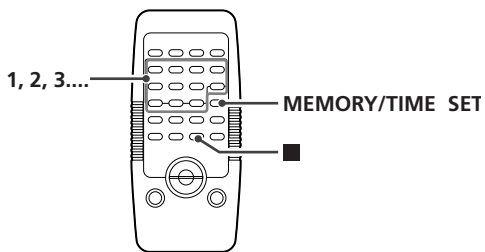

Controleren van de geprogrammeerde volgorde



Druk als de SL-D910 in de stopstand staat meerdere keren op de MEMORY toets. Het track- en het programmanummer wordt in het display weergegeven.

Het programma wissen

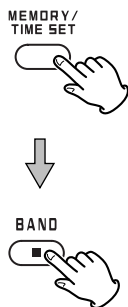

Om de inhoud van het programma te verwijderen drukt u als de SL-D910 in de stopstand staat op de MEMORY en op de STOP toets (■) langer dan twee seconden.

- Als u het klepje van de disc-lader opent wordt de inhoud van het programma eveneens gewist.
- Als de netstroomaansluiting van de SL-D910 onderbroken wordt zal ook de inhoud van het programma gewist worden.

Een track toevoegen aan het einde van het programma

Druk in de stopstand enkele malen op de MEMORY toets totdat "00" of "000" in het display verschijnt. Selecteer een tracknummer door het indrukken van de nummertoeetsen of van de SKIP toetsen (I◀◀ of ▶▶I), en daarna drukt u op de MEMORY-toets. Deze track zal aan het einde van het programma worden toegevoegd.

Een geprogrammeerde selectie overschrijven

Druk in de stop-stand herhaald op de MEMORY-toets totdat het tracknummer dat u wilt vervangen in het display verschijnt. Selecteer een nieuw tracknummer door op de nummertoeetsen of de SKIP toetsen (I◀◀ of ▶▶I) te drukken, en daarna drukt u op de MEMORY-toets.

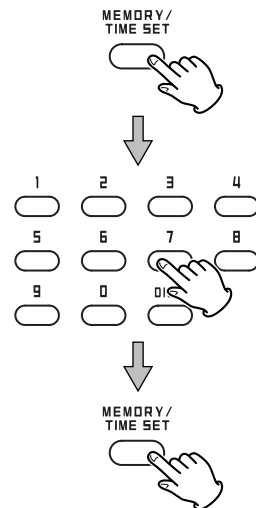

Herhaald afspelen/Willekeurige weergave

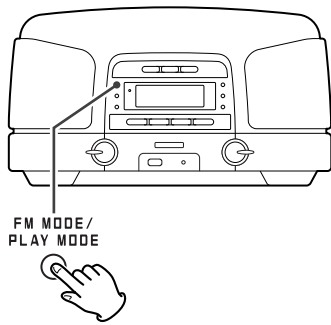

De tracks worden herhaaldelijk of in een willekeurige volgorde afgespeeld.

Kies tijdens afspelen de afspeelfunctie of druk op de PLAY/PAUSE toets (▶/||) om te beginnen met afspelen.

Iedere keer dat u op de PLAY MODE toets drukt verandert de instelling als volgt:

Wanneer een CD of USB geheugenkaart is geplaatst en de USB geheugenkaart is ingesteld voor geprogrammeerde weergave

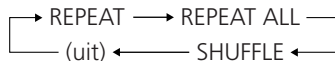

Wanneer een MP3 disc of USB geheugenkaart is geplaatst



- Als u het klepje van de disc-lader opent of door het indrukken van een van de volgende toetsen wordt de REPEAT functie weer opgeheven:

STOP, FUNCTION, STANDBY/ON

Een track herhalen (REPEAT)

Als u tijdens het afspelen een keer op de PLAY MODE-toets drukt dan zal de huidige track herhaald weergegeven worden.

De "REPEAT" indicatie verschijnt in het display.

Drukt u op de SKIP-toets (◀◀ of ▶▶) en selecteert u een andere track dan zal deze geselecteerde track herhaald weergegeven worden.

Het is ook mogelijk om een te herhalen track te selecteren terwijl de SL-D910 in de stopstand staat. Druk op de PLAY MODE-toets, selecteer een track met de SKIP-toets (◀◀ of ▶▶) en druk daarna op de PLAY/PAUSE-toets (▶/||) om de weergave te starten.

Alle tracks herhalen

Alle tracks op een disc worden herhaald weergegeven.

Druk enkele malen op de PLAY MODE toets totdat "REPEAT ALL" oplicht.

Tijdens geprogrammeerde weergave worden de geprogrammeerde tracks herhaald afgespeeld.

Herhalen van alle tracks in een map (MP3)

Alle tracks in een map worden herhaald weergegeven.

Druk tweemaal op de PLAY MODE toets. De "REPEAT FOLDER" indicatie verschijnt in het display.

De tracks in een willekeurige volgorde afspelen

Druk enkele malen op de PLAY MODE toets totdat "SHUFFLE" oplicht.

- Drukt u tijdens willekeurige weergave op de ▶▶-toets dan wordt de volgende track willekeurig geselecteerd en weergegeven. Als u éénmaal op de ◀◀ toets drukt, wordt de huidige track opnieuw vanaf het begin afgespeeld.
- Tijdens weergave in een geprogrammeerde volgorde werkt de willekeurige weergavefunctie niet.

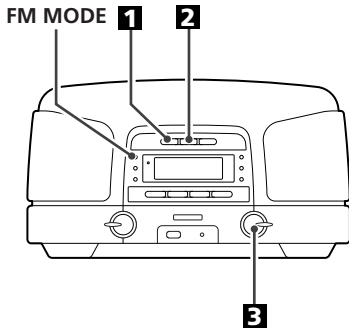

1 Druk op de **FUNCTION** toets om "TUNER" als signaalbron te selecteren.



2 Selecteer AM of FM met de **BAND**-toets.



3 Selecteer de zender waar u naar wilt luisteren (automatische selectie).

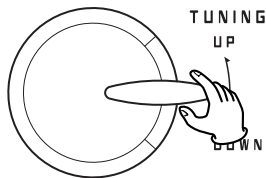

Beweeg de TUNING-knop omhoog of omlaag totdat de frequentie-aanduiding in het display begint te veranderen.

Als een zender gevonden wordt zal de tuning-functie automatisch stoppen.

- Draai aan de TUNING-knop om de automatische selectie te beëindigen.
- Gebruik de TUNING-toets als u de afstandsbediening gebruikt.

Het selecteren van zenders die niet automatisch ingesteld kunnen worden (handmatige selectie).

Beweeg de TUNING-knop zacht omhoog of omlaag om de frequentie in kleine stappen te veranderen. Laat de knop los als u de zender waar u naar wilt luisteren gevonden hebt.

- Gebruik de TUNING-toets als u de afstandsbediening gebruikt.

FM MODE-toets

FM MODE/
PLAY MODE



Als u op deze toets drukt kunt u schakelen tussen STEREO en MONO weergavekwaliteit.

STEREO

FM stereo-uitzendingen worden in stereokwaliteit ontvangen en de "STEREO" indicatie in het display brandt.

MONO

In een gebied met een (te) zwakke FM stereo-ontvangst kunt u MONO weergave selecteren.

De ontvangen signalen worden nu omgezet naar mono waardoor ongewenste ruis gereduceerd wordt.

Bij minder goede ontvangst

AM-uitzendingen

Draai de SL-D910 naar een positie waarbij u de beste ontvangst van AM-zenders heeft.

FM-uitzendingen

Verplaats de antenne zodanig dat u FM-zenders helder kunt ontvangen.

- Verwijder de USB geheugenkaart wanneer u naar radiouitzendingen luistert.

Voorkeurzenders instellen

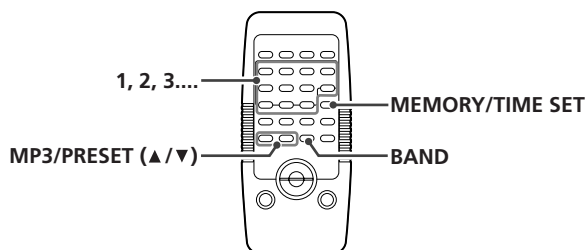

U kunt 20 FM en 20 AM radiozenders in preset-kanalen opslaan.

Als de netstroomtoevoer onderbroken wordt dan worden de instellingen opgeslagen in het geheugen van de SL-D910 (klok, voorkeurzenders, timerinstellingen) automatisch gewist.

1 Selecteer de zender waar u naar wilt luisteren (zie stap **1** t/m **3** op pagina 99)

2 Druk op de MEMORY-toets.

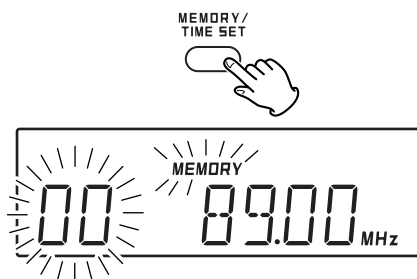

3 Selecteer binnen 5 seconden met behulp van de nummertoeetsen een preset-kanaal om de gewenste zender op te slaan.

U kan ook de PRESET toetsen om een preset-kanaal te selecteren.

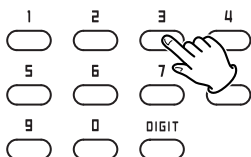

preset-kanaal

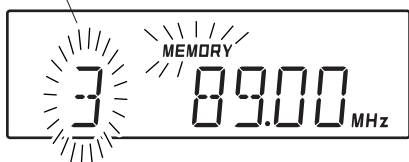

4 Druk binnen 10 seconden op de MEMORY-toets.



De zender wordt in het geheugen opgeslagen en het "MEMORY" indicatielampje in het display gaat uit.

Herhaal de stappen **1** t/m **4** om meer gewenste zenders te programmeren.

Selecteren van voorgeprogrammeerde zenders

1 Selecteer AM of FM door op de BAND-toets te drukken.



2 Selecteer een preset-kanaal met behulp van de nummertoeetsen of de PRESET-toetsen (▲ / ▼).

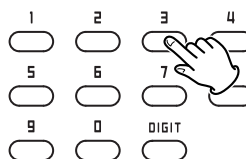

RDS

RDS (Radio Data Systeem) is een zenderservice waarbij u naast een normaal radioprogramma ook nog extra informatie kunt ontvangen.

De RDS-zenderservice is alleen in Europa en bij FM-ontvangst beschikbaar.

1 Stem af op de frequentie van een FM RDS-radiozender (zie pag. 99).

De RDS-indicator brandt en de naam van de programmaservice (zendernaam) wordt in het display weergegeven.

2 Druk op de RDS-toets.

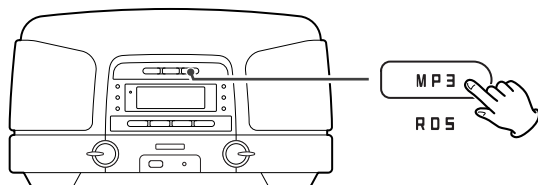

Iedere keer dat u op de RDS-toets drukt verandert de RDS-instelling als volgt:

PS (Programma Service (naam))

Als u PS selecteert dan wordt 3 seconden de ontvangsfrequentie en daarna PS (de zendernaam) in het display weergegeven. Als er geen PS-data beschikbaar is verschijnt "NO PS" in het display.

PTY (Programmatype)

Als u PTY selecteert dan wordt het programmatype weergegeven. De PTY-indicator in het display is verlicht. Als er geen PTY-data beschikbaar is wordt "NO PTY" weergegeven.

RT (Radiotekst)

Als u RT selecteert wordt zendernieuws, samengesteld uit maximaal 64 symbolen, weergegeven. De RT-indicator in het display is verlicht. Als er geen RT-data beschikbaar is wordt "NO TEXT" weergegeven.

Kloktijd (CT)

De klok wordt automatisch ingesteld overeenkomstig de CT-gegevens.

Als u op een RDS-zender hebt afgestemd die de verkeerde CT-gegevens uitzendt, is het mogelijk dat de klok verkeerd wordt ingesteld waardoor de timer niet juist werkt.

Het apparaat ontvangt de CT-gegevens en stelt de klok in, ongeacht welke RDS-functie is gekozen.

Om de CT-functie aan of uit te zetten, houdt u de RDS toets langer dan 3 seconden ingedrukt en drukt dan op de SKIP toets (◀◀ / ▶▶) om aan of uit te kiezen.

RDS (PTY Zoekfunctie)

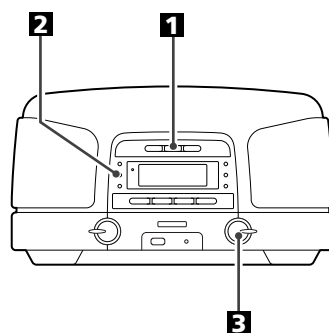

Met deze functie kunt u direct een radiozender zoeken die RDS ondersteunt.

1 Druk op de BAND toets om FM te kiezen.



2 Druk enkele malen op de PTY toets om het gewenste PTY-programma te kiezen.



3 Draai binnen 5 seconden aan de TUNING knop.

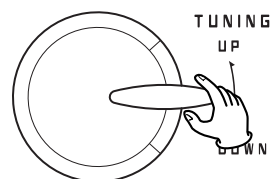

Het zoekproces wordt gestart.

- Als een radiozender met het geselecteerde programmatype gevonden wordt dan stopt het zoeken en het programmatype wordt in het display weergegeven.
- Als tijdens PTY-zoeken het geselecteerde programmatype niet gevonden wordt stopt het zoeken en de voorheen ingestelde ontvangsfrequentie verschijnt in het display.
- Druk op de FM MODE-toets om PTY-zoeken te beëindigen.

RDS (PTY Zoekfunctie)

PTY Programmatype

- NEWS : korte berichten, evenementen, publieke opinie, verslagen, actualiteiten.
- AFFAIRS : algemene informatie, o.a. praktische mededelingen anders dan nieuws, documentaires, discussies, analyses, enz.
- INFO : alledaagse informatie of referentiemateriaal zoals weerberichten, consumenten informatie, medische assistentie, enz.
- SPORT : programma's over sport
- EDUCATE : educatieve en culturele informatie
- DRAMA : allerlei soorten radioconcerten en dramaseries.
- CULTURE : alle aspecten van de nationale of lokale cultuur, inclusief religieuze evenementen, filosofie, sociale wetenschappen, taal, theater, enz.
- SCIENCE : programma's over natuurwetenschappen en technologie.
- VARIED : populaire programma's zoals quiz, amusement, persoonlijke vraaggesprekken, komedie, satire, enz.
- POP M : programma's over commerciële en populaire muziek, het aantal verkochte discs, enz.
- ROCK M : moderne muziek, doorgaans gecomponeerd en uitgevoerd door jonge muzikanten.
- EASY M : populaire muziek, gewoonlijk korter dan 5 minuten.
- LIGHT M : klassieke muziek, instrumentale muziek, koorzang en lichte muziek voor liefhebbers.
- CLASSICS : orkestmuziek, inclusief opera's, symphonieën, kamermuziek, enz.
- OTHER M : andere muziekstijlen (Rhythm & Blues, Reggae, enz).
- WEATHER : weerberichten, vooruitzichten.
- FINANCE : financiële berichten, commercie, handel.
- CHILDREN : kinderprogramma's.
- SOCIAL : sociale aangelegenheden.
- RELIGION : religieuze programma's.
- PHONE IN : programma's waarin luisteraars hun mening via de telefoon kenbaar kunnen maken.
- TRAVEL : reisverslagen.
- LEISURE : programma's over recreatieve activiteiten.
- JAZZ : jazzmuziek.
- COUNTRY : countrymuziek.
- NATION M : volksmuziek.
- OLDIES : muziek uit de zogenaamde goeie ouwe tijd.
- FOLK M : folkmuziek.
- DOCUMENT: documentaires.
- TEST
- ALARM : programma dat voor een noodtoestand of een natuurramp waarschuwt.

Weergave van externe audiosignaalbronnen

- 1 Verbind de PHONES-aansluiting (hoofdtelefoonuitgang) van een draagbaar audioweergave-component met de AUX IN-aansluiting met behulp van een in de handel verkrijgbare stereo-miniplugkabel.

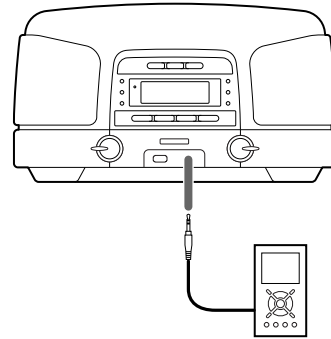

- 2 Druk op de FUNCTION toets om AUX te kiezen.



- 3 Start weergave van de externe component en stel met de VOLUME-knop van de SL-D910 en de geluidsterkte-regelaar van de aangesloten weergavecomponent de gewenste geluidsterkte in.

Bij het gebruik van de PHONES-aansluiting van uw minispeler moet u er aan denken de weergavegeluidsterkte van de minispeler in te stellen anders hoort u geen weergavegeluid via uw SL-D910. Zet het weergaveniveau van de minispeler niet te hoog omdat dit het weergavegeluid van de SL-D910 kan vervormen.

Instellen van de klok

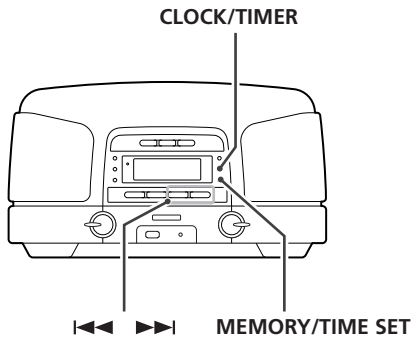

- 1 Druk op de CLOCK/TIMER toets om de klok te tonen. (In de AUX gebruiksstand of tijdens standby wordt de klok reeds getoond.)**



- 2 Druk op de TIME SET toets en houd deze toets ingedrukt.**

De indicatie "12 HR" of "24 HR" knippert in het display. Als u de instelling van de uren wilt veranderen druk dan op de Skiptoets (I◀◀/▶▶I).



- Als u niet binnen 8 seconden op een toets drukt dan wordt de timerprogrammering automatisch beëindigd.

- 3 Druk nogmaals op de TIME SET toets.**

De "uur" aanduiding knippert.

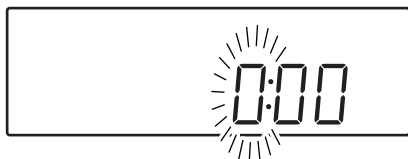

- 4 Druk op de SKIP toets (I◀◀/▶▶I) om het huidige uur in te stellen.**

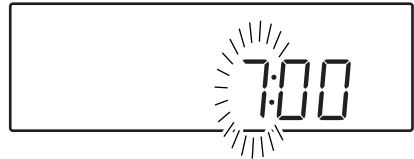

- 5 Druk op de TIME SET toets.**

De "minuten" aanduiding knippert.



- 6 Druk op de SKIP toets (I◀◀/▶▶I) om de huidige minuten in te stellen.**

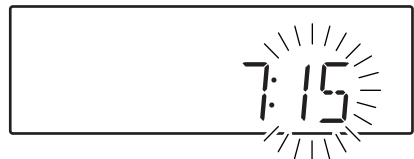

- 7 Druk op de TIME SET toets.**

De klok start en geeft de huidige tijd aan.



Instellen van de timer 1

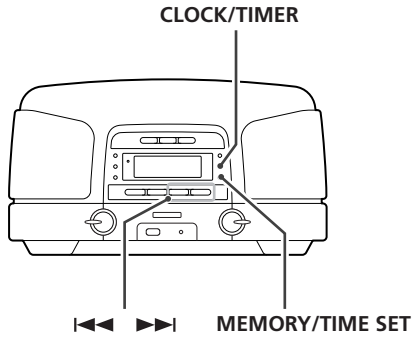

Zet voor het instellen van de timer de klok gelijk.

Met deze timerfunctie kunnen de ON tijd, de OFF tijd, de bron en de geluidsterkte afzonderlijk worden ingesteld.

ON tijd

1 Druk op de CLOCK/TIMER toets om "ON" te laten verschijnen.



2 Druk op de TIME SET toets.



De "uur" aanduiding knippert.

- Als u niet binnen 8 seconden op een toets drukt dan wordt de timerprogrammering automatisch beëindigd.

3 Druk op de SKIP toets (I<<</>>>I) om het uur in te stellen en druk dan op de TIME SET toets.

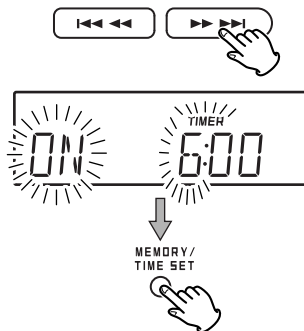

De "minuten" aanduiding knippert.

4 Druk op de SKIP toets (I<<</>>>I) om de minuten in te stellen en druk dan op de TIMER toets.

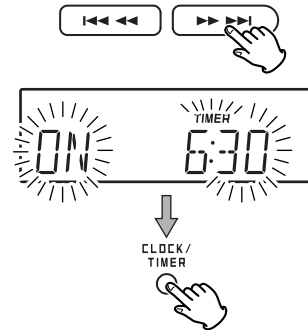

5 Druk op de TIME SET toets.



De ON tijd is nu ingesteld.

Of, als er geen toets gedurende 8 seconden wordt ingedrukt, wordt de tijd ingesteld en verschijnen weer de normale display-aanduidingen.

OFF tijd

1 Druk op de CLOCK/TIMER toets om "OFF" te laten verschijnen.



2 Druk op de TIME SET toets.



3 Druk op de SKIP toets (I<<</>>>I) om het uur in te stellen en druk dan op de TIME SET toets.

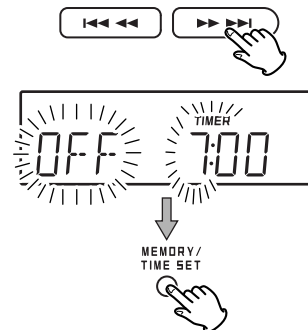

De "minuten" aanduiding knippert.

- 4** Druk op de SKIP toets (◀◀ / ▶▶) om de minuten in te stellen en druk dan op de TIMER toets.

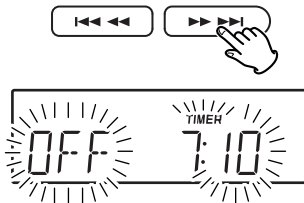

- 5** Druk op de TIME SET toets.



De OFF tijd is nu ingesteld.

Of, als er geen toets gedurende 8 seconden wordt ingedrukt, wordt de bron ingesteld en verschijnen weer de normale display-aanduidingen.

Bron

- 1** Druk op de CLOCK/TIMER toets om de bron te laten verschijnen.



- 2** Druk op de TIME SET toets.



- 3** Druk op de Skiptoets (◀◀ / ▶▶) om de gewenste audiosignaalbron (CD, USB of TUNER) te selecteren en druk daarna op de TIMER toets.

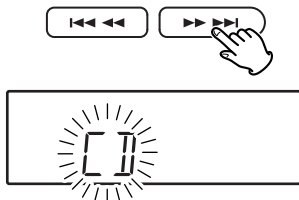

- 4** Druk op de TIME SET toets.



De bron is nu ingesteld.

Of, als er geen toets gedurende 8 seconden wordt ingedrukt, wordt de bron ingesteld en verschijnen weer de normale display-aanduidingen.

Wanneer voor de geluidsbron "CD" is gekozen, plaatst u een CD.

Wanneer voor de geluidsbron "USB" is gekozen, steekt u de USB geheugenkaart in de USB-aansluiting. Wanneer voor de geluidsbron "TUNER" is gekozen, stemt u af op een radiozender.

- Wanneer de bron op "CD" is ingesteld maar er geen disc is geplaatst of als de bron op "USB" is ingesteld maar er geen USB geheugenkaart is geplaatst, zal de timer in de TUNER stand werken.

VOLUME

- 1** Druk op de CLOCK/TIMER toets om "VOL" te laten verschijnen.



- 2** Druk op de TIME SET toets.



- 3** Druk op de Skiptoets (◀◀ / ▶▶) om de gewenste geluidssterkte in te stellen en druk daarna op de MEMORY toets.

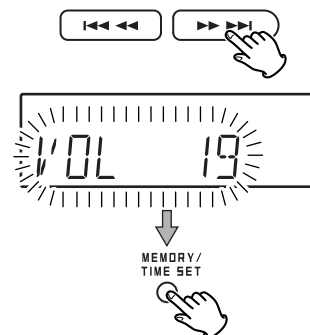

Het volume is nu ingesteld.

Of, als er geen toets gedurende 8 seconden wordt ingedrukt, wordt het volume ingesteld en verschijnen weer de normale display-aanduidingen.

Instellen van de timer 2

Aan en uit zetten van de timerfunctie

Druk tijdens standby op de **TIMER ON** toets.



De timerindicator verschijnt.

Het apparaat zal nu elke dag op de vastgestelde tijden aan en uit worden geschakeld.

- Als de stoptijd hetzelfde is als de starttijd, verschijnt "ERROR" en kan de timer niet in de ON stand geschakeld worden.

Vergeet na de instelling niet om het apparaat uit te schakelen (standby te zetten), anders zal de timer niet werken.

Als u nadat de ON tijd is bereikt besluit om het apparaat niet te laten uitschakelen wanneer de OFF tijd wordt bereikt, moet u op de **TIMER ON** toets drukken om de timer te annuleren.

De **TIMER** indicator gaat uit.

Als u het apparaat uit en aan wilt zetten, drukt u op de **ON/STANDBY** toets.

Het gebruik van de Snooze-functie



Als het apparaat op de ON tijd aan gaat drukt u op de **SNOOZE**-toets. Het afspelen zal 5 minuten worden onderbroken, daarna begint het afspelen opnieuw.

U kunt deze functie meerdere keren achter elkaar gebruiken.

Technische gegevens

TUNER-gedeelte

Frequentiebereik (FM)87,50 MHz tot 108,00 MHz
Frequentiebereik (AM)522 kHz tot 1620 kHz

CD-speler-gedeelte

Frequentierespons20 Hz tot 20 kHz (± 1 dB)
Wow en flutterNiet meetbaar

Luidspreker-gedeelte

Type65 mm (L en R)
80 mm (subwoofer)
Impedantie8 ohm (L en R)
8 ohm (subwoofer)

Algemeen

Totaal uitgangsvermogen15 W
Netstroomaansluiting230 V, 50 Hz
Stroomverbruik40 W
Afmetingen (B x H x D)340 x 190 x 259 mm
Gewicht5,4 kg

Standaard Accessoires

Afstandsbediening (RC-1154) x 1
Batterijen voor de afstandsbediening (AAA) x 2
Batterij voor geheugen-reservevoeding (CR2032) x 1
Stereo-ministekkerkabel x 1
Gebruiksaanwijzing x 1
Garantie-certificaat x 1

- Design en specificaties kunnen zonder voorafgaande kennisgeving veranderd worden.
- De tekeningen kunnen licht afwijken in vergelijking tot de originele uitvoering.

Neem bij problemen met de SL-D910 alstublieft de moeite aan de hand van de onderstaande lijst te kijken of u het probleem wellicht zelf op kunt lossen. Als het probleem blijft bestaan neem dan contact op met een HiFi vakman of het TEAC-Servicecenter.

Algemeen

Geen netspanning.

- ➔ Controleer het stopcontact waarop u het apparaat heeft aangesloten. Controleer of het stopcontact schakelbaar is. Indien dit het geval is, zorg er dan voor dat deze schakelaar aan staat. Controleer met een lamp, een ventilator of dergelijke of er netstroom op het stopcontact staat.

Geen geluid via de luidsprekers.

- ➔ Selecteer een audiosignaalbron met de FUNCTION toets.
- ➔ Stel de gewenste geluidssterkte in.
- ➔ Verwijder de plug van de hoofdtelefoon uit de PHONES aansluiting.
- ➔ Als de indicator van het volumeniveau knippert druk dan op de MUTING toets. (Als u "CD" of "USB" als signaalbron geselecteerd heeft druk dan op de PLAY/PAUSE toets (▶/|||) om de weergave te starten).

Bij weergave is ruis hoorbaar.

- ➔ De SL-D910 staat te dicht bij een TV of een ander soortgelijk toestel (computer, monitor enz.). Zet deze apparaten op een andere plaats of schakel ze uit.

De afstandsbediening werkt niet

- ➔ Druk op de STANDBY/ON toets om het apparaat aan te zetten.
- ➔ Als de batterijen zwak zijn vervang deze dan.
- ➔ Gebruik de afstandsbediening binnen 5 meter en richt deze op de sensor in het voorpaneel.
- ➔ Verwijder obstakels tussen de afstandsbediening en het apparaat.
- ➔ Als er naast het apparaat een fluoriserend licht brandt doe dit dan uit.

CD-speler

Het apparaat speelt niet af

- ➔ Plaats een disc met het label naar boven.
- ➔ Als de disc vuil is maak deze dan schoon met een schone, zachte, droge doek.
- ➔ Mogelijk heeft u een blanco disc geladen. Laad een voorbespeelde disc.
- ➔ Afhankelijk van de disc enz. kan het voorkomen dat het niet mogelijk is om CD-R/CD-RW discs af te spelen. Probeer het opnieuw met een andere disc.
- ➔ Een niet gefinaliseerde CD-R/CD-RW disc kan niet worden afgespeeld. Finaliseer de disc.

Het geluid verspringt

- ➔ Zet de SL-D910 altijd op een vlakke en stabiele ondergrond om trillingen en schokken te voorkomen.
- ➔ Als de disc vuil is maak deze dan schoon met een schone, zachte, droge doek.
- ➔ Gebruik geen bekraste, beschadigde of verbogen discs.

Tuner

Kan geen zender vinden of het signaal is te zwak.

- ➔ Stel de radiozender correct in.
- ➔ Verander de stand van het apparaat of van de antenne om een optimale ontvangst te bereiken.

De ontvangst is stereo, het geluid is mono.

- ➔ Druk op de FM MODE toets.

Als normale bediening niet meer mogelijk is trek dan de stekker uit het stopcontact en steek hem weerom in het stopcontact.

Als de netstroomtoevoer onderbroken wordt dan worden alle instellingen die in het geheugen van het systeem opgeslagen zijn (klok, voorkeuzenders, timerinstellingen) gewist.

TEAC

TEAC CORPORATION 1-47 Ochiai, Tama-shi, Tokyo 206-8530, Japan Phone: (042) 356-9156

TEAC AMERICA, INC. 7733 Telegraph Road, Montebello, California 90640 Phone: (323) 726-0303

TEAC CANADA LTD. 5939 Wallace Street, Mississauga, Ontario L4Z 1Z8, Canada Phone: (905) 890-8008

TEAC MEXICO, S.A. De C.V. Campesinos N°184, Colonia Granjas Esmeralda, Delegacion Iztapalapa, CP 09810, México DF Phone: (525) 581-5500

TEAC UK LIMITED Unit 19 & 20, The Courtyards, Hatters Lane, Watford, Hertfordshire, WD18 8TE, U.K. Phone: (0845) 130-2511

TEAC EUROPE GmbH Bahnstrasse 12, 65205 Wiesbaden-Erbenheim, Germany Phone: 0611-71580

This appliance has a serial number located on the rear panel. Please record the model number and serial number and retain them for your records.

Model number

Serial number

0308-MA-1256B