

# PURE

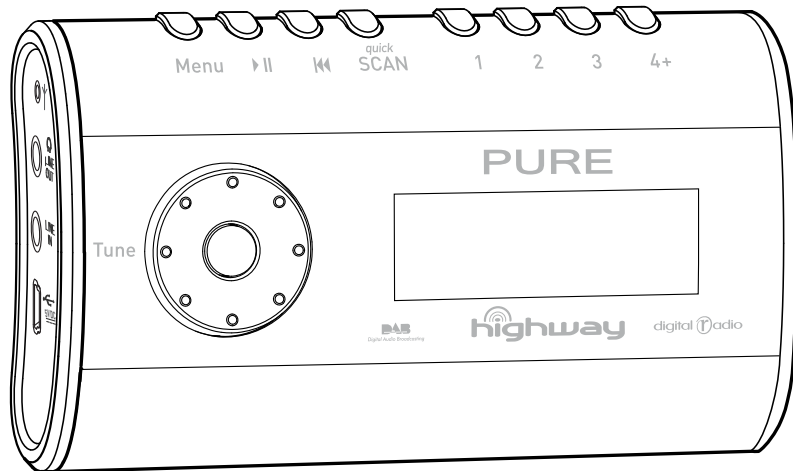

**Owner's Manual**

EN

**Bedienungsanleitung**

DE

**Manuel de l'utilisateur**

FR

**Manuale dell'utente**

IT

**Brugsvejledning**

DK

**Gebruikershandleiding**

NL

  
**highway**

In-Car DAB Digital Radio with FM Transmitter

 **WARNING** 

Fit the unit and the aerial in a position that does not obscure the driver's view.

Fit the unit securely.

Do not fit the unit or the aerial in such a way that may interfere with the safe operation of the vehicle, the deployment of air bags or other safety equipment.

Do not operate the unit while driving.

Read this manual fully before operating the unit, including all safety notices.

 **CAUTION** 

Do not expose the unit to direct sunlight for long periods, for example, inside a hot car.

To reduce the risk of theft, remove the unit and the mount from your vehicle, or position them out of sight, before leaving your vehicle unattended.

Remove the batteries from the product if it isn't going to be used for a long period.

**WARNING** is used throughout this manual to indicate a potentially serious risk to your personal safety. Obey all safety notices that accompany this symbol to avoid possible injury or death.

**CAUTION** is used throughout this manual to indicate a risk to your personal safety or possible vehicle damage. Obey all safety notices that accompany this symbol to avoid minor or moderate injury or damage to your vehicle.

 **WARNUNG** 

Bringen Sie das Gerät und die Antenne so an, dass das Blickfeld des Fahrers nicht beeinträchtigt wird.

Befestigen Sie das Gerät sicher.

Bringen Sie das Gerät oder die Antenne so an, dass die Sicherheit des Fahrzeugs und das Funktionieren von Airbags oder anderen Sicherheitsvorkehrungen nicht beeinträchtigt werden.

Bedienen Sie das Gerät nicht beim Fahren.

Lesen Sie das gesamte Handbuch mit allen Warn- und Sicherheitshinweisen durch, bevor Sie das Gerät in Betrieb nehmen.

 **ACHTUNG** 

Setzen Sie das Gerät nicht über längere Zeit direkter Sonneneinstrahlung aus, etwa in einem heißen Fahrzeug.

Um das Risiko eines Diebstahls zu minimieren, sollten Sie das Gerät mit seiner Halterung aus dem Fahrzeug nehmen oder an einer nicht einsehbaren Stelle verstauen, wenn Sie Ihr Fahrzeug unbeaufsichtigt abstellen.

Nehmen Sie die Batterien aus dem Gerät, wenn es über einen längeren Zeitraum nicht genutzt werden soll.

**WARNUNG** wird in diesem Handbuch verwendet um anzuzeigen, dass eine ernsthafte Gefährdung Ihrer Sicherheit besteht. Beachten Sie alle Warnhinweise mit diesem Symbol, um mögliche Gefährdungen für Leben und Gesundheit auszuschließen.

**ACHTUNG** wird in diesem Handbuch verwendet um anzuzeigen, dass eine mögliche Gefährdung Ihrer Sicherheit oder Ihres Fahrzeuges besteht. Beachten Sie alle Sicherheitshinweise mit diesem Symbol, um kleinere oder mittelschwere Verletzungen oder eine Beschädigung Ihres Fahrzeuges auszuschließen.

 **AVERTISSEMENT** 

Placez la radio et l'antenne à un endroit qui ne gêne pas la visibilité du conducteur.

Fixez correctement la radio.

N'installez pas la radio ou l'antenne d'une façon pouvant gêner la sécurité d'utilisation du véhicule, le déploiement des coussins gonflables et des autres équipements de sécurité.

Ne manipulez pas la radio en conduisant.

Veuillez lire intégralement cette notice avant d'utiliser la radio, ainsi que toutes les consignes de sécurité.

 **ATTENTION** 

N'exposez pas la radio aux rayons directs du soleil pendant des périodes prolongées, par exemple, à l'intérieur d'une voiture en plein soleil.

Pour réduire le risque de vol, retirez la radio et son support du véhicule ou cachez-les avant de laisser votre véhicule sans surveillance.

Retirez les piles de la radio si vous ne l'utilisez pas pendant une période prolongée.

La mention « **AVERTISSEMENT** », que vous retrouvez tout au long de cette notice, vous prévient d'un danger éventuel pour votre sécurité. Appliquez les consignes de sécurité qui suivent ce symbole pour éviter tout risque de blessure grave, voire mortelle.

La mention « **ATTENTION** », présente tout au long de cette notice, vous prévient quant à elle d'un danger éventuel pour votre sécurité ou d'un risque probable pour votre véhicule. Appliquez toutes les consignes de sécurité qui suivent ce symbole pour éviter tout risque de blessure plus ou moins grave ou de dommage au niveau de votre véhicule.

## **AVVERTENZA**

Montare l'unità e l'antenna in modo da non ostruire la vista del guidatore.

Montare l'unità in modo sicuro.

Montare l'unità o l'antenna in modo che non interferisca con il funzionamento sicuro del veicolo, con l'apertura degli airbag o altre apparecchiature di sicurezza.

Non utilizzare l'unità durante la guida.

Prima di utilizzare l'unità, leggere per intero il presente manuale, comprese le avvertenze di sicurezza.

## **ATTENZIONE**

Non esporre l'unità alla luce diretta del sole per periodi prolungati, ad esempio all'interno di un'auto a temperatura elevata.

Per ridurre il rischio di furti, prima di lasciare il veicolo incustodito rimuovere l'unità e il supporto oppure posizionarli in modo che non siano visibili.

Se il prodotto non sarà utilizzato per un periodo prolungato, rimuovere le batterie.

Nel presente manuale, il simbolo **AVVERTENZA** è utilizzato per indicare un rischio potenzialmente grave per la sicurezza personale. Al fine di evitare possibili lesioni o la morte, attenersi alle avvertenze di sicurezza che accompagnano tale simbolo.

Nel presente manuale, il simbolo **ATTENZIONE** è utilizzato per indicare un rischio per la sicurezza personale o un potenziale danno al veicolo. Al fine di evitare lesioni di lieve o moderata entità o danni al veicolo, attenersi alle avvertenze di sicurezza che accompagnano tale simbolo.

## **ADVARSEL**

Monter enheden og antennen i en position, der ikke generer førerens udsyn.

Monter enheden sikkert.

Monteringen af enheden og antennen må ikke hindre sikker betjening af bilen eller ske i udløsningsområdet for airbags eller andet sikkerhedsudstyr.

Betjen ikke enheden under kørslen.

Læs vejledningen helt igennem, før du tager enheden i brug, herunder alle sikkerhedsmeddelelser.

## **FORSIGTIG**

Beskyt enheden mod direkte sollys i længere tid ad gangen, for eksempel når du opbevarer den i en varm bil.

For at reducere risikoen for tyveri skal du fjerne enheden og beslaget fra bilen eller anbringe dem, så de ikke er synlige, før du forlader køretøjet.

Tag batterierne ud af produktet, hvis det ikke skal bruges i længere tid.

**ADVARSEL** bruges i hele vejledningen til at angive en potentielt alvorlig risiko for din personlige sikkerhed. Følg alle sikkerhedsmeddelelser, der følger efter dette symbol, for at undgå potentielle ulykker eller dødsfald.

**FORSIGTIG** bruges i hele vejledningen til at angive en risiko for din personlige sikkerhed eller for potentielle skader på køretøjet. Følg alle sikkerhedsmeddelelser, der følger efter dette symbol, for at undgå mindre eller moderate personskader eller skader på køretøjet.

## **WAARSCHUWING**

Plaats de unit en de antenne zo dat hierdoor het zicht van de bestuurder niet wordt belemmerd.

Plaats de unit in een veilige positie.

Plaats de unit en de antenne zo dat deze de veilige bediening van het voertuig en de werking van de airbags of andere beveiligende apparatuur niet hinderen.

Bedien de unit niet tijdens het rijden.

Lees deze handleiding en alle veiligheidsberichten in zijn geheel door voordat u de unit in gebruik neemt.

## **VOORZICHTIG**

Stel de unit niet lange tijd bloot aan direct zonlicht, zoals bijvoorbeeld in een hete auto.

Om het risico op diefstal te reduceren, kunt u de unit en de montage uit uw voertuig verwijderen of uit het zicht verplaatsen voordat u uw voertuig onbeheerd achterlaat.

Haal de batterijen uit het product als u deze voor langere tijd niet gebruikt.

In deze handleiding wordt **WAARSCHUWING** gebruikt om een potentieel ernstig risico voor uw persoonlijke veiligheid aan te geven. U dient alle veiligheidsberichten bij dit symbool op te volgen om mogelijk letsel of de dood te voorkomen.

In deze handleiding wordt **VOORZICHTIG** gebruikt om een risico voor uw persoonlijke veiligheid of mogelijke schade aan een voertuig aan te geven. U dient alle veiligheidsberichten bij dit symbool op te volgen om letsel, in mindere of meerdere mate, of schade aan uw voertuig te voorkomen.

# Inhaltsverzeichnis

Montageanleitung.....	2
Sendersuche.....	3
Beschreibung .....	4
Die Bedienelemente auf einen Blick.....	4
Die Anschlüsse .....	5
Das Display.....	5
Nutzung des Highway-Geräts .....	6
Senderwechsel .....	6
Ein- und Ausschalten des Geräts.....	6
Ändern der UKW-Sendefrequenz .....	6
DAB-Speicherplätze .....	7
Speichern von Sendern.....	7
Auswahl von gespeicherten Sendern .....	7
UKW-Sendespeicherplätze und die Autotune-Funktion .....	8
UKW-Sendespeicherplätze.....	8
Speichern einer UKW-Frequenz .....	8
Aufrufen einer gespeicherten UKW-Frequenz .....	8
Suche nach neuen Sendern mit der Autotune-Funktion.....	8

ReVu™ .....	9
Zurückspulen einer Live-Radiosendung.....	9
Unterbrechen einer Live-Übertragung .....	9
Zusatzgeräte-Modus und Handheld-Modus .....	10
Anschließen eines MP3-Abspielgeräts .....	10
Verwendung des Highway-Geräts als Handheld-DAB-Radio.....	11
Regeln der Lautstärke im Handheld-Modus.....	11
Erneuter Anschluss im Auto .....	11
Optionen und Einstellungen verändern.....	12
Trim station list (Senderliste kürzen).....	12
Info display (Info-Anzeige).....	12
Station order (Senderreihenfolge) .....	13
Auto power down (automatische Abschaltung).....	13
Fade on burble (Ausblenden beim "Gurgeln") .....	13
Backlight (Hintergrundbeleuchtung) .....	13
Upgrade.....	13
Fragen zu Highway .....	14
Fragen zum DAB-Empfang .....	14
Beheben von Störungen .....	15
Technische Daten .....	16
Reset des Highway.....	16

# Montageanleitung

**Anmerkung:** Die selbsthaftende Antenne ist nur für die einmalige Nutzung gedacht und lässt sich nicht erneut an einer Windschutzscheibe anbringen.

1. Lösen Sie die Schutzfolie und bringen Sie die Antenne an Ihrer Windschutzscheibe an. Um den Empfang zu optimieren, sollten der Signalverstärker (das schwarze Kunststoffgehäuse) und die Doppelantennendrähte in einer Entfernung von 3–5 cm vom seitlichen Rand der Windschutzscheibe und 1–2 cm von ihrem oberen Rand angebracht werden. » A.
2. Wenn möglich sollte der Antennendraht in die Aussparung zwischen der Windschutzscheibe und dem Rahmen an der Beifahrerseite geklemmt werden. Wenn dies nicht möglich ist, befestigen Sie ihn mithilfe der mitgelieferten selbsthaftenden Clips. Verlegen Sie den Antennendraht an der Vorderkante Ihres Armaturenbretts so, dass Ihr Sichtfeld nicht eingeengt wird. » A
3. Bringen Sie dann die Windschutzscheibenhalterung an. Reinigen Sie den Bereich der Windschutzscheibe, an dem der Saugnapf angebracht werden soll, mit einem trockenen Tuch. Ziehen Sie dann die transparente Folie vom Saugnapf ab. Drücken Sie den Saugnapf fest gegen die Windschutzscheibe, um eine luftdichte Kapsel zu erzeugen, und klappen Sie den Kipphelb um, um die Halterung sicher an der Windschutzscheibe zu befestigen. » B
4. Wickeln Sie gegebenenfalls überschüssige Kabellängen um die Kabelschnecke auf der Rückseite der Halterung und stecken Sie den Antennenstecker in die Antennenbuchse des Highway-Geräts (gekennzeichnet durch  $\Upsilon$ ). » C
5. Drücken Sie das Highway-Gerät an die Halterung, bis der Magnetkoppler das Gerät fest greift. » C
6. (Optional). Wenn Sie Ihr Highway-Gerät an den Line-in-Eingang Ihres Radios anschließen möchten, verbinden Sie die 'LINE-OUT'-Buchse des Highway-Geräts mithilfe eines 3,5-mm-Audiokabels (nicht im Lieferumfang enthalten) mit dem Line-in-Eingang des Autoradios. Wenn Sie das Gerät auf diese Weise installieren, wird die UKW-Übertragung ausgeschaltet.
7. Schließen Sie das Netzkabel in die Mini-USB-Buchse an der Seite des Highway-Geräts an und stecken Sie dann den Adapter in den externen 12–24-V-Stromanschluss Ihres Fahrzeugs (Zigarettenanzünder). » D

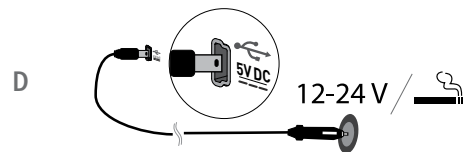
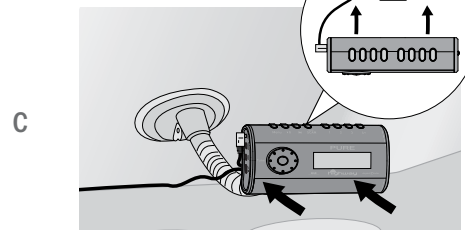
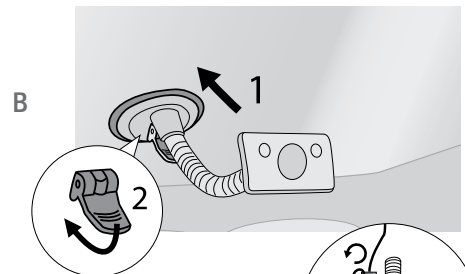
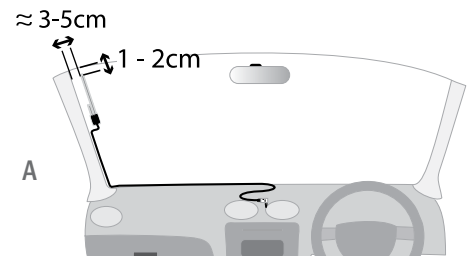

# Sendersuche

1. Das Highway-Gerät sollte sich automatisch einschalten, wenn Sie das Netzkabel an den externen Stromanschluss Ihres Fahrzeugs anschließen. Wenn nichts passiert, überprüfen Sie bitte, ob der externe Stromanschluss funktioniert und drücken Sie die Taste [Tune], um das Gerät einzuschalten.
2. Warten Sie, bis das Highway-Gerät die automatische Sendersuche für alle verfügbaren Sender abgeschlossen hat. Dies dürfte etwa eine Minute dauern. Die Anzahl der gefundenen Sender wird angezeigt.
3. Warten Sie, bis das Highway-Gerät eine freie UKW-Frequenz für die Übertragung der DAB-Audiosignale gefunden hat. (Wenn Sie das Highway-Gerät über den Line-in-Eingang mit dem Autoradio verbunden haben, entfällt dieser Schritt. Fahren Sie fort mit Schritt 5.)
4. Auf dem Display wird die optimale freie UKW-Sendefrequenz angezeigt. Stellen Sie Ihr Autoradio auf diese UKW-Frequenz ein ( z. B. 88,1MHz), um den gewählten DAB-Sender zu hören. Wenn in Ihrem Autoradio RDS aktiviert wurde, sehen Sie die Anzeige 'PURE DAB' auf dem Display des Autoradios.
5. Nach 30 Sekunden erscheint der DAB-Bildschirm auf dem Display des Highway-Geräts. Wenn Sie nicht so lange warten möchten, können Sie den Frequenzsteller [Tune] drehen oder eine beliebige Taste drücken, um diesen Bildschirm sofort aufzurufen.

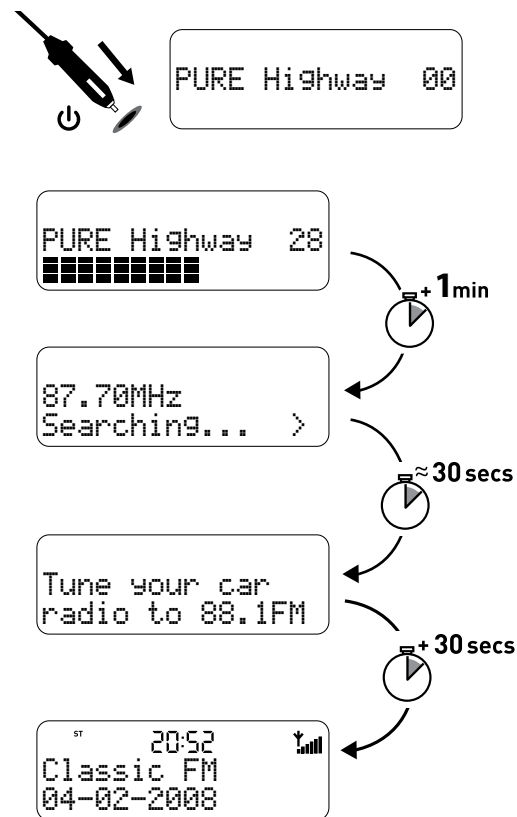

# Beschreibung der Bedienelemente, der Anschlüsse und des Displays

## Die Bedienelemente auf einen Blick

1. **[Tune]** Drücken Sie die Taste in der Mitte, um das Gerät einzuschalten. Halten Sie diese Taste zwei Sekunden lang gedrückt, um das Gerät auszuschalten. Drehen Sie das Rad zum Durchsuchen der Senderliste und drücken Sie die mittlere Taste, um einen Sender auszuwählen.
2. **[Menu]** Aufruf des Setup-Menüs zum Ändern von Optionen und Einstellungen. Wenn Sie sich in einem Menü befinden, kehren Sie mit dieser Taste um eine Stufe zurück.

3. **[▶||]** Einmal drücken, um die Wiedergabe des aktuellen Senders zu unterbrechen und erneut drücken, um mit der Wiedergabe fortzufahren. Um zur Live-Übertragung einer Sendung zurückzukehren, halten Sie die Taste gedrückt oder drücken Sie die Taste **[Tune]**.

4. **[◀◀]** Ein- oder mehrmals drücken, um innerhalb einer Live-Radiosendung in Schritten von jeweils zehn Sekunden zurückzuspulen, oder gedrückt halten, um schnell zurückzuspulen. Um zur Live-Übertragung einer Sendung zurückzukehren, halten Sie die Taste **[▶||]** gedrückt oder drücken Sie die Taste **[Tune]**.

5. **[quick SCAN]** Drücken Sie diese Taste einmal, um die aktuelle UKW-Sendefrequenz angezeigt zu bekommen. Drücken Sie sie erneut, um nach der nächsten freien UKW-Sendefrequenz zu suchen.

Drücken Sie sie zweimal und halten Sie sie anschließend gedrückt, um das gesamte UKW-Frequenzband zu durchsuchen.

Drücken Sie sie einmal und halten Sie anschließend eine der Tasten **[1, 2, 3 oder 4+]** gedrückt, um die aktuelle UKW-Sendefrequenz unter dem entsprechenden Speicherplatz zu speichern.

Drücken Sie sie einmal und anschließend eine der Tasten **[1, 2, 3 oder 4+]**, um den jeweiligen UKW-Sendespeicherplatz aufzurufen.

6. **[1, 2, 3]** Halten Sie eine dieser Tasten gedrückt, um den aktuellen DAB-Sender unter dem entsprechenden Speicherplatz zu speichern. Drücken Sie eine der Tasten, um einen gespeicherten DAB-Sender aufzurufen.

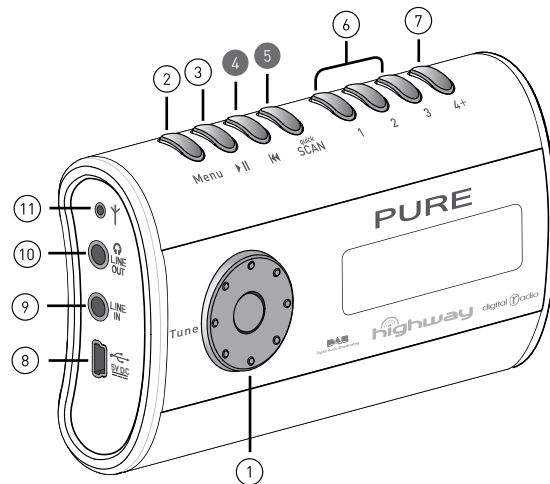

7. **[4+]** Drücken Sie diese Taste, um die Liste der gespeicherten Sender (1-20) aufzurufen und bewegen Sie sich durch diese Liste mithilfe des Frequenzstellers **[Tune]**.

Drücken Sie die Taste **[Tune]**, um einen gespeicherten Sender auszuwählen oder halten Sie die Taste **[4+]** gedrückt, um den aktuellen Sender auf einem der Speicherplätze zu speichern. Drücken Sie die Taste **[4+]**, um die Liste zu verlassen.

## Die Anschlüsse

8. [5 V DC] Stecken Sie hier die Stromversorgung 5-V vom Anschluss am Zigarettenanzünder oder ein USB-Kabel vom Typ B für Software-Upgrades an.
9. [LINE IN] Schließen Sie hier einen iPod oder ein MP3- oder CD-Abspielgerät an, um den Zusatzgeräte-Modus zu aktivieren.
10. [LINE OUT] Für den Anschluss des Highway-Geräts an den Line-in-Anschluss Ihres Autoradios (falls verfügbar). Oder Nehmen Sie das Highway-Gerät aus der Halterung, ziehen Sie das Netzkabel ab und schließen Sie Kopfhörer an diesen Anschluss an, um den Handheld-Modus zu aktivieren und das Gerät als tragbares DAB-Radio zu nutzen.
11. [Antenne] Schließen Sie hier die mitgelieferte Windschutzscheiben-Antenne an.
12. [Tastensperre] Drücken Sie den Schiebeschalter nach unten, um alle Tasten zu sperren.
13. [Magnet] Zur Befestigung an der magnetischen Windschutzscheibenhalterung.
14. [Batterie-fach] Legen Sie 2 x AA-Batterien (im Lieferumfang nicht enthalten) ein, um das Gerät im Handheld-Modus zu nutzen. Beachten Sie bitte, dass die Batterien nicht für den Einsatz im Auto geeignet sind.

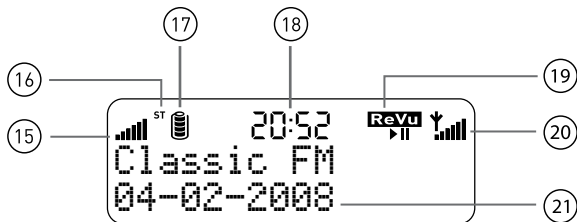
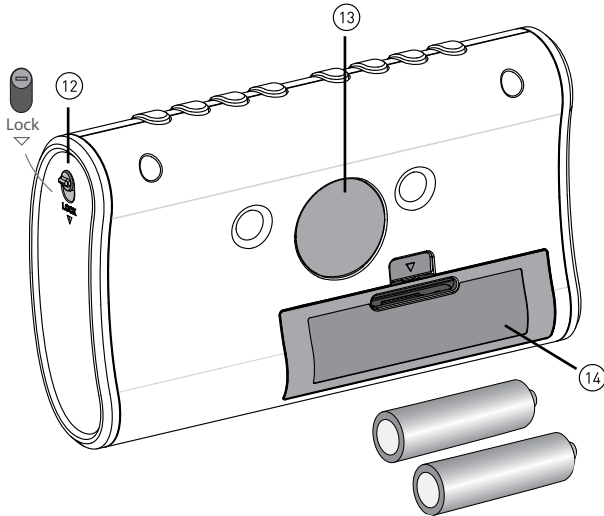

## Das Display

15. Kopfhörer-Lautstärke (nur im Handheld-Modus).
16. 'ST' zeigt an, dass der DAB-Sender stereo ausgestrahlt wird.
17. Batteriestand (nur im Handheld-Modus).
18. Uhrzeit (wird über das DAB-Signal automatisch aktualisiert).
19. ReVu™-Symbol zeigt an, dass die aktuelle Wiedergabe zeitverzögert erfolgt.
20. DAB-Empfangssignalstärke.
21. Bereich für Anzeige von Informationen.

# Nutzung des Highway-Geräts

## Senderwechsel

1. Drehen Sie den Frequenzsteller [Tune], um sich durch die Senderliste zu bewegen. » A
2. Drücken Sie die Taste [Tune], um einen Sender auszuwählen. » B

## Ein- und Ausschalten des Geräts

Um das Gerät auszuschalten, halten Sie die Taste [Tune] gedrückt, bis die Anzeige 'Switching off' erscheint. Durch einfaches Drücken der Taste [Tune] wird das Gerät wieder eingeschaltet.

## Ändern der UKW-Sendefrequenz

Wenn Sie bei der Nutzung des Highway-Geräts Interferenzstörungen feststellen, können Sie die UKW-Frequenz, die vom Gerät genutzt wird, ändern und anschließend Ihr Autoradio auf die neue Frequenz stellen.

### Rasch nach der nächsten freien UKW-Sendefrequenz suchen

1. Drücken Sie die Taste [quickSCAN] doppelt, um nach der nächsten freien UKW-Frequenz zu suchen. » C
2. Stellen Sie ihr Radio auf die am Highway-Gerät angezeigte UKW-Frequenz ein. » D
3. Drücken Sie die Taste [Tune] oder warten Sie einige Sekunden, um zum DAB-Bildschirm zurückzukehren.

### Nach der nächsten oder vorhergehenden freien UKW-Sendefrequenz suchen

1. Drücken Sie die Taste [quickSCAN], um die aktuelle UKW-Sendefrequenz angezeigt zu bekommen. » E
2. Drehen Sie den Frequenzsteller [Tune], um nach der nächsten oder vorhergehenden freien UKW-Frequenz zu suchen. » F
3. Stellen Sie ihr Radio auf die am Highway-Gerät angezeigte UKW-Frequenz ein oder drehen Sie erneut den Frequenzsteller [Tune], um weitere freie UKW-Frequenzen angezeigt zu bekommen.

## Manuelle Einstellung der UKW-Sendefrequenz

Wechseln Sie den UKW-Frequenzwahlmodus auf 'manuell' (siehe Seite 12) und befolgen Sie die oben beschriebenen Schritte zur Anpassung der Sendefrequenz in Schritten von 0,1 MHz.

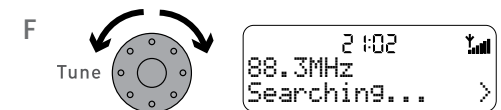
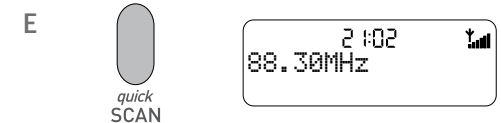
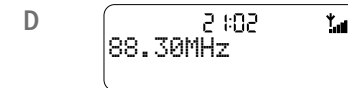
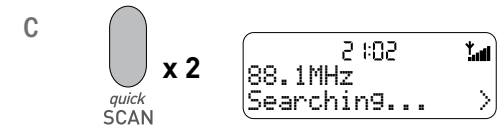
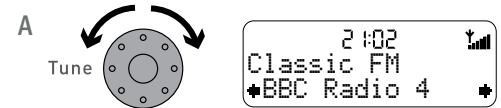

# DAB-Speicherplätze

## Speichern von Sendern

Sie können bis zu zwanzig Sender als Voreinstellungen speichern, um rasch Ihre Lieblingssender aufrufen zu können.

### Speichern eines Senders auf einem der Speicherplätze 1, 2 und 3

1. Stellen Sie den Sender ein, den Sie speichern wollen.
2. Halten Sie eine der nummerierte Speicherplatztasten [1], [2] oder [3] gedrückt, um den aktuellen DAB-Sender auf dem jeweiligen Speicherplatz zu speichern. » A

### Speichern eines Senders auf der Speicherplatzliste

1. Stellen Sie den Sender ein, den Sie speichern wollen.
2. Drücken Sie die Taste [4+], um die Speicherplatzliste aufzurufen. » B
3. Drehen Sie den Frequenzsteller [Tune] auf eine der Speicherplatznummern zwischen 1 und 20. » C
4. Speichern Sie den Sender, indem Sie die Taste [4+] gedrückt halten, bis die Meldung 'Preset saved' im Display angezeigt wird. » D

## Auswahl von gespeicherten Sendern

### Auswahl eines der Speicherplätze 1 bis 3

Drücken Sie die jeweilige Taste [1], [2], oder [3].

### Auswahl eines Senders aus der Speicherplatzliste

1. Drücken Sie die Taste [4+], um die Speicherplatzliste aufzurufen. » B
2. Drehen Sie den Frequenzsteller [Tune] auf den Speicherplatz für den Sender, den Sie hören möchten, und drücken Sie die Taste [Tune], um den Sender aufzurufen. » E

Wenn Sie keinen der gespeicherten Sender auswählen möchten, drücken Sie die Taste [Menu], um zum DAB-Bildschirm zurückzukehren.

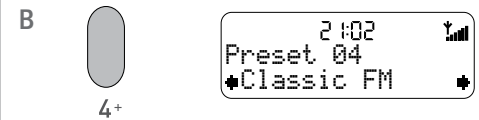

# UKW-Sendespeicherplätze und die Autotune-Funktion

## UKW-Sendespeicherplätze

Über die Speicherplatztasten [1], [2], [3] und [4+] können Sie bis zu vier UKW-Sendeplätze speichern. Wenn Sie bei Ihren regelmäßigen Fahrten (etwa zum Arbeitsplatz) Interferenzstörungen beim Empfang des UKW-Signals bemerken, kann es sinnvoll sein, die UKW-Frequenzen, die sich am besten empfangen lassen, auf den Speicherplätzen sowohl des Highway-Geräts als auch Ihres Autoradios zu speichern.

### Speichern einer UKW-Frequenz

1. Drücken Sie die Taste [quickSCAN], um die aktuelle UKW-Sendefrequenz angezeigt zu bekommen. » A Zur Änderung dieser Frequenz siehe Seite 6.
2. Halten Sie eine der Speicherplatztasten [1], [2], [3] oder [4+] gedrückt, bis die Meldung 'FM saved' (UKW-Frequenz gespeichert) erscheint. » B Drücken Sie die Taste [Tune], um zum DAB-Bildschirm zurückzukehren.

### Aufrufen einer gespeicherten UKW-Frequenz

1. Drücken Sie [quickSCAN] und anschließend eine der Tasten [1], [2], [3] oder [4+] » C
2. Drücken Sie die Taste [Tune] oder warten Sie 30 Sekunden, um zum DAB-Bildschirm zurückzukehren.

## Suche nach neuen Sendern mit der Autotune-Funktion

Die Anzahl der zu empfangenden DAB-Sender kann sich im Verlauf einer längeren Fahrt verändern. Dies gilt insbesondere beim Eintreffen in den Bereich eines lokalen Multiplexes (einer Gruppe von DAB-Sendern, die vom selben Betreiber ausgestrahlt werden) bzw. bei seinem Verlassen. Verwenden Sie die Autotune-Funktion zur Suche nach allen verfügbaren Sendern und zur Aufnahme von neuen DAB-Diensten in die Senderliste.

### Autotune starten

1. Drücken Sie die Taste [Menu], anschließend die Taste [Tune] und wählen Sie dann die Funktion 'Autotune' aus. » D
2. Warten Sie, bis die automatische Sendersuche abgeschlossen ist oder drücken Sie die Taste [Tune], um den Vorgang abzubrechen. » E

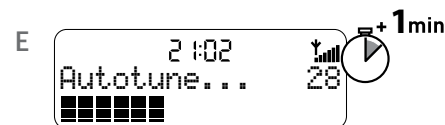
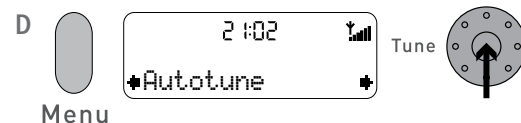
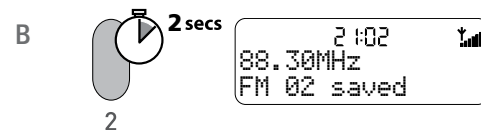
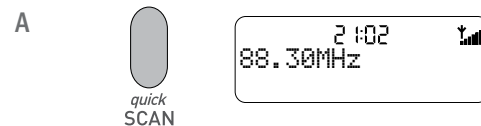

## Verwendung von ReVu

Sie können innerhalb eines gespeicherten Audio-Buffers des aktuellen Senders zurückspringen. Das kann vor allem dann nützlich sein, wenn Sie eine Verkehrsdurchsage oder eine wichtige Mitteilung erneut anhören möchten. Sie können auch die Wiedergabe einer Radiosendung unterbrechen und später an der Stelle wiederaufnehmen, an der Sie die Wiedergabe abgebrochen haben.

### Zurückspulen einer Live-Radiosendung

1. Drücken Sie die Richtungstaste [◀◀] ein- oder mehrmals oder halten Sie sie gedrückt, um sich in Intervallen von etwa zehn Sekunden durch die aktuelle Sendung zurück zu bewegen. Sie können sich über einen Zeitraum von einigen Minuten (je nach Sender) bis zum Beginn des Audio-Buffers oder bis zu dem Augenblick, an dem Sie den aktuellen DAB-Sender aufgerufen haben, zurückbewegen. Wenn Sie die aktuelle Sendung zurückgespult haben, erscheint das ReVu-Symbol zusammen mit einer Angabe des Zeitraums, um den Sie zurückgespult haben, auf dem Display. » A
2. Um zur Live-Übertragung des Senders zurückzukehren, halten Sie die Taste [▶▶] gedrückt oder drücken die Taste [Tune].

### Unterbrechen einer Live-Übertragung

1. Drücken sie die Wiedergabe-/Pause-Taste [▶▶] um die aktuelle Übertragung für einige Minuten zu unterbrechen. Wenn die Wiedergabe der Live-Sendung unterbrochen wurde, erscheint das Pausen-Symbol zusammen mit einer Angabe des Zeitraums, um den die Wiedergabe unterbrochen wurde, auf dem Display. Sie können die Wiedergabe sowohl einer Live-Übertragung als auch einer bereits zurückgespulten Sendung unterbrechen (siehe oben). » B
2. Drücken Sie erneut die Wiedergabe-/Pause-Taste [▶▶], um die Wiedergabe wieder aufzunehmen. » C
3. Um zur Live-Übertragung des Senders zurückzukehren, halten Sie die Taste [▶▶] gedrückt oder drücken Sie die Taste [Tune].



DE

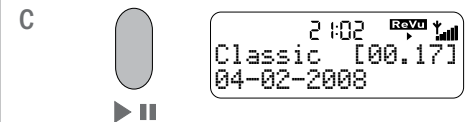
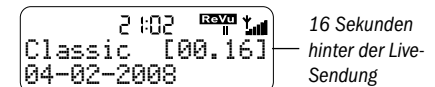

## Anschließen eines MP3-Abspielgeräts

1. Schließen Sie mithilfe eines passenden Audiokabels mit einem 3,5-mm-Stecker ein Zusatzgerät (einen iPod oder ein MP3- oder CD-Abspielgerät) an die 'LINE IN'-Buchse an der Seite des Highway-Geräts an (Kabel nicht im Lieferumfang enthalten). Sobald ein Gerät an die 'LINE IN'-Buchse angeschlossen wurde, erscheint die Meldung 'Auxiliary input' auf dem Display.
2. Drücken Sie erforderlichenfalls die Taste [Tune], um das Highway-Gerät einzuschalten.
3. Stellen Sie die Lautstärke am Zusatzgerät auf einen mittleren Wert, drücken Sie die Wiedergabetaste und passen Sie erforderlichenfalls die Lautstärke am Autoradio an. Das Highway-Gerät überträgt dann die Audiosignale über die aktuell ausgewählte UKW-Frequenz.
4. Wenn Sie bei der Wiedergabe von Audiosignalen eines Zusatzgerätes Interferenzstörungen feststellen, drücken Sie die Taste [quickSCAN] doppelt, um die nächste freie UKW-Frequenz zu suchen und stellen Sie dann die betreffende Frequenz auf Ihrem Autoradio ein. Sie können auch UKW-Übertragungsfrequenzen speichern (siehe Seite 8).

## Erneute Wiedergabe von Radiosendern

Ziehen Sie Ihr iPod oder Ihr MP3- oder CD-Wiedergabegerät von der 'LINE IN'-Buchse am Highway-Gerät ab, um den Empfang von DAB-Sendern wieder aufzunehmen. Es ist nicht möglich, zum DAB-Empfang zurückzukehren, ohne den Stecker aus der 'LINE IN'-Buchse abzuziehen.

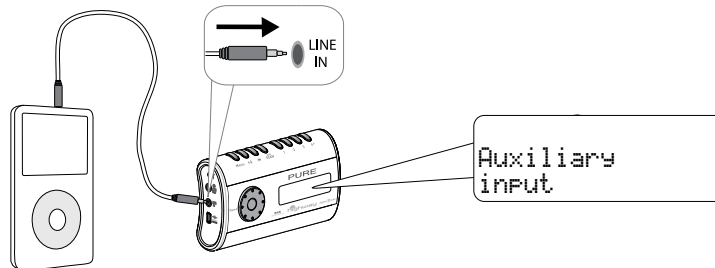

### Anmerkung

Aus gesetzlichen Gründen schaltet sich der UKW-Sender des Highway-Geräts aus, wenn über einen Zeitraum von über einer Minute kein Audiosignal übertragen wird. Dazu gehören Signale eines DAB-Radiosenders wie auch Signale eines Zusatzgerätes wie etwa eines MP3-Abspielgerätes. Wenn die UKW-Übertragung unterbrochen wurde, müssen Sie erneut einen aktiven DAB-Sender einstellen bzw. das angeschlossene Zusatzgerät (z. B. MP3-Abspielgerät) einschalten.

## Verwendung des Highway-Geräts als Handheld-DAB-Radio

Sie können das Highway-Gerät auch als Handheld-DAB-Radio nutzen (hierbei werden die Kopfhörer als Antenne genutzt). Nehmen Sie das Gerät aus dem Fahrzeug und legen Sie zwei 'AA'-Batterien in das Batteriefach auf der Rückseite des Geräts. Beachten Sie bitte, dass das Gerät im Handheld-Modus keine Audiosignale über UKW-Frequenzen überträgt.

### Aktivierung des Handheld-Modus

1. Halten Sie die Taste [Tune] gedrückt, um das Gerät abzuschalten. Entfernen Sie alle angeschlossenen Kabel einschließlich des Netzkabels vom Gerät.
2. Nehmen Sie das Gerät aus der Windschutzscheibenhalterung.
3. Schließen Sie Ihre Kopfhörer an die 'LINE OUT'-Buchse an der Seite des Geräts an und drücken Sie die Taste [Tune], um das Highway-Gerät einzuschalten. Auf dem Display erscheinen jetzt eine Batteriestandsanzeige und eine Lautstärkeanzeige.

### Regeln der Lautstärke im Handheld-Modus

1. Drücken Sie die Taste [Tune] und drehen Sie den Frequenzsteller [Tune] nach links oder recht, um die Lautstärke anzupassen. » A
2. Um den Lautstärkereglerbildschirm zu verlassen, drücken Sie erneut die Taste [Tune]. » B

### Erneuter Anschluss im Auto

1. Ziehen Sie zuerst die Kopfhörer vom Gerät ab.
2. Bringen Sie das Gerät an der Halterung an und schließen Sie dann die Antenne und das Netzkabel an.
3. Schalten Sie das Gerät ein.

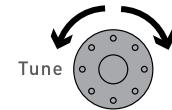

Ziehen Sie grundsätzlich die Kopfhörer vom Gerät ab, **BEVOR** Sie es an die Stromversorgung des Autos anschließen. Wenn das Gerät wieder für den Einsatz im Auto angeschlossen ist, wird die Lautstärke bis zu ihrem Höchstwert stetig zunehmen, um die Übertragung im Auto zu verbessern.

# Optionen und Einstellungen verändern



Drücken Sie die Taste [Menu], um Zugriff auf die folgenden Einstellungsoptionen zu erhalten und verwenden Sie den Frequenzsteller [Tune], um bestimmte Optionen auszuwählen und Werte anzupassen.

## Autotune

Wählen Sie 'Autotune', um nach allen empfangbaren DAB-Sendern zu suchen, neue Sender in die Senderliste aufzunehmen und inaktive Sender in einer Gruppe am Ende der Senderliste zusammenzufassen (die durch ein vorangestelltes '?' gekennzeichnet wird).

## FM tuning (UKW-Frequenzwahl)

Wenn der Frequenzsteller [Tune] auf den Bildschirm auf quickSCAN gedreht wird (siehe Seite 6), stehen Ihnen zwei Optionen zur Auswahl:

**Auto** Drehen Sie den Frequenzsteller [Tune], um sich durch den UKW-Frequenzbereich zu bewegen (Standard).

**Manual** Drehen Sie den Frequenzsteller [Tune], um die UKW-Sendefrequenz in Schritten von 0,1 MHz feinabzustimmen.

## Stereo/Mono

Wenn beim Hören von DAB-Sendern UKW-Interferenzstörungen auftreten, können Sie diese durch einen Zugriff auf die Option 'Stereo/Mono' beheben.

**Auto** (Standard) Stereo-DAB-Sender werden stereo übertragen und Mono-DAB-Sender mono.

**Forced Mono** Alle DAB-Sender werden an das Autoradio mono übertragen. Dadurch lassen sich beim Hören von DAB-Sendern UKW-Interferenzen reduzieren. Auch Line-in-Zusatzgeräte (z. B. iPod) werden mono übertragen.

## Trim station list (Senderliste kürzen)

Wählen Sie diese Option, um inaktive und nicht verfügbare Sender – denen ein '?' vorangestellt ist – aus der Senderliste zu löschen.

## Info display (Info-Anzeige)

Sie können entscheiden, welche Informationen auf der unteren Hälfte des Displays angezeigt werden. Wählen Sie zwischen:

**Date** Anzeige des Datums. Diese Information wird automatisch über das DAB-Signal aktualisiert (Standard).

**Programme type** Anzeige der Art des vom aktuellen Sender ausgestrahlten Programms, z. B. Jazzmusik.

**Signal strength** Anzeige einer Balkenanzeige zur optischen Wiedergabe der Stärke des DAB-Signals. Der in Umrissen angezeigte Balken macht das erforderliche Minimalsignal kenntlich.

**Signal quality** Anzeige der Qualität des DAB-Signals: 85 bis 100 gut, 70 bis 84 passabel, 0 bis 69 schlecht.

**Multiplex name** Anzeige des Namens des DAB-Multiplexes, von dem aus der aktuelle Sender ausgestrahlt wird, z. B. BBC National DAB.

**Multiplex info** Anzeige des Kanals und der Frequenz des aktuellen DAB-Multiplex, z. B. 11D, 222.06MHz.

**Scrolling text\*** Anzeige von Informationen, die von den meisten DAB-Sendern ausgestrahlt werden (z. B. Musiktitel, Nachrichten)

\*Die Lauftextinformationsanzeige ist nur in bestimmten Ländern verfügbar.



**WARNUNG**

Um nicht abgelenkt zu werden, sollten Sie die Laufertextinformationen nicht nutzen, während Sie das Auto fahren.

### Station order (Senderreihenfolge)

Sie können die Reihenfolge der Sender auf der Senderliste anpassen. Wählen Sie zwischen:

- Active station (aktiver Sender)** Zeigt aktive Sender zu Beginn der Liste (Standard). Gegenwärtig nicht verfügbare Sender werden durch ein '?' gekennzeichnet und am Ende der Senderliste angezeigt.
- Multiplex** Listet die Sender in Gruppen nach Ihrem Multiplex auf (Gruppen von Sendern, die vom selben Betreiber ausgestrahlt werden).
- Alphanumeric** Listet alle Sender in alphanumerischer Reihenfolge auf (0-9, A-Z).

### Auto power down (automatische Abschaltung)

Wählen Sie einen Zeitraum, nach dem sich das Highway-Gerät automatisch abschaltet, wenn keine Tasten betätigt wurden: 'Disabled', '1 hour', '2 hours', '4 hours' (Standard) oder '8 hours'.

DE

### Fade on burble (Ausblenden beim "Gurgeln")

Wählen Sie diese Option, damit die Audioübertragung beim Auftreten von Gurgelgeräuschen abgebrochen wird. Diese Gurgelgeräusche treten auf, wenn das DAB-Signal zu schwach wird, um korrekt empfangen zu werden. Das "Gurgeln" unterscheidet sich vom Rauschen und Knacken, die auftreten, wenn eine freie UKW-Frequenz gestört wird. Wählen Sie zwischen:

- Enable** Die Audioübertragung wird ausgeblendet, wenn der DAB-Empfang so schlecht wird, dass sich die Signale nicht mehr zuverlässig decodieren lassen (Standard).
- Disable** Die Audioübertragung wird nicht abgebrochen, wenn der Empfang der DAB-Signale schwach wird.

### Backlight (Hintergrundbeleuchtung)

Bei der Hintergrundbeleuchtung haben Sie die Auswahl zwischen 'On' (Ein - Standard), 'Timed off' (Zeitabschaltung) und 'Off' (Aus). Wenn Sie die Zeitabschaltung wählen, schaltet sich die Hintergrundbeleuchtung für einen kurzen Zeitraum an, nachdem eine beliebige Taste gedrückt wurde.

### Upgrade

Software-Upgrades können für Ihr Gerät zur Erweiterung des Funktionsumfangs oder zur Verbesserung der Leistung des Geräts bereitgestellt werden. Geben Sie bei der Registrierung Ihres Geräts eine gültige E-Mail-Adresse an, um per E-Mail über verfügbare Upgrades für Ihr Gerät benachrichtigt zu werden. Alternativ können Sie unsere Website unter [www.pure.com/support](http://www.pure.com/support) besuchen. Wenn ein Upgrade verfügbar ist, kann es mithilfe eines PCs, der an den [5V DC]-/USB-Anschluss des Highway-Geräts angeschlossen wird, übertragen werden. Um ein Upgrade vorzunehmen, wählen Sie 'Upgrade' und folgen Sie den Anweisungen, die Sie mit der Upgrade-Software erhalten.

## Fragen zum DAB-Empfang

### ? Was ist ein Multiplex?

Ein Multiplex ist eine Gruppe oder ein Block von DAB-Sendern, die alle vom selben Betreiber ausgestrahlt werden. Wenn Sie im Modus 'Info display' den Eintrag 'Multiplex name' aufrufen, können Sie sehen, zu welchem Multiplex der aktuelle Sender gehört (siehe Seite 12). Die Anzahl der verfügbaren lokalen Multiplexe kann sich je nach Region unterscheiden. Über die Autotune-Funktion (siehe Seite 8) können Sie die Senderliste jederzeit aktualisieren und neue Sender aufnehmen.

### ? Was ist zu tun, wenn kein Empfang mehr möglich ist?

#### Bei einem Sender

Viele DAB-Sender werden über einen nationalen Multiplex ausgestrahlt und sind - je nach Abdeckung - im ganzen Land verfügbar. Wenn der Empfang schwächer wird, fahren Sie wahrscheinlich gerade durch ein Gebiet, in dem die Signale des nationalen Multiplex nicht so stark sind.

#### Bei einem lokalen Sender

Die Meldung 'Station not available' (Sender nicht verfügbar) oder ein gurgelndes Geräusch weisen darauf hin, dass das DAB-Signal des aktuellen Senders schwach ist. Wenn Sie einen lokalen DAB-Sender hören, haben Sie wahrscheinlich den Abdeckungsbereich des lokalen Multiplex verlassen. Daher bleibt Ihnen nur die Wahl eines Senders aus einem anderen Multiplex.

### ? Was passiert, wenn ich durch einen Tunnel fahre?

In einem Tunnel schwächt sich das DAB-Signal ab. Daher wird die Audiowiedergabe ausgeblendet und die Meldung 'Station not available' (Sender nicht verfügbar) angezeigt. Beim Verlassen des Tunnels sucht das Highway-Gerät den Sender wieder und die Audiowiedergabe wird wieder aufgenommen. Die Einstellungsoption 'Fade on burble' (Ausblenden beim "Gurgeln") lässt sich abschalten (siehe Seite 13).

#### Tipp

Interferenzstörungen der UKW-Frequenz klingen nach einem Rauschen, Knacken oder nach Hintergrundmusik. Damit unterscheiden sie sich deutlich vom "Bubbling" ("Gurgeln") eines schwachen DAB-Signals.

### ? Warum steht hinter den Namen mancher Sender '>>'?

Manche Sender werden von sogenannten Secondary-Services begleitet, die weitere Informationen oder alternative Inhalte zur Verfügung stellen und möglicherweise nur zu bestimmten Zeiten übertragen werden. Wenn ein Sender sekundäre Dienste zur Verfügung stellt, wird neben dem Sendernamen in der Senderliste '>>' angezeigt, und der sekundäre Dienst erscheint neben dem Sender in der Liste. Ein sekundärer Dienst hat eine '<<' Markierung vor seinem Namen in der Senderliste.

### ? Warum steht vor den Namen mancher Sender ein Fragezeichen?

Diese Sender sind inaktiv oder aktuell nicht verfügbar. Sie werden am Ende der Senderliste angezeigt, wenn die Standardeinstellung 'Active station' (aktiver Sender) ausgewählt wurde. Ein Sender kann inaktiv oder aktuell nicht verfügbar sein, wenn Sie das DAB-Signal nicht mehr erhalten, wenn das Signal des Multiplexes, das den Sender ausstrahlt, zu schwach ist oder wenn der Sender seinen Betrieb eingestellt oder vorübergehend unterbrochen hat.

## Beheben von Störungen

### ? Was ist zu tun, wenn ich ein Rauschen, ein Knacken oder Hintergrundmusik höre?

In diesem Fall müssen Sie eine neue freie UKW-Frequenz suchen. Drücken Sie die Taste [quickSCAN] doppelt, um nach der nächsten freien UKW-Frequenz zu suchen (siehe Seite 6) oder wählen Sie einen neuen UKW-Sendespeicherplatz aus (Seite 8).

### ? Warum kann ich keinen DAB-Sender hören? Überprüfen Sie Folgendes:

- Vergewissern Sie sich, dass Ihr Autoradio auf die UKW-Frequenz eingestellt ist, in der das Highway-Gerät sendet. Drücken Sie die Taste [quickSCAN], um festzustellen, in welcher Frequenz Sie senden.
- Wenn Ihr Highway-Gerät an den Line-in- oder AUX-Anschluss Ihres Autoradios angeschlossen ist, vergewissern Sie sich, dass an Ihrem Autoradio die korrekte Eingangsquelle ausgewählt wurde (es wird auf das Handbuch des Herstellers verwiesen).
- Vergewissern Sie sich, dass am 'LINE IN'-Eingang des Highway-Geräts keine anderen Geräte angeschlossen sind, da dadurch der Zusatzgeräte-Modus aktiviert wird.
- Die Audioübertragung wird allmählich ausgeblendet, wenn das DAB-Signal sehr schwach wird und gurgelnde Geräusche auftreten.
- Vielleicht kann eine Externe DAB Antenne, die Sie im Fachhandel erhalten, einen besseren Empfang ermöglichen.

### ? Warum lässt sich mein Autoradio nicht auf die UKW-Sendefrequenz des Highway-Geräts einstellen?

Wenn Ihr Autoradio den UKW-Frequenzbereich automatisch durchsucht, findet es eventuell nicht die Sendefrequenz ('PURE DAB'). Versuchen Sie die Empfangsfrequenz Ihres Autoradios manuell einzustellen (es wird auf das Handbuch des Herstellers verwiesen). **15**

# Technische Daten

Allgemeine technische Daten:	DAB-Autoradio-Adapter mit vollem Empfang von Band III. Zugelassen gemäß ETS 300 401 und fähig, alle DAB-Übertragungsmodi 1-4 bis zu einschließlich 256 kbps zu decodieren. DAB+ wird in einigen Ländern standardmäßig unterstützt und steht in anderen Ländern als Upgrade zur Verfügung. Weitere Informationen finden Sie unter <a href="http://www.pure.com/support">www.pure.com/support</a> .		
Frequenzbereich:	DAB Band III 174 - 240 MHz.	UKW-Sendebereich:	87,6 - 107,9 MHz.
Eingänge:	5-V-Mini-USB-Gleichstrombuchse (auch für Software-Upgrades), 3,5-mm-Line-in, 2,5-mm-Antennenanschluss.		
Ausgänge:	3,5-mm-Stereoausgang für Kopfhörer oder zum Anschluss an den AUX-Eingang des Autoradios (falls verfügbar).		
Speicherplätze:	20 DAB-Senderspeicherplätze und 4 UKW-Sendespeicherplätze.		
LCD-Display:	Grün hinterleuchtetes LCD-Display mit 16 x 2 Zeichen und Funktionssymbolen.		
Stromquelle im Auto:	12-24 V DC bis 5V DC (0,5 A) Mini-USB-Netzadapter.  Eingangssicherung des Typs T1AL (austauschbar). Leistungsaufnahme: 5V, 400 mA		
Batteriebetrieb:	2 x AA-Batterien (nicht im Lieferumfang enthalten) für bis zu 6 Stunden des DAB-Empfangs im Handheld-Modus (Handheld-Modus mit Batterien, Funktioniert nicht im Auto, siehe <a href="#">Seite 11</a> ). Die Angaben für die Batteriebensdauer gelten bei Nutzung des Geräts zur Decodierung von MP2 bei DAB-Übertragungen mit Datenraten von 128 K.		
Zulassungen:	CE-Zeichen. Erfüllt die EMV- und die Niederspannungsrichtlinie (89/336/EEC und 73/23/EEC). UKW-Sender erfüllt EN 301357.		
Maße:	122 mm Breite x 70 mm Höhe x 29 mm Tiefe.	Gewicht:	156 g.
Antenne:	Hochempfindliche selbsthaftende Antenne zur Anbringung an der Windschutzscheibe. Im Handheld-Modus werden die Kopfhörer als Antenne genutzt (Kopfhörer im Lieferumfang nicht enthalten).		

## Reset des Highway

Durch einen Reset des Radios werden alle voreingestellten und gespeicherten Sender gelöscht und die Standardvorgaben wieder hergestellt.

1. Halten Sie die Taste **[Menu]** drei Sekunden lang gedrückt.
2. Drücken Sie die Taste **[Tune]** innerhalb von drei Sekunden, um den Reset zu bestätigen. Ansonsten wird der Reset abgebrochen.



Hiermit erklärt PURE Digital die Übereinstimmung des Gerätes Band-II-LPD-Gerät mit den grundlegenden Anforderungen und den anderen relevanten Festlegungen der Richtlinie 1999/5/EG.

## Copyright

Copyright 2008 by Imagination Technologies Limited. All rights reserved. No part of this publication may be copied or distributed, transmitted, transcribed, stored in a retrieval system, or translated into any human or computer language, in any form or by any means, electronic, mechanical, magnetic, manual or otherwise, or disclosed to third parties without the express written permission of Imagination Technologies Limited.

## Copyright

Copyright 2008 by Imagination Technologies Limited. Alle Rechte vorbehalten. Kein Teil dieser Publikation darf ohne ausdrückliche und schriftliche Zustimmung von Imagination Technologies Limited in irgendeiner Form (elektronisch, mechanisch, magnetisch, manuell oder auf andere Weise) kopiert, verteilt, übermittelt, überschrieben, in einem Suchsystem gespeichert, in eine andere natürliche oder Computersprache übersetzt oder Dritten zugänglich gemacht werden.

## Trademarks

Highway, the Highway logo, PURE, the PURE logo, PURE Digital, the PURE Digital logo, quickSCAN, ReVu, Imagination Technologies, and the Imagination Technologies logo are trademarks or registered trademarks of Imagination Technologies Limited. All other product names are trademarks of their respective companies. Version 5 June 2008.

## Warenzeichen

Highway, das Highway Logo, PURE, das PURE Logo, PURE Digital, das PURE Digital Logo, quickSCAN, ReVu, Imagination Technologies und das Imagination Technologies Logo sind Warenzeichen oder eingetragene Warenzeichen von Imagination Technologies Limited. Alle anderen Produktnamen sind Warenzeichen ihrer jeweiligen Besitzer. Version 5. Juni 2008

## Copyright

Copyright 2008 Imagination Technologies Limited. Tous droits réservés. Aucune partie de la présente publication ne doit être copiée ou diffusée, transmise, retranscrite, stockée dans un système de récupération de données ou traduite, que ce soit dans une langue humaine ou dans un langage informatique, sous quelque forme et par quelque moyen que ce soit, électronique, mécanique, magnétique, manuel ou autre, ou encore diffusée auprès de tiers sans autorisation écrite expresse de Imagination Technologies Limited.

## Copyright

Copyright 2008 by Imagination Technologies Limited. Tutti i diritti riservati. Nessuna parte della presente pubblicaziHighway può essere copiata o distribuita, trasmessa, trascritta, memorizzata in un sistema di archiviaziHighway, o tradotta in un formato normalmente comprensibile, in qualsiasi forma o con qualsiasi mezzo, elettronico, meccanico, magnetico, manuale o altro, o divulgata a terze parti senza il permesso scritto di Imagination Technologies Limited.

## Marques commerciales

Highway, le logo Highway, PURE, le logo PURE, PURE Digital, le logo PURE Digital, quickSCAN, ReVu, Imagination Technologies et le logo Imagination Technologies sont des marques commerciales ou des marques déposées de Imagination Technologies Limited. Tous les autres noms de produits sont des marques commerciales de leurs détenteurs respectifs. Version 5 er juin 2008.

## Marchi

Highway, il logo Highway, PURE, il logo PURE, PURE Digital, il logo PURE Digital, quickSCAN, ReVu, Imagination Technologies e il logo Imagination Technologies sono marchi o marchi registrati di Imagination Technologies Limited. Tutti gli altri nomi di prodotti sono marchi di proprietà delle rispettive società. Version 5. giugno 2008.

## Copyright

Copyright 2008 tilhører Imagination Technologies Limited. Alle rettigheder forbeholdes. Ingen dele af denne publikation må kopieres eller distribueres, transmitteres, omskrives, gemmes i et system, hvor den kan hentes, eller oversættes til menneskeligt forståeligt sprog eller computersprog, i nogen som helst form eller med nogen som helst midler, det være sig elektroniske, mekaniske, magnetiske, manuelle eller på anden måde, eller fremvises til tredje parter uden udtrykkelig, skriftlig tilladelse fra Imagination Technologies Limited.

## Copyright

Copyright 2008 door Imagination Technologies Limited. Alle rechten gereserveerd. Geen enkel gedeelte van deze publicatie mag gekopieerd of gedistribueerd, uitgezonden, overgeschreven, opgeslagen in een retrieval system of vertaald in om het even welke menselijke of computer taal, in geen enkele vorm of door geen enkel middel, elektronisch, mechanisch, magnetisch, manueel of anders of bekend gemaakt aan derde partijen zonder de uitdrukkelijke geschreven toestemming van Imagination Technologies Limited.

## Varemærker

Highway, Highway-logoet, PURE, PURE-logoet, PURE Digital, PURE Digital-logoet, quickSCAN, ReVu, Imagination Technologies og Imagination Technologies-logoet er varemærker eller registrerede varemærker, der tilhører Imagination Technologies Limited. Alle andre produktnavne er varemærker, der tilhører deres respektive virksomheder. Version 5. Juni 2008.

## Handelsmerken

Highway, het Highway logo, PURE, het PURE logo, PURE Digital, het PURE Digital logo, quickSCAN, ReVu, Imagination Technologies en het Imagination Technologies logo zijn handelsmerken of geregistreerde handelsmerken van Imagination Technologies Limited. Alle andere productnamen zijn handelsmerken van hun respectieve firma's. Versie 5. juni 2008.

## Warranty information

Imagination Technologies Ltd. warrants to the end user that this product will be free from defects in materials and workmanship in the course of normal use for a period of two years from the date of purchase. This guarantee covers breakdowns due to manufacturing or design faults; it does not apply in cases such as accidental damage, however caused, wear and tear, negligence, adjustment, modification or repair not authorised by us. Please visit [www.pure.com/register](http://www.pure.com/register) to register your product with us. Should you have a problem with your unit please contact your supplier or contact PURE Support at the address shown on the rear of this manual. If you need to return your product please use the original packaging and include all parts and accessories. We reserve the right to refuse incomplete or badly packaged returns.

## Garantie-Informationen

Imagination Technologies Ltd. garantiert dem Endbenutzer, dass dieses Produkt für die Dauer von zwei Jahren ab Kaufdatum bei normalem Gebrauch frei von Schäden an Material oder Verarbeitung ist. Diese Garantie umfasst Ausfälle aufgrund von Herstellungs- und Konstruktionsfehlern; sie gilt nicht für Unfallschäden, wie auch immer verursacht, Verschleiß, Fahrlässigkeit und Veränderung oder Reparatur durch von uns nicht autorisierte Personen. Registrieren Sie Ihr Produkt bei uns unter [www.pure.com/register](http://www.pure.com/register). Sollten Sie mit Ihrem Gerät ein Problem haben, wenden Sie sich an Ihren Verkäufer oder den PURE Support. Die Adresse finden Sie auf der Rückseite dieser Bedienungsanleitung. Verwenden Sie bei Rücksendungen bitte die Originalverpackung und fügen Sie alle Teile und das vollständige Zubehör bei. Wir behalten uns das Recht vor, unvollständige oder unzureichend verpackte Rücksendungen abzulehnen.

## Disclaimer

Imagination Technologies Limited makes no representation or warranties with respect to the content of this document and specifically disclaims any implied warranties of merchantability or fitness for any particular purpose. Further, Imagination Technologies Limited reserves the right to revise this publication and to make changes in it from time to time without obligation of Imagination Technologies Limited to notify any person or organization of such revisions or changes.

## Ausschlusshinweis

Imagination Technologies Limited gewährt keine Garantien für den Inhalt dieses Dokuments und lehnt insbesondere implizite Garantien für die allgemeine Gebrauchstauglichkeit bzw. die Eignung für spezielle Zwecke ab. Weiterhin behält sich Imagination Technologies Limited das Recht vor, diese Publikation von Zeit zu Zeit zu überarbeiten und zu ändern, ohne dass daraus eine Verpflichtung für Imagination Technologies Limited entsteht, irgendeine Person oder Organisation von solchen Änderungen in Kenntnis zu setzen.

## Garantie

Imagination Technologies Ltd. garantit à l'utilisateur que le présent produit est exempt de défauts en termes de matériaux et de main-d'œuvre, dans le cadre d'une utilisation normale, pour une période de deux ans à compter de la date d'achat. La présente garantie couvre les pannes dues à un défaut de conception ou de fabrication ; elle ne prend pas en compte les dommages accidentels, quelle que soit leur cause, l'usure normale du produit, ainsi que tous dommages dus à la négligence, à la modification, au réglage ou à la réparation effectuée(e) sur l'appareil sans notre autorisation. Visitez le site [www.pure.com/register](http://www.pure.com/register) pour enregistrer votre produit auprès de nos services. En cas de problème avec votre appareil, veuillez contacter votre fournisseur ou le centre d'assistance PURE, à l'adresse indiquée au dos du présent manuel. Si vous souhaitez retourner votre article, veuillez le renvoyer dans son emballage d'origine et ne pas oublier de retourner également tous les éléments/accessoires du produit. Nous nous réservons le droit de refuser tout article retourné qui serait incomplet ou mal emballé.

## Informazioni sulla garanzia

Imagination Technologies Ltd. garantisce all'utente finale che il presente prodotto è esente da difetti di materiale e fabbricazione in condizioni normali di utilizzo per un periodo di due anni a partire dalla data di acquisto. La presente garanzia copre i danni dovuti a difetti di fabbricazione o progettazione; non si applica in casi quali danni accidentali, in qualsiasi modo siano stati provocati, usura, negligenza, regolazione, modifica o riparazione non autorizzate. Visitare il sito [www.pure.com/register](http://www.pure.com/register) per registrare il prodotto. In caso di problemi relativi all'unità, contattare il proprio fornitore oppure contattare il Supporto tecnico PURE all'indirizzo indicato sul retro del presente manuale. Nel caso in cui il prodotto debba essere restituito, è necessario utilizzare l'imballaggio originale, includendo tutte le parti e gli accessori. Ci riserviamo il diritto di respingere prodotti restituiti con l'imballaggio incompleto o danneggiato.

## Avis de non-responsabilité

Imagination Technologies Limited refuse toute représentation ou garantie vis-à-vis du contenu du présent document et refuse spécifiquement toute garantie implicite de valeur marchande ou d'adéquation à un usage spécifique. En outre, Imagination Technologies Limited se réserve le droit de réviser la présente publication et d'y apporter des modifications, quand elle le souhaite, sans obligation de sa part de notifier toute personne ou organisation desdites révisions ou modifications.

## Dichiarazione di non responsabilità

Imagination Technologies Limited non si assume alcuna responsabilità rispetto al contenuto del presente documento, in particolare non riconosce nessuna garanzia implicita di commerciabilità o idoneità per uno scopo specifico. Inoltre, Imagination Technologies Limited si riserva il diritto di revisionare la presente pubblicazione e di apportarvi modifiche periodiche senza alcun obbligo di notifica a qualsiasi persona o organizzazione.

## Garantioplysninger

Imagination Technologies Ltd. garanterer over for slutbrugerene, at dette produkt ikke er fejlbehæftet, hvad angår materialer og håndværksmæssig udførelse ved normal brug i to år fra købsdatoen. Denne garanti dækker sammenbrud, der skyldes fremstillings- eller designfejl. Den dækker ikke i tilfælde, hvor enheden beskadiges som følge af hændeligt uheld, uanset hvordan dette sker, samt slitage, uagtsomhed, justering, ændring eller reparation, som ikke er godkendt af os. Besøge [www.pure.com/register](http://www.pure.com/register) for at registrere produktet hos os. Hvis der skulle opstå problemer med enheden, bedes du kontakte leverandøren eller PURE Support på adressen, der er angivet på bagsiden af denne vejledning. Hvis det bliver nødvendigt at returnere dit produkt, skal du bruge den originale emballage og vedlægge alle komponenter og tilbehørsdele. Vi forbeholder os ret til at afvise ufuldstændige eller dårligt emballerede produkter.

## Informatie over de waarborg

Imagination Technologies Ltd. waarborgt de eindgebruiker dat dit product vrij is van defecten in materialen en werken bij normaal gebruik voor een duur van twee jaar vanaf de datum van aankoop. Deze garantie dekt defecten door productie- of ontwerpfouten; het is niet van toepassing in gevallen als accidentele schade, hoe ook veroorzaakt, slitage, onachtzaamheid, instelling, wijziging of reparatie die door ons niet werd goedgekeurd. Bezoek [www.pure.com](http://www.pure.com) om uw product bij ons te registreren. Indien u een probleem hebt met uw apparaat, gelieve uw leverancier te contacteren of contacteer PURE Support op het adres op de achterzijde van deze handleiding. Als u uw product moet retourneren, gebruikt u de oorspronkelijke verpakking en voegt u alle onderdelen en accessoires bij. Wij behouden het recht om onvolledige of slecht verpakte retourzendingen te weigeren.

## Ansvarsfraskrivelse

Imagination Technologies Limited afgiver ingen garantier eller erklæringer med hensyn til indholdet af dette dokument og fralægger sig i særdeleshed eventuelle stilte eller garanteret for salgbarehed eller egnethed til et bestemt formål. Endvidere forbeholder Imagination Technologies Limited sig ret til at revidere denne publikation og foretage ændringer fra tid til anden, uden at Imagination Technologies Limited er forpligtet til at underrette nogen person eller organisation om sådanne revideringer eller ændringer.

## Vrijwaring

Imagination Technologies Limited geeft geen verklaring of garanties met betrekking tot de inhoud van dit document en wijst specifiek elke verantwoordelijkheid af met betrekking tot of het even welke onuitgesproken garanties naar verhandelbaarheid of geschiktheid voor enig bijzonder doel. Daarenboven behoudt Imagination Technologies Limited zich het recht voor om deze publicatie te reviseren en af en toe veranderingen aan te brengen zonder de verplichting voor Imagination Technologies Limited om personen of organisaties van deze revisies of veranderingen op de hoogte te brengen.

## Disposal of Waste Electrical & Electronic Equipment



This symbol on the product or on its packaging indicates that this product should not be treated as household waste. Instead it should be handed over to a suitable collection point for the recycling of electrical and electronic equipment. By ensuring this product is disposed of correctly, you will help prevent potential negative consequences for the environment and human health, which could otherwise be caused by inappropriate waste handling of this product. The recycling of materials will help to conserve natural resources. For more detailed information about recycling of this product, please contact your local council office, your household waste disposal service or the shop where you purchased the product.



## Entsorgung von gebrauchten elektrischen und elektronischen Geräten

Das Symbol auf dem Produkt oder seiner Verpackung weist darauf hin, dass dieses Produkt nicht als normaler Haushaltsabfall zu behandeln ist, sondern an einer Annahmestelle für das Recycling von elektrischen und elektronischen Geräten abgegeben werden muss. Durch Ihren Beitrag zum korrekten Entsorgen dieses Produkts schützen Sie die Umwelt und die Gesundheit Ihrer Mitmenschen. Umwelt und Gesundheit werden durch falsches Entsorgen gefährdet. Materialrecycling hilft den Verbrauch von Rohstoffen zu verringern. Weitere Informationen über das Recycling dieses Produkts erhalten Sie von Ihrer Gemeinde, den kommunalen Entsorgungsbetrieben oder dem Geschäft, in dem Sie das Produkt gekauft haben.

## Trattamento del dispositivo elettrico od elettronico a fine vita



Questo simbolo sul prodotto o sulla confezione indica che il prodotto non deve essere considerato come un normale rifiuto domestico, ma deve invece essere consegnato ad un punto di raccolta appropriato per il riciclo di apparecchi elettrici ed elettronici. Assicurandovi che questo prodotto sia smaltito correttamente, voi contribuirete a prevenire potenziali conseguenze negative per l'ambiente e per la salute che potrebbero altrimenti essere causate dal suo smaltimento inadeguato. Il riciclaggio dei materiali aiuta a conservare le risorse naturali. Per informazioni più dettagliate circa il riciclaggio di questo prodotto, potete contattare l'ufficio comunale, il servizio locale di smaltimento rifiuti oppure il negozio dove l'avete acquistato.



## Traitement des appareils électriques et électroniques en fin de vie

Ce symbole, apposé sur le produit ou sur son emballage, indique que ce produit ne doit pas être traité avec les déchets ménagers. Il doit être remis à un point de collecte approprié pour le recyclage des équipements électriques et électroniques. En s'assurant que ce produit est bien mis au rebut de manière appropriée, vous aiderez à prévenir les conséquences négatives potentielles pour l'environnement et la santé humaine. Le recyclage des matériaux aidera à conserver les ressources naturelles. Pour toute information supplémentaire au sujet du recyclage de ce produit, vous pouvez contacter votre municipalité, votre déchetterie ou le magasin où vous avez acheté le produit.



## Bortskaffelse af elektriske og elektroniske produkter

Hvis dette symbol findes på produktet eller på emballagen betyder det, at det pågældende produkt ikke må bortskaffes som almindeligt husholdningsaffald. Du skal i stedet aflevere det på et indsamlingssted, så det elektriske og elektroniske udstyr kan blive genbrugt. Når du bortskaffer produktet korrekt, hjælper du med at forhindre de mulige negative påvirkninger af miljøet eller sundheden, der kan opstå, hvis produktet bortskaffes på upassende vis. Genbrug af materialer er med at bevare naturens ressourcer. Yderligere oplysninger om genbrug af produktet fås på kommunen, på genbrugscentralen eller i den butik, hvor du købte produktet.



## Afdanken van oude elektrische en elektronische toestellen

Het symbool op het product of op de verpakking geeft aan dat dit product niet wordt behandeld als huishoudelijk afval. Het moet worden binnengebracht bij een inzamelpunt voor de recyclage van elektrische en elektronische toestellen. Door dit product op de juiste wijze af te danken, kunt u potentieel negatieve gevolgen voor het milieu en de mens voorkomen, die het gevolg kunnen zijn van het verkeerd verwerken van dit product. De recyclage van materialen helpt de natuurlijke grondstoffen te sparen. Voor informatie over de recyclage van dit product kunt u contact opnemen met uw gemeentebestuur, uw afvalverwerkingsdienst of de winkel waar u het toestel heeft gekocht.

PURE Digital  
Imagination Technologies Ltd.  
Home Park Estate  
Kings Langley  
Herts, WD4 8LZ  
United Kingdom

+44 (0)845 148 9001 sales and support  
+44 (0)845 148 9002 trade sales and support  
+44 (0)845 148 9003 fax  
support@pure.com  
sales@pure.com

PURE Digital  
Karl-Marx Strasse 6  
64589 Stockstadt/Rhein  
Germany

+49 (0)6158 878872 sales  
+49 (0)6158 878874 fax  
sales\_gmbh@pure.com

PURE Digital - Vertrieb über:  
TELANOR AG  
Unterhaltungselektronik  
Bachstrasse 42  
4654 Lostorf  
Schweiz/Switzerland

+41 (0)62 285 95 95 sales  
+41 (0)62 285 95 85 fax  
info@telanor.ch  
www.telanor.ch

PURE Australasia Pty Ltd  
PO Box 5049  
Wonga Park.  
Victoria 3115  
Australia

+61 (0)3 9722 2422 sales and support  
+61 (0)3 9722 2104 fax  
support\_au@pure.com  
sales\_au@pure.com

# www.pure.com

## Need help?

We want you to get the most out of your new product and enjoy all that digital radio has to offer. If after reading this manual you have any questions about the product, please contact a member of our user support team by phone or e-mail.

## Returns & Repairs

If this product develops a fault within the Warranty period we'll organise a repair or replace it if necessary. Read the 'Warranty information' in the back pages of this manual for information about the Warranty period, terms and conditions.



**+44 (0)845 148 9001**

Open 9am-5:30pm, Mon-Fri.  
UK calls charged at local rate.



support@pure.com  
www.pure.com/support

