

PURE

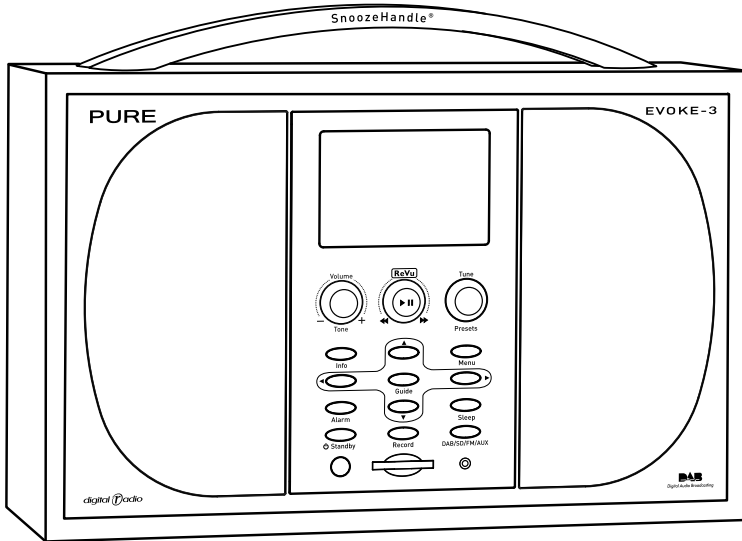

Bedienungsanleitung

EVOKE-3

△ Safety instructions

Keep the unit away from heat sources and do not place sources of naked flames (such as candles) on the unit. Unit ventilation should not be impeded by covering the ventilation openings with newspapers, curtains etc. Do not place any objects containing liquids on the unit, such as vases. Do not use the unit near water. Remove batteries if exhausted or if they will not be used again for a long period. Use only the supplied 12V power adapter if connecting the radio to the mains. Do not remove screws from or open the radio casing.

△ Sicherheitshinweise

Das Gerät nicht in der Nähe von Heizquellen positionieren und keine Vorrichtungen mit offenen Flammen (z. B. brennende Kerzen) auf dem Gerät abstellen. Die Ventilatorlüftung des Geräts nicht durch das Abdecken der Lüftungsschlitze mit Zeitungen, Vorhängen usw. beeinträchtigen. Keine Gefäße mit Flüssigkeit (z. B. Blumenvasen) auf das Gerät stellen. Betreiben Sie das Gerät nicht in der Nähe von Wasser. Entfernen Sie die Batterien, falls diese verbraucht sind oder das Gerät für längere Zeit nicht benutzt wird. Verwenden Sie ausschließlich den mitgelieferten 12V-Adapter, um das Radio am Stromnetz zu betreiben. Entfernen Sie keine Schrauben vom Gehäuse und öffnen Sie dieses nicht.

△ Consignes de sécurité

Tenir l'appareil éloigné de toute source de chaleur et ne pas poser d'objets susceptibles de provoquer des flammes nues (par exemple des bougies) sur l'appareil. La ventilation de l'appareil ne doit pas être bloquée en couvrant les aérations de journaux, rideaux, etc. Ne pas poser d'objets contenant des substances liquides sur l'appareil (par exemple, des vases). Ne pas utiliser l'appareil à proximité d'une source d'eau. Enlever les piles si elles sont usées ou si l'appareil ne doit pas être utilisé pendant une longue période. Utiliser uniquement l'adaptateur 12V pour connecter la radio au secteur. Ne pas ouvrir le boîtier de la radio ou en enlever les vis.

△ Istruzioni di sicurezza

Tenere la radio lontana da fonti di calore e non collocare sull'unità fiamme vive (come candele). Non ostruire le aperture di ventilazione dell'unità con giornali, tende, ecc. Non posizionare sull'unità oggetti contenenti liquidi come vasi. Non utilizzare l'unità in prossimità di sorgenti di acqua. Rimuovere le batterie se esaurite o in caso di mancato utilizzo dell'unità per periodi di tempo prolungati. Per collegare la radio alla rete d'alimentazione elettrica, utilizzare esclusivamente l'adattatore 12V fornito. Non rimuovere le viti né aprire l'involucro della radio.

△ Sikkerhedsforskrifter

Hold enheden væk fra varmekilder, og anbring ikke åben ild (som f.eks. stearinlys) oven på enheden. Ventilation til enheden må ikke forhindres ved at dække ventilationsåbningerne med aviser, gardiner osv. Anbring ikke beholdere med vand som f.eks. vaser på oven på enheden. Undgå at bruge apparatet i nærheden af vand. Fjern batterierne, når de er brugt op, eller hvis de ikke skal bruges over en længere periode. Den vedlagte 12V strømadapter må kun anvendes, hvis radioen forbindes til lysnettet. Fjern ikke skruer fra og åbn ikke radiokabinettet.

△ Veiligheidsinstructies

Houd het toestel uit de buurt van hittebronnen en plaats geen open vuur (zoals kaarsen) op het toestel. De ventilatie van het toestel mag niet worden geblokkeerd door de de ventilatie-openingen te bedekken met kranten, gordijnen etc. Plaats geen voorwerpen die vloeistoffen bevatten op het toestel zoals vazen. Gebruik het apparaat niet in de buurt van water. Verwijder de batterijen indien ze leeg zijn of indien ze niet gebruikt zullen worden gedurende een langere periode. Gebruik enkel de bijgeleverde 12V stroomadapter indien de radio op het elektriciteitsnet aansluit. Verwijder geen schroeven uit de omkasting van de radio en open het niet.

Copyright

Copyright 2006 by Imagination Technologies Limited. All rights reserved. No part of this publication may be copied or distributed, transmitted, transcribed, stored in a retrieval system, or translated into any human or computer language, in any form or by any means, electronic, mechanical, magnetic, manual or otherwise, or disclosed to third parties without the express written permission of Imagination Technologies Limited.

Copyright

Copyright 2006 by Imagination Technologies Limited. Alle Rechte vorbehalten. Kein Teil dieser Publikation darf ohne ausdrückliche und schriftliche Zustimmung von Imagination Technologies Limited in irgendeiner Form (elektronisch, mechanisch, magnetisch, manuell oder auf andere Weise) kopiert, verteilt, übermittelt, überschrieben, in einem Suchsystem gespeichert, in eine andere natürliche oder Computersprache übersetzt oder Dritten zugänglich gemacht werden.

Copyright

Copyright 2006 Imagination Technologies Limited. Tous droits réservés. Aucune partie de la présente publication ne doit être copiée ou diffusée, transmise, retranscrite, stockée dans un système de récupération de données ou traduite, que ce soit dans une langue humaine ou dans un langage informatique, sous quelque forme et par quelque moyen que ce soit, électronique, mécanique, magnétique, manuel ou autre, ou encore diffusée auprès de tiers sans autorisation écrite expresse de Imagination Technologies Limited.

Copyright

Copyright 2006 by Imagination Technologies Limited. Tutti i diritti riservati. Nessuna parte della presente pubblicazione può essere copiata o distribuita, trasmessa, trascritta, memorizzata in un sistema di archiviazione, o tradotta in un formato normalmente comprensibile, in qualsiasi forma o con qualsiasi mezzo, elettronico, meccanico, magnetico, manuale o altro, o divulgata a terze parti senza il permesso scritto di Imagination Technologies Limited.

Copyright

Copyright 2006 tilhører Imagination Technologies Limited. Alle rettigheder forbeholdes. Ingen dele af denne publikation må kopieres eller distribueres, transmitteres, omskrives, gemmes i et system, hvor den kan hentes, eller oversættes til menneskeligt forståeligt sprog eller computersprog, i nogen som helst form eller med nogen som helst midler, det være sig elektroniske, mekaniske, magnetiske, manuelle eller på anden måde, eller fremvises til tredje parter uden udtrykkelig, skriftlig tilladelse fra Imagination Technologies Limited.

Copyright

Copyright 2006 door Imagination Technologies Limited. Alle rechten gereserveerd. Geen enkel gedeelte van deze publicatie mag gekopieerd of gedistribueerd, uitgezonden, overgeschreven, opgeslagen in een retrieval system of vertaald in om het even welke menselijke of computertaal, in geen enkele vorm of door geen enkel middel, elektronisch, mechanisch, magnetisch, manueel of anders of bekend gemaakt aan derde partijen zonder de uitdrukkelijke geschreven toestemming van Imagination Technologies Limited.

Trademarks

EVOKE-3, the EVOKE-3 logo, ReVu, ChargePAK, PURE, the PURE logo, PURE Digital, the PURE Digital logo, Imagination Technologies, and the Imagination Technologies logo are trademarks or registered trademarks of Imagination Technologies Limited. All other product names are trademarks of their respective companies. Version 3 December 2006.

Warenzeichen

EVOKE-3, das EVOKE-3 Logo, ReVu, ChargePAK, PURE, das PURE Logo, PURE Digital, das PURE Digital Logo, Imagination Technologies und das Imagination Technologies Logo sind Warenzeichen oder eingetragene Warenzeichen von Imagination Technologies Limited. Alle anderen Produktamen sind Warenzeichen ihrer jeweiligen Besitzer. Version 03. Dezember 2006

Marques commerciales

EVOKE-3, le logo EVOKE-3, ReVu, ChargePAK, PURE, le logo PURE, PURE Digital, le logo PURE Digital, Imagination Technologies et le logo Imagination Technologies sont des marques commerciales ou des marques déposées de Imagination Technologies Limited. Tous les autres noms de produits sont des marques commerciales de leurs détenteurs respectifs. Version 3 er Décembre 2006.

Marchi

EVOKE-3, il logo EVOKE-3, ReVu, ChargePAK, PURE, il logo PURE, PURE Digital, il logo PURE Digital, Imagination Technologies e il logo Imagination Technologies sono marchi o marchi registrati di Imagination Technologies Limited. Tutti gli altri nomi di prodotti sono marchi di proprietà delle rispettive società. Versione 3 Dicembre 2006.

Varemærker

EVOKE-3, EVOKE-3-logoet, ReVu, ChargePAK, PURE, PURE-logoet, PURE Digital, PURE Digital-logoet, Imagination Technologies og Imagination Technologies logo er varemærker eller registrerede varemærker, der tilhører Imagination Technologies Limited. Alle andre produktnavne er varemærker, der tilhører deres respektive virksomheder. Version 3. december 2006.

Handelsmerken

EVOKE-3, het EVOKE-3 logo, ReVu, ChargePAK, PURE, het PURE logo, PURE Digital, het PURE Digital logo, Imagination Technologies en het Imagination Technologies logo zijn handelsmerken of geregistreerde handelsmerken van Imagination Technologies Limited. Alle andere productnamen zijn handelsmerken van hun respectieve firma's. Versie 3 December 2006.

Inhalt

Beschreibung der Bedienelemente	2
Displayanzeige	4
Erste Schritte	5
Menüsteuerung.....	5
DAB-Betrieb	6
Senderwechsel	6
Angezeigte Information ändern.....	6
ReVu™ - Zurückspulen und Pausieren des Radios.....	6
Speichern und Abrufen von Vorwahlen	7
Verwenden des EPG (Electronic Programme Guide).....	7
DAB-Einstellungen verändern	8
FM-Betrieb	10
Senderwechsel	10
Angezeigte Information ändern.....	10
Speichern und Abrufen von Vorwahlen	10
Ändern des FM-Stereomodus.....	10
Verwendung der SD-Speicherkarte.....	10
Einschieben und Entfernen der Karte	10
Aufzeichnen von DAB-Radio	10
Titel abspielen	11
Angezeigte Information ändern.....	11
SD-Karten-Optionen ändern.....	11
Einstellen der Alarm/Timer-Funktionen.....	12
Alarm einstellen.....	12
Alarmer deaktivieren.....	12
Einrichten eines Timer-Events	13
Aufheben eines Timer-Events	13
Sleep-Timer einstellen (automatische Abschaltung).....	13
Verwendung von ChargePAK™/Batterien	13
Verwendung des ChargePAK	13
Sicherheit im Umgang mit Batterien	13
Allgemeine Optionen	14
Audio	14
Other settings (Andere Einstellungen).....	14
Software upgrade (Aktualisierung)	14
Tipps und Tricks	15
Technische Daten.....	15

Beschreibung der Bedienelemente

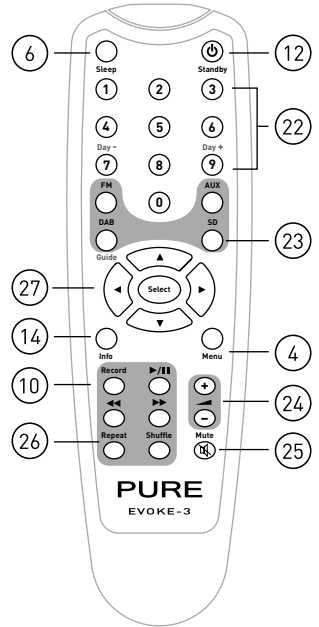
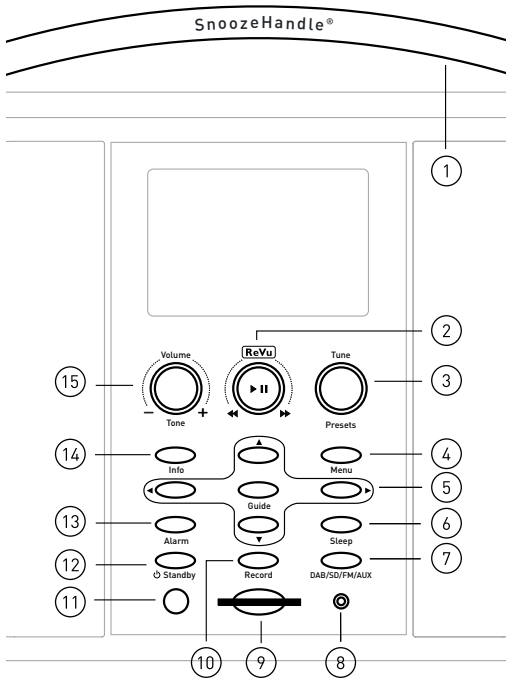

Aerial

PURE
DIGITAL

Powered by
Imagination
TECHNOLOGIES

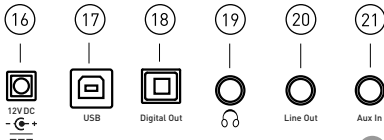

Designed in the UK Manufactured in China

1. Bei Berührung wird bei Alarmen die Schlummerfunktion (Snooze) aktiviert. Im Standby und bei minimaler Display-Helligkeit berühren, um das Display kurzzeitig aufzuhellen.
2. DAB/SD – Drücken, um zwischen Pause/Wiedergabe umzuschalten, oder zum Schnellrücklauf/Schnellvorlauf nach rechts oder nach links drehen.
FM – Nach links oder rechts drehen und loslassen um den nächsten Sender einzustellen.
3. Drehen zum Durchgehen und Drücken zum Auswählen von Sendern, Titeln und Menüoptionen.
DAB – oder FM drücken, um die Liste vorprogrammierter Sender aufzurufen.
4. Einstellungen für Audio, SD-Karte und allgemeiner Art vornehmen. Nochmaliges Drücken beendet das aktuelle Menü.
5. Guide öffnet/schließt den Programmführer (EPG) im DAB-Modus. Mit ◀ ▶ Sender wechseln. Mit ▲▼ Tag wechseln.
6. Drücken, um einen Sleep-Timer zu starten. Wiederholtes Drücken verlängert den Timer.
7. Wiederholt drücken um den Betriebsmodus einzustellen, oder die Tune-Taste dazu verwenden.
8. Zeigt Speichervorgang auf Karte oder Zugriff über USB an.
9. Einschub für SD-Karte.
10. Startet oder stoppt die Aufnahme von DAB-Radio auf SD-Karte.
EPG – Programmieren von Timer-Aufnahmen.
11. Empfängt das Signal der Fernbedienung.
12. Wechsel zwischen Betriebsart „An“, Standby-Modus, oder „Aus“ (Batteriestrom).
13. Abrufen, Programmieren und Abschalten von Alarmen.
14. Wechselt zwischen den verschiedenen Display-Modi. EPG – Zeigt weitere Infos über die markierte Sendung an. Drücken, um alle Menüs zu schließen.
15. Zur Lautstärkeregelung drehen, oder durch Drücken zwischen Lautstärke-, Bass- und Höhenwert umschalten und diesen durch Drehen einstellen.
16. Mit dem mitgelieferten Netzadapter verbinden.
17. Mit einem PC verbinden, um Dateien von/zur SD-Karte zu kopieren, oder für Software-Aktualisierungen.
18. S/PDIF optischer Digitalausgang (DAB/FM/SD). Schutzkappe vor Benutzung entfernen.
19. Mit Kopfhörer verbinden (schaltet Lautsprecher stumm)
20. Analogausgang (ohne Aux-in) an externen Verstärker oder Aufnahmegerät
21. Analoger Stereoeingang von Aux-Geräten wie iPod, CD-Spieler, MiniDisc etc.
22. Zifferntasten - Eine Ziffer gedrückt halten, um eine Programmvorwahl zu speichern. Vorwahlen 10-99 durch Drücken der ersten Ziffer, und anschließendes Gedrückthalten der zweiten Ziffer. Ziffer drücken, um den Vorgang abzubrechen.
EPG – Zifferntasten 4&6 (oder 7&9) für Zugang auf Listings benachbarter Tage.
23. Wechselt zwischen den Betriebsmodi.
DAB – erneut DAB drücken, um den Programmführer (EPG) aufzurufen.
24. Lautstärkeregelung. Drücken von ▲▼ bei Lautstärkeanzeige zum Umschalten zwischen Lautstärke-, Bass- und Höhenwert, und Drücken von ◀ ▶ oder +/- zum Einstellen.
25. Schaltet Lautsprecher/Kopfhörer stumm.
26. ▶/|| Wiedergabe/Pause, ◀◀ ▶▶ Zurückspulen/schneller Vorlauf, Repeat - aktiviert SD-Titel-Wiederholung, Shuffle - zufällige SD-Titel-Reihenfolge. FM – ◀◀ ▶▶ Sendersuchlauf.
27. Auswahl von Sendern/Titeln und Menüoptionen.
FM – ▲▼ Man. Tuning, ◀ ▶ Tune suchen.
EPG – mit ◀ ▶ zwischen Sendern umschalten. Die Tasten ▲▼ zum Durchgehen der Programme verwenden.

Displayanzeige

DAB

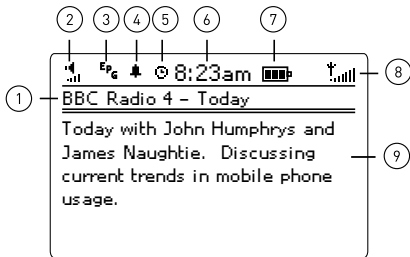

FM

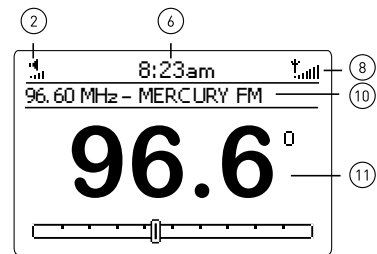

SD

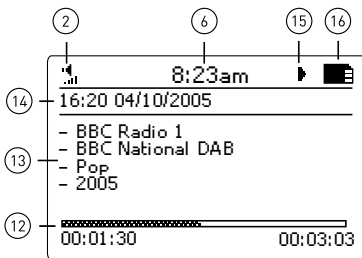

EPG

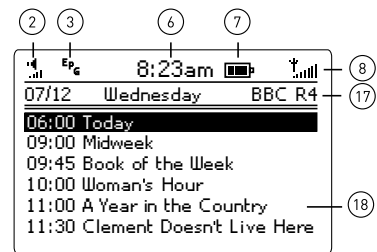

1. Aktueller Sender und Programme, falls EPG verfügbar.
2. Lautstärkepegel.
3. Zeigt an, dass für den aktuellen Multiplex EPG-Ausstrahlung verfügbar ist.
4. Alarm aktiviert.
5. Timer aktiviert.
6. Aktuelle Uhrzeit.
7. Zeigt den Ladezustand der Batterie an, bewegte Grafik bei Ladevorgang Anzeige.
8. Signalstärke des aktuellen senders.
9. Zeigt Programinfos Vom Sender ausgestrahlte Nachrichten, Telefonnummern, etc. Umschalten auf Anzeige der Display-Uhr mit der Info-Taste.
10. Aktuelle Senderfrequenz und Sendername (nur RDS).
11. Anzeige der Senderfrequenz und Position innerhalb des FM-Intervalls. Info drücken, um auf Display-Uhr und rollenden Text umzuschalten (nur RDS) oder noch einmal drücken für Text auf ganzem Display (nur RDS).
12. Abgelaufene/verbleibende Titelspielzeit, und gesamte Spielzeit.
13. Zeigt weitere Infos an, falls verfügbar. Info drücken, um die Display-Uhr mit rollenden ID3-Infos anzuzeigen.
14. Aktuell gespielter Titel.
15. Wiedergabe/Pause Vorlauf-/Rückspulanzeige
16. Zeigt den SD-Modus an
17. Zeigt Tag, Datum und Sender des aktuellen Listings an.
18. Programmlisting für ausgewählten Tag/Sender. Info drücken, um Programmdetails abzurufen. Tune drehen, um die Liste zu rollen und drücken, um die Aufnahme zu aktivieren oder Sender einzustellen.

Erste Schritte

1. Ziehen Sie die Antenne vollständig und Schließen Sie das Gerät an die Steckdose.

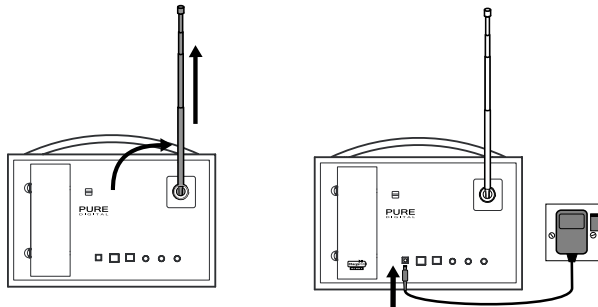

2. Schalten Sie das Gerät mit der Power-Taste ein.
3. Einen automatischen Sendersuchlauf durchführen, um alle DAB-Radiosender der Umgebung zu finden:
UK Scant nur Frequenzen auf Band III
Rest of World Scant alle Frequenzen auf Band III und L-Band.
Die AutoTune-Funktion startet und stellt das Gerät danach auf einen Sender ein.
4. Um den Sender zu wechseln, drehen Sie den Tune-Knopf um durch die Senderliste zu steuern, und drücken Sie ihn dann zum Einstellen des ausgewählten Senders.
5. Den DAB/SD/FM/AUX-Knopf drücken, um SD, FM-Sender oder AUX zu hören.

Menüsteuerung

Drehen Sie den Tune-Knopf um durch Menüs, Sender- oder Spurlisten zu steuern, und drücken Sie dann „Tune“ zum Auswählen. In den meisten Menüs gelangen Sie zum vorigen Bildschirm zurück, falls keine Auswahl getroffen wurde. Alternativ dazu können die entsprechenden Tasten (▲ ▼ + „Select“) der Fernbedienung verwendet werden.

Aktuell selektierte Menü- oder Listenpunkte werden durch ein Sternchen (*) angezeigt.

Um ein Menü oder einen Menüpunkt zu verlassen, drücken Sie die Info-Taste, oder drücken Sie die Menu-Taste, um zum vorigen Menü zurückzukehren.

Hinweis Einige Menüs stehen sogar zur Verfügung, wenn das Radio im Standby-Modus ist, um Ihnen die Änderung von Optionen zu ermöglichen, ohne Ihr Radio anschalten zu müssen. Drücken Sie die Menu-Taste, um diese Optionen aufzurufen.

DAB-Betrieb

Senderwechsel

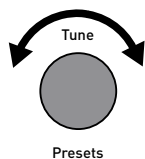

Info **Angezeigte Information ändern**

1. Lauftext, der von den meisten DAB-Sendern.
2. Große Display-Uhr mit von den Sendern ausgestrahlter Uhrzeit, und horizontal laufender dynamischer Text.

ReVu™ - Zurückspulen und Pausieren des Radios

ReVu erlaubt es Ihnen, die Live-Übertragung aus dem DAB-Digitalradio anzuhalten und zurückzuspulen.

EVOKE-3 speichert unaufhörlich Audiodaten des aktuell eingestellten Senders in seinem Speicher. In Abhängigkeit der Sendung können Sie bis zu 30 Minuten gespeicherter Audiodaten pausieren, zurückspulen und abspielen. Bei vollem Speicher überschreibt ReVu das jeweils ältesten Audiodaten.

Pausieren

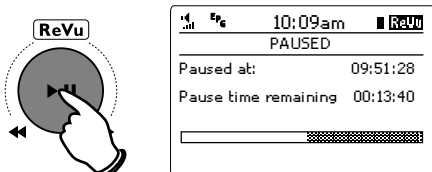

Spielen

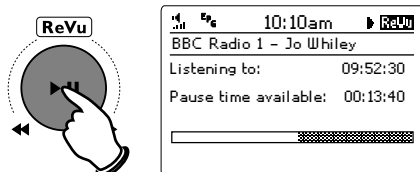

Rückspulen/Schnellvorlauf

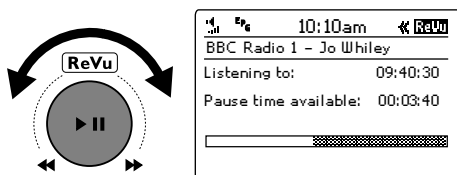

Beenden

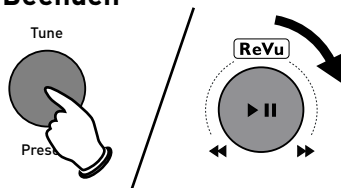

Wenn Sie das Radio pausiert oder zurückgespult haben, sehen Sie das ReVu-Symbol auf dem Display, und ein Timer zeigt die Uhrzeit an, zu der die Audiodaten die Sie gerade hören tatsächlich ausgestrahlt wurden und wieviel Pausenzeit zur Verfügung steht, oder, falls Pause aktiv ist, wann Sie Pause gedrückt haben und die verbleibende Pausenzeit. Eine Leiste am unteren Rand des Displays zeigt auch die Position der gespeicherten Audiodaten grafisch an, von der aktuellen Übertragung ganz rechts bis zum ersten gespeicherten Audiosignal links.

Speichern und Abrufen von Vorwahlen

Mit diesem Gerät können insgesamt 99 Radiosender DAB gespeichert werden.

Um einen Sender zu speichern

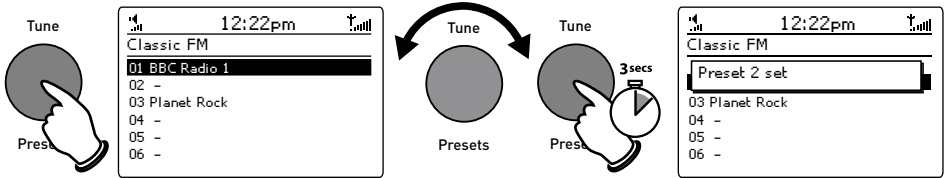

Um einen zuvor gespeicherten Sender aufzurufen

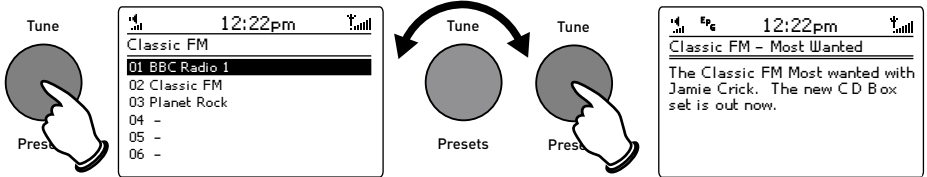

Verwenden des EPG (Electronic Programme Guide)

EPG bietet Ihnen Senderprogramme und Informationen für solche DAB-Sender, die EPG übertragen. Wenn ein Sender zu einem Multiplex gehört, der über eine EPG-Funktion (Elektronische Programmzeitschrift) verfügt, wird ein EPG-Symbol neben dem Namen des Senders angezeigt. Wenn die Senderprogramme aktualisiert werden, oder Sie einen Sender in einem anderen Multiplex mit EPG einstellen, dann werden dessen Programme aktualisiert, und es kann daher zu einer verzögerten Anzeige kommen.

Wenn Sie eine SD-Karte verwenden, kann diese zur Speicherung der EPG-Daten dienen, so dass Sie zwischen Sendern verschiedener Multiplexe umschalten können, ohne einen Programmführer zu verlieren. Ohne eingesetzte SD-Karte gehen die Programmführerdaten beim Wechsel des Multiplex verloren, und Sie müssen warten, bis die Informationen wieder aktualisiert sind.

Hinweis: Aktualisierungen werden von Zeit zu Zeit auf die Karte gespeichert, und während dieses Vorgangs wird eine Meldung angezeigt, dass die Tasten nicht verwendet werden können. Um die Aktualisierung abzubrechen, halten Sie die Menu-Taste gedrückt.



Anzeigen des EPG

Die Guide-Taste drücken.

Die aktuelle Tagesübersicht des aktuellen Senders wird angezeigt, mit Sendebeginn und Namen der Sendungen. **Hinweis:** Es kann vorkommen, dass die Programmlisten für bestimmte Tage verspätet eintreffen.

EPG-Navigation

- ◀▶ Listings anderer Sender anzeigen.
- ▲▼ Listings für darauffolgende Tage anzeigen.
- Tune Die Listings des Tages durchblättern.
- Info Weitere Infos über die markierte Sendung anzeigen.

Einstellen eines Timer-Events über EPG

Sie können das EPG dazu nutzen, auf schnelle Art einen Aufnahmevorgang* vorzuprogrammieren, oder eine Sendung automatisch einzustellen. Mehr Informationen über Timer-Events finden Sie auf Seite 13.

Drehen Sie den Tune-Knopf um durch die Programmliste zu blättern, und drücken Sie Tune oder die Record-Taste um eine Sendung auszuwählen. Wählen Sie dann eine der folgenden Optionen:

- | | |
|---------------------|---|
| Save to SD card | Stellt das gewünschte Programm ein, und speichert es auf SD-Karte. |
| Send to digital out | Stellt das gewünschte Programm ein, und leitet es an den Digitalausgang weiter. |
| Tune in | Einstellung des Programms. Das Gerät stellt sich sofort auf das Programm ein, sofern es in diesem Moment gesendet wird. |
| Cancel | Keht ohne Aktion zum Programmführer zurück. |

DAB-Einstellungen verändern

Menu > DAB

Autotune

Überprüft die DAB-Frequenzen nach DAB-Sendern, und fügt neue Sender der Senderliste hinzu. Diese Funktion sollten Sie ausführen, sobald Sie sich in einer neuen Gegend befinden. Der überprüfte Frequenzbereich wird durch die DAB-Regionseinstellung kontrolliert, siehe Seite 9.

Programme guide

Mit dieser Option lässt sich verändern, wie die Programmhinweise verarbeitet werden:

- | | |
|----------------------------|--|
| Current multiplex only | Zeigt die neuesten Übertragungsinfos des aktuellen Multiplex. |
| Use SD card to store guide | Zeigt neueste Programmführerdaten von der SD-Karte aus an, falls verfügbar. Bei Auswahl dieser Option wird die Programmführerinfo aller Multiplexe im Ordner 'GUIDE' auf der SD-Karte gespeichert, und automatisch bei der Übertragung neuer Informationen aktualisiert. Eine Aktualisierung findet auch im Standby-Modus statt. |

Station order (Senderreihenfolge)

- | | |
|--------------------------|---|
| Alphanumeric | Zeigt alle Sender in alphabetischer/numerischer Reihenfolge an. |
| Favourite | Zeigt zuerst Ihre 10 meistgehörten Sender an. Ihre Lieblingssender sind mit einem ♥ neben dem Namen gekennzeichnet. |
| Active station | Zeigt aktive Sender zu Beginn der Liste. |
| Multiplex | Listet die Sender in Gruppen nach Ihrem Multiplex. |
| Remove inactive stations | Entfernt inaktive Sender von der Senderliste. |

DAB audio

DRC oder VET auf DAB-Sender anwenden.

DRC verbessert die Hörbarkeit leiser Klänge einer Übertragung bei geringer Lautstärkeeinstellung, oder in geräuschvoller Umgebung. Das DRC-Niveau (Dynamic Range Control) der Übertragung liefert der Sender, und es wird mit dem Signal ausgestrahlt. Informieren Sie sich bei der Sendeanstalt, ob der Sender DRC verwendet.

VET (Volume Equalisation Technology) hilft dabei, die Lautstärkepegel verschiedener Sender so anzupassen, als ob deren Lautstärke dieselbe wäre. Dies wird durch kontinuierliche Überwachung der Sender Ihrer Senderliste erreicht, wobei die Lautstärke jeweils auf einen optimalen Pegel erhöht oder verringert wird.

Hinweis Die Verwendung von DRC würde den Angleichungseffekt verzerren, daher ist DRC ausgeschaltet, wenn VET verwendet wird.

Wählen Sie eine der folgenden Optionen:

- | | |
|------------------------------|--|
| None (off) | DRC ist ausgeschaltet. Alle übertragenen DRC-Level werden ignoriert. |
| Dynamic Range Control (half) | Der DRC-Level wird auf die Hälfte des übertragenen Levels reduziert. |
| Dynamic Range Control (full) | Wendet den übertragenen DRC-Level wie übertragen an. Dies ist die Standardeinstellung. |
| VET (volume equalisation on) | Aktiviert VET. |

DAB region

Mit dieser Option ändern Sie die während des Autontunens überprüften Frequenzen.

United Kingdom - Standardeinstellung - überprüft nur UK-Frequenzen in Band III.

Rest of world - überprüft alle Digitalfrequenzen in Band III und L-Band.

Advanced tuning options

Station information

Zeigt:

- Zeit- und Datumssignal des zuletzt eingestellten DAB-Senders.
- Multiplex, in dem der aktuelle Dienst gesendet wird.
- Art der gesendeten Übertragung, z.B. Pop-Musik.
- Übertragungsrate, mit der das DAB-Signal ausgesendet wird, sowie Stereo/Mono-Betriebsanzeige.

Drücken Sie die Info-Taste zum Verlassen des Menüs.

Signal strength

Zeigt:

- Kanal und Frequenz des aktuellen Senders.
- Signalqualität; 85 bis 100 gut, 70 bis 84 passabel, 0 bis 69 schlecht
- Signalstärke; Maximum 16 Balken.

Drücken Sie die Info-Taste zum Verlassen des Menüs.

Manual tune

Zeigt die DAB-Signalstärke und kann Sie beim Auffinden des besten Standorts für Ihr Radio unterstützen.

1. Den gewünschten Sender der Liste festlegen. Sie sehen die Anzeige des Signallevels. Das leere Kästchen zeigt den mindestens erforderlichen Signallevel für den Empfang, und die gefüllten Kästchen zeigen den momentanen Signallevel an.
2. Bewegen Sie die Antenne und beobachten Sie dabei das Display. Versuchen Sie so, den aktuellen Signallevel bis zum leeren Kästchen oder darüber hinaus anzuheben. Der Multiplex-Name ersetzt in der Liste die Frequenz, wenn ein gutes Signal empfangen wird, und die Sender in diesem Multiplex werden dann Ihrer Senderliste hinzugefügt.
3. Einen Sender wählen oder „Info“ oder „Menu“ drücken, um die manuelle Tune-Funktion zu beenden.

FM-Betrieb

Senderwechsel

Um die Sender zu wechseln können Sie manuelles Tuning oder Seek-Tuning verwenden. Drehen Sie den Tune-Knopf um manuelles Tuning zu verwenden und durchlaufen Sie den Frequenzbereich in 0.05 MHz-Schritten, oder drehen Sie den ReVu-Knopf und lassen ihn dann los, um Seek-Tuning zu verwenden und direkt auf den Sender mit dem nächsten starken Signal zu springen. Die Anzeige ändert sich und zeigt, falls verfügbar, den RDS-Stationsnamen an.



Angezeigte Information ändern

1. Senderfrequenz und Positionsskala im FM-Frequenzband.
2. Große Display-Uhr zeigt die per DAB oder FM übertragene Uhrzeit (nur RDS) oder das DAB-Signal und horizontal laufenden Radiotext, falls verfügbar.
3. Dynamischer Radiotext, verfügbar von einigen RDS-Sendern.

Speichern und Abrufen von Vorwahlen

Mit diesem Gerät können insgesamt 24 Radiosender FM gespeichert werden. Die Belegung und der Aufruf von gespeicherten FM-Sendern ist mit der Vorgehensweise für DAB-Sender identisch.

Ändern des FM-Stereomodus

Menu > Audio > FM stereo

- Auto Verwendet standardmäßig Stereosignal - falls verfügbar
- Mono Verwendet nur Monosignal. Bei schlechter Empfangslage für Stereosender kann dies die Tonqualität verbessern.

Verwendung der SD-Speicherkarte

Sie können in Ihrem Legato II eine SD-Karte zur Aufnahme und Wiedergabe von DAB-Digitalradio oder zum Abspielen von MP2/MP3-Dateien verwenden. Als Richtlinie gilt - eine 2 GB-Karte bietet etwa 30 Stunden Aufnahmezeit bei 128 kbps Übertragungsrate. EVOKE-3 speichert DAB auf SD-Karten im MP2-Format. Sie können diese Daten mithilfe eines Computers in andere Formate umwandeln, wenn Sie sie in einem anderen Gerät verwenden möchten, das SD-Karten nimmt.

Einschieben und Entfernen der Karte

Um eine SD-Speicherkarte in Ihr Legato II einzusetzen, schieben Sie die Karte mit dem Etikett nach oben und den Goldkontakten zuerst in den Einschub an der Frontseite, bis die Karte einklickt.

Um die Karte zu entfernen, drücken Sie die Karte leicht nach innen und die Karte wird von einer Feder herausgedrückt, um sie entfernen zu können.

Hinweis Sie sollten die Karte nicht entfernen, wenn die SD-Zugriffs-LED leuchtet.

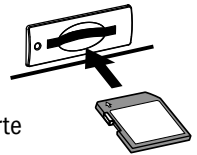

Aufzeichnen von DAB-Radio

Sie können DAB-Radio* auf eine SD-Karte speichern.

1. Drücken Sie Record um die Aufnahme zu starten. Das Aufnahme-Symbol (●) blinkt im Display.
2. Drücken Sie erneut die Record-Taste um den Aufnahmevorgang zu beenden. Sie sehen eine Meldung mit Uhrzeit, Datum und Dateinamen der aufgezeichneten Datei. Der Dateiname besteht aus dem Monat, dem Datum und der Uhrzeit. Z.B. 10141020.mp2 bedeutet, dass die Aufnahme vom 14. Oktober um 10:20 vormittags ist. Die Aufnahme speichert auch den Sender und den Multiplexnamen. DAB-Aufnahmen werden in einem speziellen TRACKS-Ordner auf Ihrer SD-Karte gespeichert, so dass Sie leicht gefunden werden können.

Hinweis Sie können die Aufnahme von DAB auch im Voraus programmieren, oder für eine bestimmte Sendung über EPG vorprogrammieren, siehe Seite 8, oder über einen Timer-Event, siehe Seite 13.

Titel abspielen

Für den Aufruf eines Titels auf einer SD-Karte folgenderweise vorgehen:

- drehen Sie den Tune-Knopf, um durch die Titel-Liste zu blättern, und drücken Sie dann Play um den markierten Titel oder einen Ordner zu öffnen.
- drehen Sie den ReVu-Knopf um zum vorigen/nächsten Titel vor- oder zurückzuspulen.

Angezeigte Information ändern

Info

1. Zeigt ID3-Text an - Albumnamen, Titel-Informationen wie Artist, etc., falls in der Datei enthalten. Es wird auch ein Fortschrittsbalken mit der Abspielzeit des Titels (links) und der Gesamtspielzeit des Titels (rechts) angezeigt
2. Große Display-Uhr zeigt die per DAB oder FM übertragene Uhrzeit (nur RDS) oder horizontal laufende ID3-Infos, falls verfügbar.

SD-Karten-Optionen ändern

Menu > SD Card

Delete (Löschen)

Es erscheint eine Liste mit Dateien und Ordnern auf der SD-Karte. Drehen Sie den Tune-Knopf um durch die Liste zu blättern, und drücken Sie ihn, um einen Ordner zu öffnen oder zu schließen.

Drücken Sie den Tune-Knopf, und bestätigen Sie das Löschen eines einzelnen Tracks durch nochmaliges Drücken. Halten Sie den Tune-Knopf gedrückt, und drücken Sie ihn erneut, um das Löschen des gesamten markierten Ordners zu bestätigen.

Format

Alle Dateien (auch nicht-Audiodateien) werden gelöscht, und die Karte bereinigt. Wir empfehlen, die Karte zu formatieren, wenn sie vorher in einem anderen Gerät eingesetzt wurde.

Status

Zeigt die Speichernutzung (gesamt, benutzt, verfügbar) und Schätzungen für äquivalente Aufnahmezeiten auf der SD-Karte.

Shuffle

OFF Wiedergabe der Titel gemäß der im aktuellen Ordner angezeigten Reihenfolge.

ON Wobei die Tracks in zufälliger Reihenfolge gespielt werden

Repeat

Off Keine Wiederholung.

Current track Wiederholung des aktuellen Titels.

All tracks Wiederholung aller Titel des aktuellen Ordners.

USB access mode

Aktiviert den Zugriff auf die in Ihr EVOKE-3 eingelegte SD-Karte über eine USB-Verbindung mit Ihrem PC. Auf diese Weise können Sie Dateien auf Ihrer SD-Karte mit dem Windows Explorer Ihres PC zu verwalten, also beispielsweise Dateien von und auf die SD-Karte zu verschieben, Dateien zu löschen, etc. Solange der USB-Zugriff aktiviert ist, bedarf der Zugriff auf die Dateien der SD-Karte eines PCs.

Einstellen der Alarm/Timer-Funktionen

Alarm/Timer ermöglicht Ihnen das Einrichten von bis zu 20 Zeitsignalen oder Timer-Events. Zeitsignale schalten das EVOKE-3 an, wechseln zu einem Sender oder einem Titel Ihrer Wahl auf der SD-Karte, oder spielen ein Tonsignal ab. Über Timer-Events können sie DAB auf eine SD-Karte aufnehmen*, auf den Digitalausgang weiterleiten, oder einen Sender einstellen. Sie können auch einen Sleep-Timer einrichten, nach dessen Ablauf das EVOKE-3 in den Standby-Modus schaltet (oder bei Batteriebetrieb auf "Aus").

Alarm einstellen

Alarm > Add an alarm

Den Drehknopf drehen und drücken, um eine Einstellung zu bestätigen und zur nächsten Einstellung überzugehen. Die Uhrzeit, das Datum und einen der folgenden Modi festlegen: Ton, DAB-Sender, Titel auf SD-Karte, oder Titel auf SD-Karte anschließend DAB-Sender.

Hinweise: Wenn Sie ein Zeitsignal vom FM- oder AUX-Modus aus programmieren, werden Sie gebeten, kurzzeitig den Modus zu wechseln um die Sender/Titel-Auswahl zu ermöglichen.

Auf dem Display wird das Symbol einer Glocke angezeigt, was signalisiert, dass der Alarm gesetzt ist. Das Glocken-Symbol ist ausgefüllt, wenn der Alarm innerhalb der nächsten 24 Stunden fällig ist.

Alarm ändern

Drücken Sie die Alarm-Taste oder Menu > Alarm/timer > Alarm settings

1. Wählen Sie das Alarm, das Sie ändern möchten.
2. Wählen Sie "Set" um die Zeitsignaleinstellungen zu ändern, oder "Off" um das Zeitsignal aus der Liste zu entfernen.

Einstellen der Alarm-Lautstärke

Menu > Alarm/timer > Alarm volume

Die Lautstärke des Alarms gilt für alle DAB- oder SD-Karten-Alarms.

Snooze-Dauer des Alarms ändern

Menu > Alarm/timer > Snooze period

wählen Sie einen Snooze-Zeitraum zwischen 5 und 59 Minuten. Die Snooze-Dauer kommt für alle Alarme zur Anwendung.

Alarme deaktivieren

Wenn ein Zeitsignal beginnt, blinkt das Zeitsignal-Symbol und Sie haben zwei Möglichkeiten:

Snooze Berühren Sie den Gerätegriff (SnoozeHandle) um das Zeitsignal für die Dauer des Snooze-Zeitraums auszusetzen. Das Zeitsignal verstummt, und im Display wird SNOOZED angezeigt. Das Zeitsignal wird nach dem Snooze-Zeitraum wieder ertönen. Sie können die Snooze-Funktion beliebig oft wiederholen. Nach dem letzten Snooze wird das Zeitsignal nach 60 Minuten automatisch beendet.

Um die Snooze-Funktion abzubrechen und das Zeitsignal zu beenden, drücken Sie die Standby-Taste um das Radio anzuschalten, oder drücken Sie die Alarm-Taste, oder schalten Sie das Radio durch Drücken des Tune-Knopfes aus.

Cancel Drücken Sie Standby um das Zeitsignal abzubrechen und das Radio auszuschalten. Drücken Sie die Alarm-Taste oder drücken Sie den Tune-Knopf um das Zeitsignal abzubrechen und das Radio dabei anzulassen.

Einrichten eines Timer-Events

Sie können Timer-Events dazu verwenden, eine Aufnahme* zu starten oder nach Ablauf eines Timers automatisch einen bestimmten Sender einzustellen.

Menu > Alarm/timer > Timed events > Add an event

Den Drehknopf drehen und drücken, um eine Einstellung zu bestätigen und zur nächsten Einstellung überzugehen. Zeit, Dauer, Datum, Sender und einen der folgenden Vorgänge festlegen: Save to SD card (Auf SD-Karte speichern), Send to digital out (an Digital-out senden), Tune-in oder „Cancel“ drücken, um zur Liste zurückzukehren, ohne eine Einstellung vorzunehmen.

Bei der Programmierung einer Aufzeichnung gibt das Display das Symbol einer Uhr wieder, bei einem Tune-in hingegen eine Musiknote. Wenn das Ereignis nicht innerhalb der nächsten 24 Stunden fällig ist, wird eine durchgestrichene Uhr angezeigt.

Ändern eines Timer-Events

Menu > Alarm/timer > Timed events

1. Wählen Sie das Event, das Sie ändern möchten.
2. Wählen Sie „Set“ um die Event-Einstellungen zu ändern, oder „Off“ um das Event aus der Liste zu entfernen.

Aufheben eines Timer-Events

Wenn ein 'Tune in'-Event aktiv ist, können Sie die Endzeit des Events jederzeit abbrechen, indem Sie eine beliebige Taste drücken. Ein Aufnahme-Ereignis kann durch Drücken der Record-Taste abgebrochen werden.

Sleep-Timer einstellen (automatische Abschaltung)

Sie können eine Sleep-Zeit einrichten, nach der EVOKE-3 in den Standby-Modus schaltet. Eine Sleep-Zeit lässt sich auch aus dem Standby-Modus einrichten. Dadurch wird das Radio zunächst angeschaltet. Drücken Sie die Sleep-Taste oder Menu > Alarm/timer > Sleep time Wählen Sie eine Sleep-Zeit von 15, 30, 45, 60 oder 90 Minuten, oder "Off", um keine Sleep-Zeit einzustellen. Kehren Sie in das Sleep-time-Menü zurück, um die Zeitdauer abzulesen, nach der EVOKE-3 sich abschalten wird, oder um eine neue Sleep-Zeit einzustellen.

Verwendung von ChargePAK™/Batterien

Als Alternative zum Netzbetrieb können Sie auch sechs Alkali- oder wiederaufladbare Babyzellen (Batterietyp R14) verwenden, oder den PURE ChargePAK C6x wiederaufladbaren Akkupack. Bei der Verwendung von Batterien gibt Ihnen das Batterielade-Symbol auf dem Display eine Übersicht über die verbleibende Batterieladung. Um auf Batteriebetrieb umzuschalten, entfernen Sie die Stromversorgung von der Gehäuserückseite.

Verwendung des ChargePAK

ChargePAK ist ein wiederaufladbarer Akkupack, der in die Fassung Ihres EVOKE-3 Batteriefachs eingesetzt wird. Wann immer Ihr EVOKE-3 mit dem Stromnetz verbunden ist, lädt sich das ChargePAK auf. Ein vollständiger Ladevorgang nimmt etwa 10 Stunden in Anspruch. Weitere Informationen über den PURE ChargePAK C6x und wo er erhältlich ist, erfahren Sie bei Ihrem nächsten PURE-Händler, oder besuchen Sie den Onlineshop auf unserer Website www.pure.com.

Sicherheit im Umgang mit Batterien

- Keine unterschiedlichen Batteriegrößen und -arten verwenden.
- Alte und neue Batterien nicht zusammen verwenden
- Verbrauchte Batterien so früh wie möglich entfernen, um ein Auslaufen zu verhindern
- Alte Batterien mit Vorsicht und umweltgerecht entsorgen
- Batterien wie im Batteriefach gezeigt einsetzen

*Aufnahmefunktion nur zum privaten Gebrauch

Allgemeine Optionen

Der Zugriff auf folgende Optionen erfolgt über die Menütaste:

Audio

AUX gain (AUX-Verstärkungsfaktor)

Reguliert den Verstärkungsfaktor für die AUX-in-Buchse.

Digital out (Digital-Ausgang)

- On Schaltet den Ausgang jederzeit an. Wählen Sie diese Einstellung, wenn der Digitalausgang an Digitaleingänge externer Verstärker oder Aufnahmegeräte mit Synchro-Record-Funktion angeschlossen wird.
- Off/Timer Schaltet den Ausgang aus, bis ein Timer-Event auftritt, der den Ausgang selektiert. Dies ist die Standardeinstellung. Einige externe Aufnahmegeräte können so eingestellt werden, dass die Aufnahme ausgelöst wird, wenn ein digitales S/PDIF-Signal vorliegt (Synchro-Record). Bei Verwendung einer Synchro-Record-Methode sollten Sie diese Einstellung wählen, damit Ihr Aufnahmegerät weiss, wann die Aufnahme beginnen soll.

Other settings (Andere Einstellungen)

Contrast (Kontrast)

Drehen Sie den Tune-Knopf, um den Display-Kontrast einzustellen. Durch Drücken des Knopfes wird die Einstellung übernommen.

Brightness (Helligkeit)

Drehen Sie den Tune-Knopf, um die Display-Helligkeit einzustellen. Durch Drücken des Knopfes wird die Einstellung übernommen.

Standby brightness (Helligkeit im Standby-Modus)

Drehen Sie den Tune-Knopf, um die Display-Helligkeit für das Gerät im Standby einzustellen. Durch Drücken des Knopfes wird die Einstellung übernommen.

Hinweis Die niedrigste Einstellung schaltet die Hintergrundbeleuchtung aus.

12/24 hour clock (12/24-Stunden-Anzeige)

Drehen Sie den Tune-Knopf, um die 12-Stunden- oder 24-Stunden-Anzeige auszuwählen. Durch Drücken des Knopfes wird die Einstellung übernommen. Das Zeitformat bezieht sich auf die kleine Uhr am oberen Rand des Displays und die große Vollbild-Uhr. Zeitsignal- und Timer-Einstellungen werden stets im 24-Stunden-Format angezeigt.

Software upgrade (Aktualisierung)

Zeigt die aktuelle Software-Version an, die auf Ihrem EVOKE-3 installiert ist, und bietet Zugang zur Option Software-Aktualisierung. Registrieren Sie Ihr Produkt mit Ihrer E-Mail-Adresse, um einen Hinweis auf Software-Aktualisierungen zu erhalten, oder besuchen Sie unsere Website www.pure.com/support. Zur Aktualisierung Ihrer Software, verbinden Sie Ihren PC mit einem passenden USB-Kabel (Typ-A auf Typ-B), drücken Sie den Tune-Knopf um OK auszuwählen, und folgen Sie den Anweisungen auf dem Display.

Hinweis: Für eine USB-Aktualisierung ist ein PC mit Betriebssystem Windows XP (kein MAC) erforderlich sowie ein passendes USB-Kabel (Optional).

Tipps und Tricks

(>>/<<) DAB-Secondary-Services

Manche Sender werden von sogenannten Secondary-Services begleitet, die weitere Informationen oder alternative Inhalte zur Verfügung stellen, und möglicherweise nur zu bestimmten Zeiten übertragen werden. Wenn ein Sender sekundäre Dienste zur Verfügung stellt, wird neben dem Sendernamen in der Senderliste '>>' angezeigt, und der sekundäre Dienst erscheint als nächster Sender in der Liste. Ein sekundärer Dienst hat eine '<<' vor seinem Namen in der Senderliste.

(?) Inaktive oder nicht verfügbare DAB-Sender

Inaktive Sender sind auf der Senderliste enthalten, im Moment jedoch nicht verfügbar weil Sie sich ausserhalb des Empfangsbereichs des Senders befinden. Inaktive Sender werden durch ein „?“ angezeigt. Wenn Sie einen solchen Sender auswählen, versucht das Radio, den Sender zu empfangen und stellt sich dann wieder auf den zuvor eingestellten Sender ein.

Im Display steht „No stations available“ (keine Sender verfügbar)

Verwenden Sie die Autotune-Funktion zur Einstellung von Sendern. Ändern Sie die Position der Antenne.

Ich kann einen Ordner auf der SD-Karte nicht löschen

Dies kann auftreten, wenn in dem Ordner noch andere Dateien als MP2/MP3 Dateien gespeichert sind. Falls erforderlich können sie diese Dateien ansehen und löschen, indem Sie mit einem PC auf die SD-Karte zugreifen.

Meine Aufnahme hat einen merkwürdigen Namen

Hierzu kann es kommen, wenn Sie eine Aufnahme ändern, die ursprünglich vom EPG aus angelegt wurde, da diese dann den ursprünglichen Programmnamen verwendet. In dieser Situation wird empfohlen, eine neue Aufnahme anzulegen, anstatt eine bestehende zu modifizieren.

Reset des Radios durchführen

Das Zurücksetzen Ihres EVOKE-3 entfernt alle Vorwahlen, gespeicherte Sender, Favoritensender, und setzt alle Einstellungen auf die Standardwerte zurück. Zum Rücksetzen:

1. Die Menütaste 3 Sekunden lang gedrückt halten. Das Display zeigt „Do you want to reset?“ an.
2. Wählen Sie OK zum zurücksetzen oder Cancel um den Vorgang abzubrechen.

Technische Daten

Allgemein	Voll kompatibel mit ETS 300 401 und geeignet zur Dekodierung der DAB-Übertragungsmodi 1-4. Abnehmbare Teleskopantenne mitgeliefert.
Frequenzbereich (MHz)	DAB Band III 174-240, DAB L-Band 1452-1490, UKW 87.5-108
Verstärker	3.3W RMS pro Kanal Leistungsabgabe. 10 Hz bis 40 kHz (-3dB) Frequenzbereich
SD-Karte	Aufzeichnung von DAB-Radio und MP2/MP3-Wiedergabe Rote Signalisierungs-LED bei SD-Aufzeichnungen.
Lautsprecher	Zwei 3"-Fullrange-Lautsprecher
Anschlüsse	12V-DC-Netzteilbuchse (230V Adapter mitgeliefert), USB-Anschluß (B-Typ) für Software-Aktualisierungen, 3.5mm Line-in-Buchse zum Anschluß von Hilfsgeräten, 3.5 mm Kopfhörerausgang, 3.5 mm Line-out (Analog), Digitalausgang (Optical S/PDIF).
Stromversorgung	Netzanschluss: Mitgeliefertes 230V AC auf 12V DC externes Netzteil Batterie: 6 Babyzellen (Batterietyp R14) oder ChargePAK (separat erhältlich). Batterielaufzeit über 12 Stunden mit Alkalibatterien bei normaler Lautstärke, über 10 Stunden mit ChargePAK. Eingangsstrom 12V 2A
Prüfungen	CE-geprüft. Kompatibel mit EMC und Niederspannungsrichtlinien (89/336/EEC und 73/23/EEC)
Abmessungen (mm)	290 (Breite) x 220 (Höhe) x 130 (Tiefe)

Warranty information

Imagination Technologies Ltd. warrants to the end user that this product will be free from defects in materials and workmanship in the course of normal use for a period of two years from the date of purchase. This guarantee covers breakdowns due to manufacturing or design faults; it does not apply in cases such as accidental damage, however caused, wear and tear, negligence, adjustment, modification or repair not authorised by us. Please return your warranty card or visit www.pure.com/register to register your product with us. Should you have a problem with your unit please contact your supplier or contact PURE Support at the address shown on the rear of this manual.

Garantie-Informationen

Imagination Technologies Ltd. garantiert dem Endbenutzer, dass dieses Produkt für die Dauer von zwei Jahren ab Kaufdatum bei normalem Gebrauch frei von Schäden an Material oder Verarbeitung ist. Diese Garantie umfasst Ausfälle aufgrund von Herstellungs- und Konstruktionsfehlern; sie gilt nicht für Unfallschäden, die auch immer verursacht, Verschleiß, Fahrlässigkeit und Veränderung oder Reparatur durch von uns nicht autorisierte Personen. Senden Sie Ihre Garantiekarte ein oder registrieren Sie Ihr Produkt bei uns unter www.pure.com/register. Sollten Sie mit Ihrem Gerät ein Problem haben, wenden Sie sich an Ihren Verkäufer oder den PURE Support. Die Adresse finden Sie auf der Rückseite dieser Bedienungsanleitung.

Garantie

Imagination Technologies Ltd. garantit à l'utilisateur que le présent produit est exempt de défauts en termes de matériaux et de main-d'œuvre, dans le cadre d'une utilisation normale, pour une période de deux ans à compter de la date d'achat. La présente garantie couvre les pannes dues à un défaut de conception ou de fabrication; elle ne prend pas en compte les dommages accidentels, quelle que soit leur cause, l'usure normale du produit, ainsi que tous dommages dus à la négligence, à la modification, au réglage ou à la réparation effectuée(s) sur l'appareil sans notre autorisation. Veuillez renvoyer votre carte de garantie ou visiter le site www.pure.com/register pour enregistrer votre produit auprès de nos services. En cas de problème avec votre appareil, veuillez contacter votre fournisseur ou le centre d'assistance PURE, à l'adresse indiquée au dos du présent manuel.

Informazioni sulla garanzia

Imagination Technologies Ltd. garantisce all'utente finale che il presente prodotto è esente da difetti di materiale e fabbricazione in condizioni normali di utilizzo per un periodo di due anni a partire dalla data di acquisto. La presente garanzia copre i danni dovuti a difetti di fabbricazione o progettazione; non si applica in casi quali danni accidentali, in qualsiasi modo siano stati provocati, usura, negligenza, regolazione, modifica o riparazione non autorizzate. Restituire la scheda della garanzia oppure visitare il sito www.pure.com/register per registrare il prodotto. In caso di problemi relativi all'unità, contattare il proprio fornitore oppure contattare il Supporto tecnico PURE all'indirizzo indicato sul retro del presente manuale.

Garantioplysninger

Imagination Technologies Ltd. garanterer over for slutbrugeren, at dette produkt ikke er fejlfæhøftet, hvad angår materialer og håndværksmæssig udførelse ved normal brug i to år fra købsdatoen. Denne garanti dækker sammenbrud, der skyldes fremstillings- eller designfejl. Den dækker ikke i tilfælde, hvor enheden beskadiges som følge af hænderligt uheld, uanset hvordan dette sker, samt slitage, uagtsomhed, justering, ændring eller reparation, som ikke er godkendt af os. Du bedes returnere garantikortet eller besøge www.pure.com/register for at registrere produktet hos os. Hvis der skulle opstå problemer med enheden, bedes du kontakte leverandøren eller PURE Support på adressen, der er angivet på bagsiden af denne vejledning.

Informatie over de waarborg

Imagination Technologies Ltd. waarborgt de eindgebruiker dat dit product vrij is van defecten in de materialen en werken bij normaal gebruik voor een duur van twee jaar vanaf de datum van aankoop. Deze garantie dekt defecten door productie- of ontwerpfouten; het is niet van toepassing in gevallen als accidentele schade, hoe ook veroorzaakt, slijtage, onachtzaamheid, instelling, wijziging of reparatie die door ons niet werd goedgekeurd. Gelieve uw garantiekartaat terug te sturen of bezoek www.pure.com om uw product bij ons te registreren. Indien u een probleem hebt met uw apparaat, gelieve uw leverancier te contacteren of contacteer PURE Support op het adres op de achterzijde van deze handleiding.

Disclaimer

Imagination Technologies Limited makes no representation or warranties with respect to the content of this document and specifically disclaims any implied warranties of merchantability or fitness for any particular purpose. Further, Imagination Technologies Limited reserves the right to revise this publication and to make changes in it from time to time without obligation of Imagination Technologies Limited to notify any person or organization of such revisions or changes.

Ausschlusshinweis

Imagination Technologies Limited gewährt keine Garantien für den Inhalt dieses Dokuments und lehnt insbesondere implizierte Garantien für die allgemeine Gebrauchstauglichkeit bzw. die Eignung für spezielle Zwecke ab. Weiterhin behält sich Imagination Technologies Limited das Recht vor, diese Publikation von Zeit zu Zeit zu überarbeiten und zu ändern, ohne dass daraus eine Verpflichtung für Imagination Technologies Limited entsteht, irgendeine Person oder Organisation von solchen Änderungen in Kenntnis zu setzen.

Avis de non-responsabilité

Imagination Technologies Limited refuse toute représentation ou garantie vis-à-vis du contenu du présent document et refuse spécifiquement toute garantie implicite de valeur marchande ou d'adéquation à un usage spécifique. En outre, Imagination Technologies Limited se réserve le droit de réviser la présente publication et d'y apporter des modifications, quand elle le souhaite, sans obligation de sa part de notifier toute personne ou organisation desdites révisions ou modifications.

Dichiarazione di non responsabilità

Imagination Technologies Limited non si assume alcuna responsabilità rispetto al contenuto del presente documento, in particolare non riconosce nessuna garanzia implicita di commerciabilità o idoneità per uno scopo specifico. Inoltre, Imagination Technologies Limited si riserva il diritto di revisionare la presente pubblicazione e di apportarvi modifiche periodiche senza alcun obbligo di notifica a qualsiasi persona o organizzazione.

Ansvarsfraskrivelse

Imagination Technologies Limited afgiver ingen garantier eller erklæringer med hensyn til indholdet af dette dokument og fralægger sig i særdeleshed eventuelle stiltiende garantier for salgbarhed eller egnethed til et bestemt formål. Endvidere forbeholder Imagination Technologies Limited sig ret til at revidere denne publikation og foretage ændringer fra tid til anden, uden at Imagination Technologies Limited er forpligtet til at underrette nogen person eller organisation om sådanne revideringer eller ændringer.

Vrijwaring

Imagination Technologies Limited geeft geen verklaring of garanties met betrekking tot de inhoud van dit document en wijst specifiek elke verantwoordelijkheid af met betrekking tot om het even welke onuitgesproken garanties naar verhandelbaarheid of geschiktheid voor enig bijzonder doel. Daarenboven behoudt Imagination Technologies Limited zich het recht voor om deze publicatie te reviseren en af en toe veranderingen aan te brengen zonder de verplichting voor Imagination Technologies Limited om personen of organisaties van deze revisies of veranderingen op de hoogte te brengen.

www.pure.com

PURE Digital
Imagination Technologies Ltd.
Home Park Estate
Kings Langley
Herts, WD4 8DH
UK

 +44 (0)1923 277477 support
+44 (0)1923 277488 sales
 +44 (0)1923 270188
 support@pure.com
sales@pure.com

PURE Digital
Karl-Marx Strasse 6
64589 Stockstadt/Rhein
GERMANY

 +49 (0) 6158 878872 sales
 +49 (0) 6158 878874
 sales_gmbh@pure.com

PURE Digital - Vertrieb über:
TELANOR AG
Unterhaltungselektronik
Bachstrasse 42
4654 Lostorf
SCHWEIZ/SWITZERLAND

 +41 (0)62 285 95 95 sales
 +41 (0)62 285 95 85
 info@telanor.ch
www.telanor.ch

Powered by

Imagination
TECHNOLOGIES

Digital Audio Broadcasting

digital  Radio

 R-D-S



MP3





