



DMR-STICK6

Digitales Diktiergerät



MANUAL

ANLEITUNG

MODE D'EMPLOI

GEBRUIKSAANWIJZING

MANUALE

MANUAL DE USO

HASZNÁLATI ÚTMUTATÓ

KÄYTTÖOHJE

BRUKSANVISNING

NÁVOD K POUŽITÍ

MANUAL DE UTILIZARE

Aussehen

1.1 Anzeigebildschirm

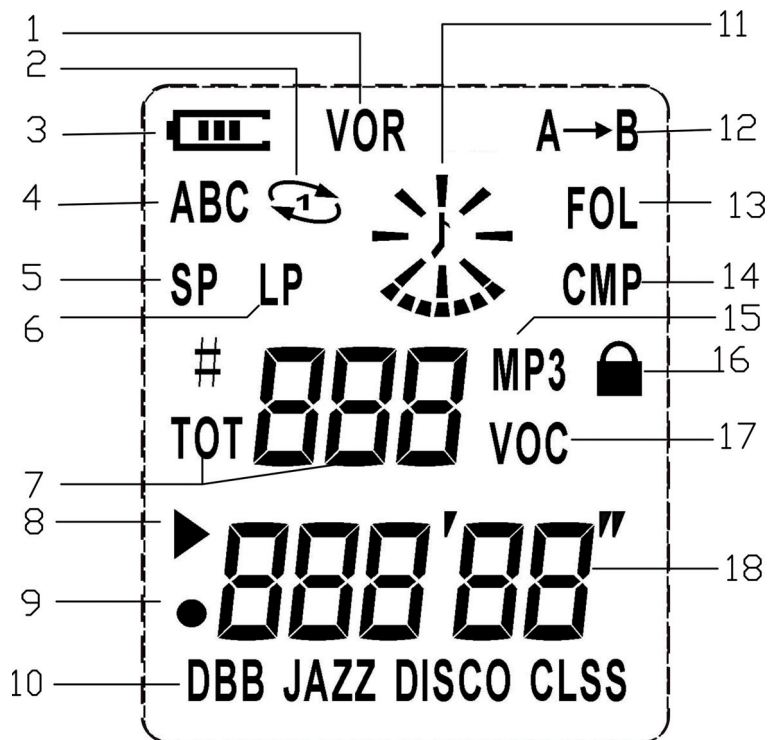

- | | |
|--------------------------------|--------------------------|
| 1. Voice-Control Record | 10. Equalizer-Modus |
| 2. Zyklus-Modus | 11. Bedientafel |
| 3. Ladezustand der Batterie | 12. A-B-Wiederholung |
| 4. Audioverzeichnis | 13. Anschließendes Lesen |
| 5. Aufnahme mit hoher Qualität | 14. Vergleichen |
| 6. Langzeitaufnahme | 15. MP3-Modus |
| 7. Gesamtzahl der Dateien | 16. Tastatursperre |
| 8. Wiedergabe | 17. Audio-Modus |
| 9. Aufnahmen | 18. Digitalanzeige |

1.2 Funktion der Tasten

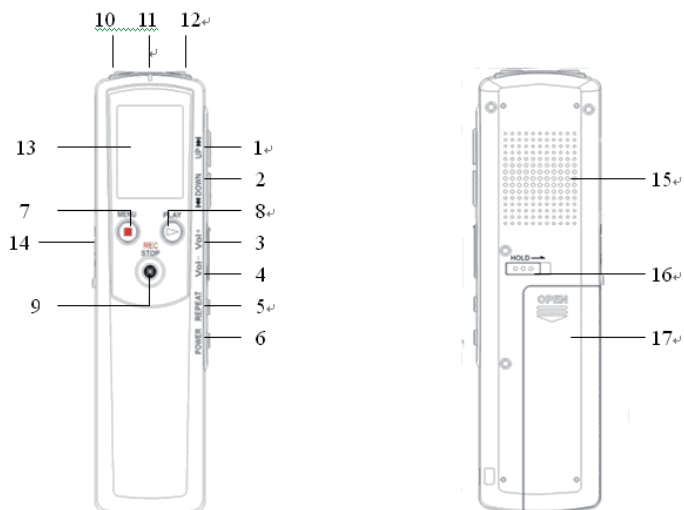

- | | |
|------------------------------------|--------------------------|
| 1. UP: Zurück/schnell zurück | 10. Äußere MIC-Buchse |
| 2. DOWN: Vorwärts/schnell vorwärts | 11. Innere MIC-Buchse |
| 3. VOL+: Lautstärke erhöhen | 12. Kopfhörerbuchse |
| 4. VOL-: Lautstärke vermindern | 13. Anzeigebildschirm |
| 5. A-B: Wiederholen/löschen | 14. USB-Schnittstelle |
| 6. POWER: An/Aus/Zeit | 15. Innenlautsprecher |
| 7. MENU: Menü-/Modus-Umschalter | 16. HOLD: Tastatursperre |
| 8. PLAY: Wiedergabe/Pause | 17. Batteriedeckel |
| 9. REC/STOP: Aufnehmen/beenden | |

Funktionen

1. Eingebauter Speicher mit großer Kapazität, der als mobile Festplatte (256 M/512 M/1 G) benutzt werden kann.
2. 3 Audiodateiverzeichnisse (A, B, C) zur Aufnahme von umfangreichen Audioinformationen.
3. Gibt Musik in verschiedenen Formaten wieder (z.B. MP3, WMA und ADPCN).
4. Sprachsteuerungsfunktion (VOR), 2 Aufnahmeformate (SP und LP).

Speicher Format	256 MB	512 MB	1GB	Anmerkungen
SP	1040 min	2080 min	4160 min	Keine VOR-Funktion
LP	4160 min	8320 min	16640 min	Keine VOR-Funktion
SP+VOR	1040 min	2080 min	4160 min	VOR-Funktion
LP+VOR	4160 min	8320 min	16640 min	VOR-Funktion

5. Zyklus-Modus: Not (kein Zyklus) One (ein Zyklus) All (alle Zyklen).
6. 5 Wiedergabebalance-Modi: NATURL (gewöhnlich), DBB (kräftiger Bass) JAZZ (Jazz) DISCO (Disco) CLASSOL (klassisch).
7. Wiederhol-Modus (A→B): Wiederholt einen bestimmten Abschnitt der Audiodatei.
8. Anschließendes Lesen & Vergleichen Im MP3-Wiedergabemodus.

9. Restliche Aufnahmezeit überprüfen.
10. Löschen: Löscht einzelne MP3-Musikdatei und Audiodatei oder alle Dateien im aktuellen Verzeichnis.
11. Uhr: Überprüft die aktuelle Zeit.
12. Telefonaufzeichnung.
13. Einstellung von 32 Lautstärken.
14. Hochgeschwindigkeits-USB 2.0-Anschluss zur Unterstützung von schnellem Hoch-/Herunterladen.
15. Eingebauter Lautsprecher.
16. Warnung bei schwacher Batterie.
17. Tastatursperre: Drücken Sie die HOLD-Taste, um in einem beliebigen Arbeitsmodus alle Tasten zu sperren.

Batteriegerät

- 1) Öffnen Sie den Batteriedeckel.
- 2) Legen Sie eine AAA-Batterie mit der richtigen Polarität ein und schließen den Batteriedeckel.
- 3) Schalten Sie an, um die Restenergie der Batterie zu prüfen. Bei niedrigem Ladezustand zeigt das System automatisch „Lo batt“ an und schaltet dann das Sprachaufnahmegerät aus. Wenn bei geringem Ladezustand aufgenommen oder gewartet wird, zeigt das System automatisch "Lo batt" an, speichert die gerade aufgenommene Datei ab und schaltet das Sprachaufnahmegerät aus. Wenn die Batterie ausreichend geladen ist, schlägt die Energieanzeige voll aus und vermindert sich allmählich mit abnehmenden Batterieladezustand.
- 4) Wenn der Batterieladezustand weniger als 2 Skaleneinheiten beträgt, beendet der Aufnahmestift die Wiedergabe und schaltet ab, weil nicht mehr genug Energie für die Ausführung der eingebauten Funktionen zur Verfügung steht. Vermindern Sie die Lautstärke, oder benutzen Sie zur Wiedergabe Kopfhörer. Die Lebensdauer der Batterie hängt vom Batterietyp und von der Wiedergabelautstärke ab.

Warnung:

1. Nehmen Sie nicht die Batterie heraus, während das Gerät läuft, und/oder ziehen Sie die USB-Anschlussleitung zum PC nicht ab, wenn das Busy-Zeichen angezeigt wird. Sonst hat das ernsthafte Folgen (wie z.B. ungeordnetes Programm, kein Anschalten möglich und fehlendes Programm).

Bedienung

An-/Ausschalten und Kontrolle der Zeit:

- An-/Ausschalten: Drücken Sie vor dem Einlegen der Batterie die „HOLD“-Taste, und die Aufnahme beginnt automatisch, nachdem die Batterie eingelegt wurde. Wenn das Gerät ausgeschaltet ist, halten Sie die „POWER“-Taste 2 Sekunden lang gedrückt, um die Aufnahme zu beginnen, um die Speicherkapazität anzuzeigen, um die aktuelle Zeit anzuzeigen und um in den Aufnahmebereitschafts-Modus zu gelangen.

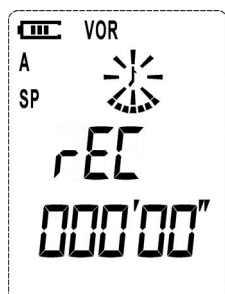

Wenn im Bereitschafts-Modus 2 Minuten lang keine Taste betätigt worden ist, schaltet sich das Gerät automatisch aus. Halten Sie die „POWER“-Taste mindestens 2 Sekunden lang gedrückt, um zur üblichen Zeit abzuschalten.

- Überprüfung der Zeit: Drücken Sie im Stoppzustand die „POWER“-Taste, um die aktuelle Zeit abzufragen (es wird der Reihe nach Jahr-Monat-Tag-Stunde-Minute angezeigt) und dann automatisch in den Stoppzustand zurückzukehren.

Aufnehmen

1) Aufnahme-Modus:

- Schalten Sie den Recorder an, dann gelangen Sie zunächst in den Aufnahme-Modus (es wird „REC“ angezeigt). (Drücken Sie die „MENU“-Taste, um zwischen den Modi Aufnahme, Audio und MP3 umzuschalten). Drücken Sie im Stoppzustand des Aufnahme-Modus die Taste „VOL+“ oder „VOL-“, um zwischen Aufnahme-Modus und VOR-Funktion (LP: Langzeitaufnahme, SP: Aufnahme mit hoher Qualität, VOR: Schaltet die VOR-Funktion ein, NO VOR: Schaltet die VOR-Funktion aus.

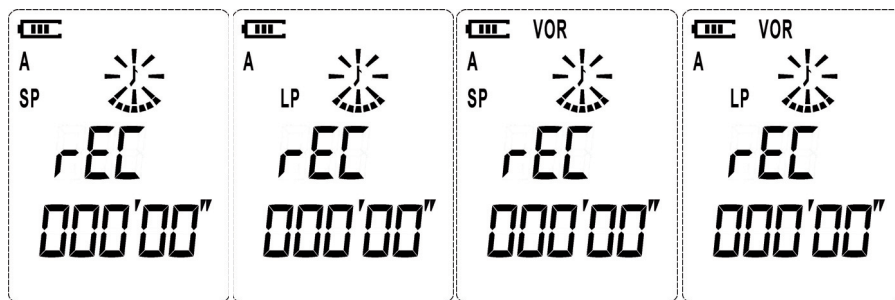

SP-Aufnahme-Modus

LP-Aufnahme-Modus

SP+VOR-Aufnahme-Modus

LP+VOR-Aufnahme-Modus umzuschalten.

2) Aufnahme beginnen/unterbrechen/beenden:

- Drücken Sie im Stoppzustand des Aufnahme-Modus die „REC/STOP“-Taste, um die Aufnahme zu beginnen (rechtes Bild).

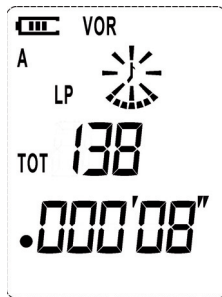

- Drücken Sie im Aufnahme-Modus die „PLAY“-Taste, um die Aufnahme zu unterbrechen; und drücken Sie dann noch einmal, um die Aufnahme fortzusetzen.
 - Drücken Sie im Aufnahme-/Pause-Modus die „REC/STOP“-Taste, um die Aufnahme zu beenden.
1. Bevor Sie die aufgenommene Datei wiedergeben: Beenden Sie die Aufnahme und drücken die „PLAY“-Taste, um die neu aufgenommene Datei wiederzugeben. Wenn die Wiedergabe beendet wird, kehren Sie automatisch in den Aufnahmebereitschafts-Modus zurück.

Arbeiten

(Besteht aus Wiedergabe, Unterbrechung, Beendigung, schneller Vorlauf, schneller Rücklauf, selektive Wiedergabe, Lautstärke, Zyklus, A-B-Wiederholung)

- (1) Drücken Sie die „MENU“-Taste, um in den Audiostoppzustand umzuschalten; und drücken Sie dann die „PLAY“-Taste, um die Wiedergabe der aufgenommenen Datei zu beginnen.
- (2) Drücken Sie im Wiedergabe-Modus die „PLAY“-Taste, um die Wiedergabe zu unterbrechen.
- (3) Drücken Sie im Stopp-/Pause-Modus die „PLAY“-Taste, um die Wiedergabe zu beginnen/fortzusetzen. Drücken Sie im Wiedergabe-/Pause-Modus die „REC/STOP“-Taste, um die Wiedergabe zu beenden.
- (4) Halten Sie im Wiedergabe-Modus die „DOWN“-Taste gedrückt, um schnell vorwärts wiederzugeben.
- (5) Halten Sie im Wiedergabe-Modus die „UP“-Taste gedrückt, um schnell rückwärts wiederzugeben.
- (6) Drücken Sie im Wiedergabe-/Stopp-Modus die „DOWN“-Taste, um selektiv wiederzugeben/die nächste aufgenommene Datei auszuwählen (oder die erste, wenn man schon bei der letzten ist). Drücken Sie im Wiedergabe-/Stopp-Modus die „UP“-Taste, um selektiv wiederzugeben/die vorige aufgenommene Datei auszuwählen (oder die letzte, wenn man schon bei der ersten ist).
- (7) Lautstärkeeinstellung

Drücken Sie im Wiedergabe-Modus die Taste „VOL+“ oder „VOL-“, um die Lautstärke schnell zu erhöhen oder zu vermindern (32 Stufen).

(8) Zyklus-Modus

Drücken Sie während der Wiedergabe die „MENU“-Taste, um in den Zyklus-Modus zu gelangen, es wird "REP" angezeigt; und drücken Sie die Taste „UP“ oder „DOWN“, um zwischen All Cycle, Single Cycle und No Cycle (es wird kein Symbol angezeigt) auszuwählen.

Verlassen Sie diese Einstellung: Drücken Sie die „PLAY“-Taste, oder drücken Sie 8 Sekunden lang keine Taste, dann speichert das System die aktuelle Position und kehrt in den Wiedergabe-Modus zurück.

(9) A-B-Wiederholung.

Drücken Sie im Wiedergabe-Modus die „REPEAT“-Taste, um in den A-B-Wiederholungs-Modus zu gelangen; dann leuchtet das Symbol "A-B" auf, und der Anfangspunkt A wird eingestellt. Drücken Sie die „REPEAT“-Taste noch einmal, um den Endpunkt B der Wiederholung auszuwählen. Der Inhalt zwischen A und B wird ständig wiedergegeben. Und drücken Sie die „REPEAT“-Taste, um den A-B-Wiederholungs-Modus zu beenden.

Drücken Sie im A-B-Wiederholungs-Modus „UP“ oder „DOWN“, um den Anfangs-/Endpunkt der Wiederholung zurückzusetzen.

(10) Löschen.

Halten Sie im Stopp-Modus die „REPEAT“-Taste gedrückt, um in den Lösch-Modus zu gelangen. Drücken Sie die Taste „VOL+“ oder „VOL-“, um das Löschen einer oder aller Dateien auszuwählen. Drücken Sie die „PLAY“-Taste, um das Löschen zu bestätigen, oder drücken Sie die „REC/STOP“-Taste, um das Löschen abzubrechen und in den Stopp-Modus zurückzukehren.

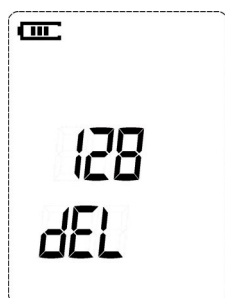

MP3-Wiedergabe

(1) Drücken Sie im Audiostopp-Modus die „MENU“-Taste, um in den MP3-Modus umzuschalten.

#008: Die gerade wiedergegebene Musik ist die erste; und 003'58": Wiedergabezeit.

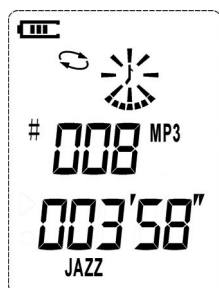

(2) Wiedergabe-Modus:

- Wiedergabe: Drücken Sie die „PLAY“-Taste, um die Wiedergabe zu beginnen und den Fortschritt der Wiedergabe anzuzeigen.

- Unterbrechen: Wenn Sie im Wiedergabe-Modus die „PLAY“-Taste drücken, blinkt das Zeichen "PAUSE" und die Wiedergabe wird unterbrochen. Wenn Sie die „PLAY“-Taste noch einmal drücken, wird die Wiedergabe fortgesetzt.
 - Beenden: Wenn Sie im Wiedergabe-Modus die „REC/STOP“-Taste drücken, wird die Wiedergabe beendet. Drücken Sie die „MENU“-Taste um den Modus umzuschalten.
 - Schnell vorwärts/rückwärts: Halten Sie während der Wiedergabe die Taste „DOWN“ oder „UP“ gedrückt, um die Wiedergabegeschwindigkeit schnell zu erhöhen oder zu vermindern.
 - Lautstärkeeinstellung: Wie bei der Audiowiedergabe.
 - Löschen: Wie bei der Audiowiedergabe.
 - Zyklus-Modus: Wie bei der Audiowiedergabe.
 - EQ-Modus: Halten Sie im Wiedergabe-Modus die „MENU“-Taste gedrückt, um in den EQ-Modus zu gelangen; drücken Sie die Taste „UP“ oder „DOWN“, um den EQ-Modus auszuwählen: (5 EQ-Modi: Eq-01: normal, Eq-02: DBB, Eq-03: JAZZ, Eq-04: DISCO, Eq-05: CLSS); und drücken Sie die „PLAY“-Taste, um das Modusmenü zu verlassen. Wenn 8 Sekunden lang keine Taste betätigt wird, speichert das System die aktuelle Einstellung und kehrt in den Wiedergabe-Modus zurück.
 - (A-B)-Wiederholung: Wie bei der Audiowiedergabe.
 - Anschließendes Lesen & Vergleichen
Diese Funktion ist für Sprachtrainingsprogramme sehr nützlich. Mit ihr kann man eine bestimmte vorausgewählte Folge der Audiodatei mit A-B-Wiederholung anhören und dann wiederholt selbst aufnehmen, was vorher gesagt wurde (Anschließendes Lesen „FOL“). Im Vergleichs-Modus (CMP) wiederholt der Player dann die vorausgewählte Folge und Ihre eigene aufgenommene Folge. Auf diese Weise können Sie Ihre eigene Aussprache mit der des Trainingsprogramms vergleichen und sie so verbessern.
1. Wählen Sie eine Folge aus, die Sie wiederholen möchten, wie es unter Punkt A bis Punkt B (A-B-Wiederhol-Modus) beschrieben wird.
 2. Während die Folge wiederholt wird, drücken Sie die REPEAT- Taste, um in den FOL-Modus zu gelangen. Der Recorder nimmt jetzt auf, was Sie sagen.
 3. Drücken Sie die REPEAT-Taste noch einmal, um mit dem Vergleichs-Modus (CMP) fortzufahren. Der Player wiederholt jetzt die vorausgewählte Folge (A-B-Wiederholung) und gibt wieder, was Sie aufgenommen haben.
 4. Drücken Sie die REPEAT-Taste noch einmal, um zu beenden und zur normalen Wiedergabe zurückzukehren.

Tastatursperre

Schalten Sie die „HOLD“-Taste in die gesperrte Position (Sperrzeichen), und es erfolgt keine Reaktion, wenn eine Taste gedrückt wird, bis die „HOLD“-Taste wieder auf die ungesperrte Position gestellt wird. Wenn die Sperre im ausgeschalteten Zustand besteht, halten Sie die „POWER“-Taste gedrückt, um zu versuchen, den Aufnahmestift anzuschalten und ihn nach der HOLD-Aufforderung auszuschalten.

Menüeinstellung

Halten Sie im Stopp-Modus die „MENU“-Taste gedrückt, um in den Einstell-Modus (einschließlich SET DIR/SET TIME/REC MODE/VOR SENSE/SET EQ/SET REP/SEE SPACE) zu gelangen. Drücken Sie während der Einstellung die „UP/DOWN“-Taste; drücken Sie die Taste „VOL+“ oder „VOL-“, um den Parameter einzustellen; drücken Sie die „PLAY“-Taste, um die Option zu bestätigen; und drücken Sie die „REC/STOP“-Taste, um in die oberste Ebene des Verzeichnisses zurückzukehren (bis Sie in den Stopp-Modus zurückkehren).

A: Audioverzeichnis: Halten Sie im Stopp-Modus die „MENU“-Taste gedrückt, um in den Einstell-Modus zu gelangen; es wird SET DIR angezeigt. Drücken Sie die „PLAY“-Taste, um in die Einstellung des Audio Directory zu gelangen; drücken Sie „VOL+“ oder „VOL-“, um das Verzeichnis zu ändern; und drücken Sie die Taste „PLAY“ oder „REC/STOP“, um zu bestätigen und in den Einstell-Modus zurückzukehren.

B: Zeiteinstellung: Drücken Sie im Einstell-Modus die Taste „UP“ oder „DOWN“, um SET TIME auszuwählen; drücken Sie die „PLAY“-Taste, um zur Einstellung von Year (Jahr) zu gelangen; und drücken Sie „VOL+“ oder „VOL-“, um das Jahr einzustellen; drücken Sie die „DOWN“-Taste, um zur Einstellung von Month (Monat) zu gelangen; und drücken „VOL+“ oder „VOL-“, um den Monat einzustellen; und drücken Sie die Taste „UP“ oder „DOWN“, um die eingestellte Option zu ändern. Stellen Sie Day (Tag), Hour (Stunde) und Minute nach obiger Methode ein. Drücken Sie die Taste „PLAY“ oder „REC/STOP“, um zu bestätigen und automatisch in den Einstell-Modus zurückzukehren.

C: Aufnahme-Modus: Drücken Sie im Einstell-Modus die Taste „UP“ oder „DOWN“, um REC MODE auszuwählen; drücken Sie die „PLAY“-Taste, um zur Option "Record Mode" (dazu gehört SP, LP, SP+VOR und LP+VOR) zu gelangen; drücken Sie „VOL+“ oder „VOL-“, um den Aufnahme-Modus zu ändern; drücken Sie die Taste „PLAY“ oder „REC/STOP“, um zu bestätigen und automatisch in den Einstell-Modus zurückzukehren.

D: Empfindlichkeitseinstellung der Voice-Control Record: Drücken Sie im Einstell-Modus die Taste „UP“ oder „DOWN“, um VOR SENSE auszuwählen; drücken Sie die „PLAY“-Taste, um zu VOR Recording Sensitivity zu gelangen; drücken Sie „VOL+“ or „VOL-“, um die Empfindlichkeit zu ändern; drücken Sie die Taste „PLAY“ oder „REC/STOP“, um zu bestätigen und automatisch in den Einstell-Modus zurückzukehren.

E. EQ: Drücken Sie im Einstell-Modus die Taste „UP“ oder „DOWN“, um SET EQ auszuwählen; drücken Sie die „PLAY“-Taste, um zu EQ Setting zu gelangen; drücken Sie „VOL+“ oder „VOL-“, um den EQ-Modus zu ändern (5 Modi, Standard ist normal); und drücken Sie die Taste „PLAY“ oder „REC/STOP“, um zu bestätigen und automatisch in den Einstell-Modus zurückzukehren.

F. Wiederholen: Drücken Sie im Einstell-Modus die Taste „UP“ oder „DOWN“, um SET REP auszuwählen; drücken Sie die „PLAY“-Taste, um zu Play Mode Setting zu gelangen; drücken Sie „VOL+“ oder „VOL-“, um den Wiedergabe-Modus zu ändern (3 Modi: Normal, Repeat Single (einen wiederholen), Repeat All (alle wiederholen) - Standard ist Normal); drücken Sie die Taste „PLAY“ oder „REC/STOP“, um zu bestätigen und automatisch in den Einstell-Modus zurückzukehren.

G. Überprüfen der restlichen Aufnahmezeit: Drücken Sie im Einstell-Modus die Taste „UP“ oder „DOWN“, um SEE SPACE auszuwählen; drücken Sie die Taste „PLAY“, um die restliche Aufnahmezeit im aktuellen Aufnahme-Modus (d.h. den Wert in der unteren Zeile) zu überprüfen; und drücken Sie die Taste „PLAY“ oder „REC/STOP“, um automatisch in den Einstell-Modus zurückzukehren.

Anschlussbox

1. Schließen Sie die Anschlussbox an den Haustelesonanschluss, an die am Telefon angebrachte Telefonleitung, an die LINE-IN-Leitung und dann an den Aufnahmestift an (siehe folgendes Diagramm).

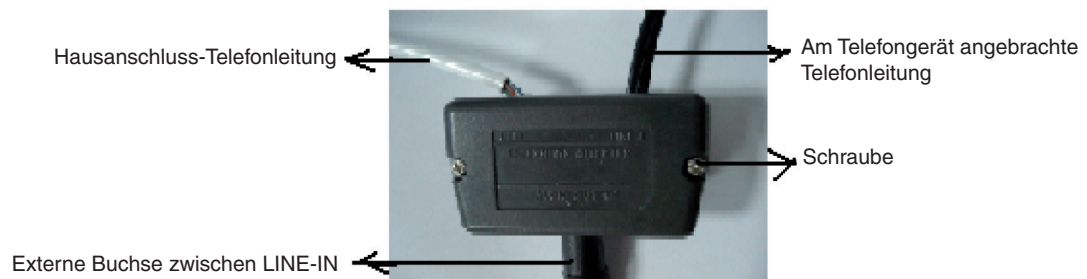

- 2) Nachdem Sie den Aufnahme-Modus eingegeben haben, drücken Sie die „RECORD“-Taste, um den Telefonanruf aufzunehmen.

Hoch- und Herunterladen von USB-Dateien (wechselbare Disk):

- 1) Wenn Sie den Player mit dem beigegeführten USB-Kabel an einen PC anschließen, unterbricht das System automatisch den aktuellen Vorgang und versucht, sich an den PC anzuschließen. Wenn das Gerät vom PC erkannt wird, wird es unter „My computer“ als neue „Removable Disk“ (Wechselspeicher) angezeigt. Das Sprachaufnahmegerät ist jetzt an den PC angeschlossen. Siehe Bildschirm.

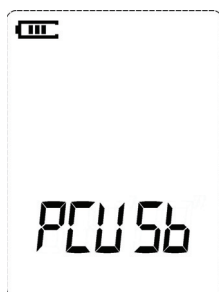

- 2) Hochladen/Herunterladen: Nachdem die Wechseldisk entdeckt worden ist, laden Sie MP3/WMA-Dateien oder andere Dateien durch Kopieren hoch oder herunter.
- 3) Wenn Sie das Herauf-/Herunterladen von/auf Ihrem/n PC beendet haben, können Sie das USB-Kabel abtrennen oder die MENU-Taste drücken, um zur normalen Recorderfunktion